

Heath®/Zenith

Solar Powered Motion Sensor Light

Model SL-7001

Features

- Turns on light when motion is detected.
- Automatically turns light off.
- Photocell keeps the light off during daylight hours.
- **Battery Protection Circuitry.** Protects against excessive overcharge and undercharge.

This package includes:

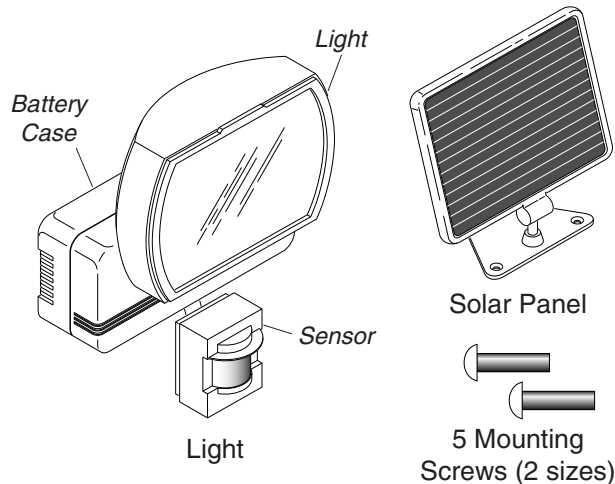

Requirements

- Do not turn the light on before the battery is fully charged. Charge the battery by keeping the switch in the OFF position and the solar collector pointed directly at the noon sun for 3 sunny days. If not fully charged, the unit will not work.
- When FULLY charged, the solar light will operate a maximum of 15 days without sunlight. Actual operating time will vary depending upon how frequently the light is triggered.

OPERATION

Mode:	On-Time:	Works:	Day	Night
Test	5 Sec.		x	x
Auto	30 Sec.			x

Note: When first turned on wait about 1 minute for the circuitry to calibrate.

TEST

Put the sensor switch in the TEST position.



AUTO

Put the sensor switch in the AUTO position.

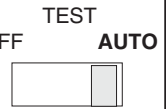

INSTALLATION

For best performance, mount the fixture about 8 feet (2.4 m) above the ground.

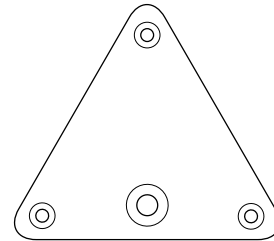

Three Mounting Holes for Solar Panel Base

- ☐ **Mount Solar Panel Base on a solid surface** using three tapered screws. Adjust the panel to point directly at the noon sun. Avoid obstructions such as trees or buildings that may block sun light. Allow for enough wire to reach the case. **Keep ball joint at bottom.**

Note: You will want to re-aim the solar panel as the seasons change to keep it pointed directly at the noon sun.

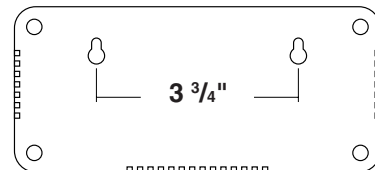

- ☐ **Mount the Battery Case on a solid surface** using two round-head screws and the keyholes on the back of the case.

For proper operation, the sensor head must be rotated face down as shown in the next two steps.

- Rotate the sensor head towards the clamp screw joint.

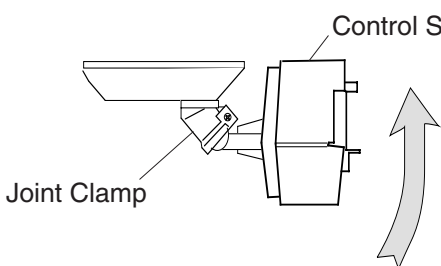

- Then rotate the sensor head clockwise 180° so the controls face down.

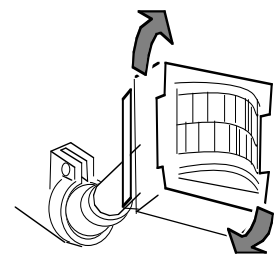

- Plug the solar panel cable into the bottom of the battery case. **Allow the battery to charge with three days of sunshine** before testing.

TEST AND ADJUSTMENT

- Slide the sensor switch to the TEST (center) position.
- Place the SENSITIVITY adjustment in the minimum (counterclockwise) position.

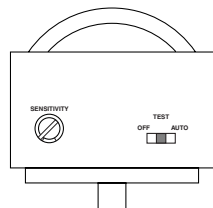

Bottom of Sensor

NOTE: Sensor has a 1 minute warm up period before it will detect motion. When switching modes wait 1 minute.

AIMING THE SENSOR.

- Loosen the clamp screw in the sensor ball joint.
- Walk through the coverage area noting when the lights turn on. Gently move the sensor head up, down, or sideways to change the coverage area. **Wait 5 to 10 seconds after light turns off to retest.**
- Increase sensitivity only as needed. Too much sensitivity will cause false triggering and reduce battery life.
- Secure the sensor head into position by tightening the clamp screw.** Do not overtighten the screw.
- After dark, adjust the light to cover desired area.

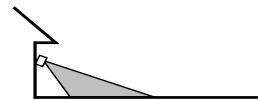
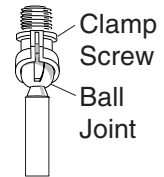

Aim Sensor Down for Short Coverage

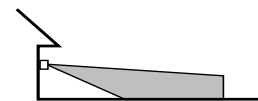

Aim Sensor Higher for Long Coverage

Place the sensor switch in AUTO for normal operation. If the light is not needed, put the switch in the OFF position.

Avoid aiming the control at:

- Objects that change temperature rapidly, such as **heating vents and air conditioners**. These heat sources could cause false triggering.
- Areas where **pets or traffic** may trigger the control.
- **Nearby large, light-colored objects** reflecting light may trigger the shut-off feature. Do not point other lights at the sensor.

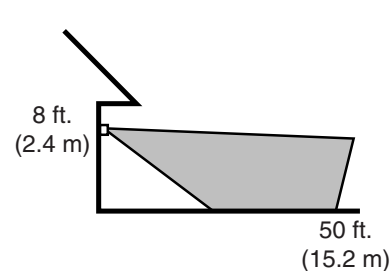

Maximum Range

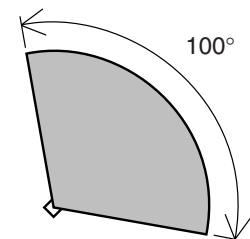

Maximum Coverage Angle

The detector is less sensitive to motion directly towards it and more sensitive to across motion.

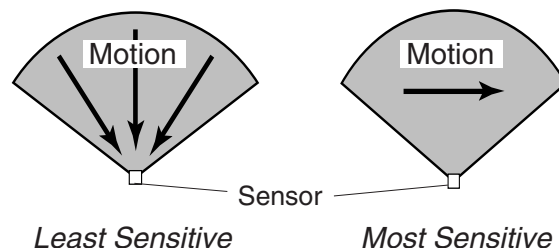

THINGS TO REMEMBER:

- Periodically clean the solar panel with a soft cloth and warm water. Do not hose spray. Keep the collector clear of snow and leaves. Make sure trees and other objects do not block sunlight from the panel.
- If not to be used for several weeks, turn the unit OFF. Store it with the panel connected and where the panel can gather sunlight.
- Solar collection is only effective in direct sunlight. Every hour the light is on requires a minimum of 16 hours of sunlight charging. Solar panels collect less than 10% of the sun's energy. Light bulbs convert this energy to light at 5% efficiency.
- Several days of use with overcast skies may discharge the battery. Because of the battery protection circuit, the light will not work until the battery is fully recharged.
- This light is supplied with a 15 watt bulb. Using a larger bulb will decrease battery life.

SPECIFICATIONS

- Range Up to 50 ft. (15.2 m); [varies with surrounding temperature]
- Sensing Angle Up to 100°
- Lamp 15 watt, 6 volt halogen
- Battery Type Sealed lead acid, 6V 5.0 A-Hr.
- On Time 30 seconds, re-triggerable
- Full Charge on Time Up to 1 hour

Replace lamp only with same type lamp, 20 watts or less. DO NOT reverse the battery wires. Damage to the unit will result. Like any lead-acid battery, this battery must be disposed of properly.

DESA Specialty Products™ reserves the right to discontinue products and to change specifications at any time without incurring any obligation to incorporate new features in products previously sold.

TROUBLESHOOTING GUIDE

SYMPTOM	POSSIBLE CAUSE
Lights will not come on.	<ol style="list-style-type: none"> 1. Battery is dead (<i>Switch the sensor OFF and let the battery charge for three or more sunny days before using again.</i>) 2. Sensor is turned OFF. 3. Lamp is loose or burned out. 4. Daylight turn-off is in effect (<i>re-check after dark.</i>) 5. Incorrect aiming (<i>Re-aim the sensor to cover desired area.</i>)
Lights come on in daylight.	<ol style="list-style-type: none"> 1. Light Control may be installed in a relatively dark location. 2. Light Control is in Test (<i>Set control switch to AUTO position.</i>)
Lights come on for no apparent reason.	<ol style="list-style-type: none"> 1. Light Control may be sensing small animals or automobile traffic (<i>re-aim sensor.</i>) 2. Sensitivity is set too high (<i>Reduce sensitivity.</i>)

SYMPTOM	POSSIBLE CAUSE
Lights stay on continuously.	<ol style="list-style-type: none"> 1. Light Control is pointed toward a heat source like an air vent, dryer vent, or brightly-colored heat-reflective surface (<i>Reposition sensor.</i>) 2. Light Control is in Test Mode (<i>Switch to Auto.</i>)
Lights flash on and off.	<ol style="list-style-type: none"> 1. Heat or light from the lamp may be turning the Light Control on and off (<i>Reposition the lamps away from the sensor.</i>) 2. Heat being reflected from other objects may be affecting the sensor (<i>Reposition sensor.</i>) 3. Light Control is in the Test mode and warming up (<i>Flashing is normal under these conditions.</i>) 4. Battery is almost dead (<i>Reduce sensitivity. If flashing continues, switch the sensor OFF and let the battery charge for three or more sunny days before using again.</i>)

TECHNICAL SERVICE

(Do Not Send Products)

If you experience a problem, follow this guide. You may also want to visit our Web site at: www.desatech.com. If the problem persists, call* for assistance at **1-800-858-8501**, 7:30 AM to 4:30 PM CST (M-F). You may also write* to: DESA Specialty Products™

P.O. Box 90004, Bowling Green, KY 42102-9004

ATTN: Technical Service Specialty Products

* If contacting Technical Service, please have the following information available: Model Number, Date of Purchase, and Place of Purchase.

No Service Parts Available for this Product

FIVE YEAR LIMITED WARRANTY

This is a "Limited Warranty" which gives you specific legal rights. You may also have other rights which vary from state to state or province to province.

For a period of five years from the date of purchase, any malfunction caused by factory defective parts or workmanship will be corrected at no charge to you. **Light bulbs are not covered.** To obtain a refund or a replacement, return the product to the place of purchase.

Not Covered - Repair service, adjustment and calibration due to misuse, abuse or negligence, light bulbs and other expendable items are not covered by this warranty. Unauthorized service or modification of the product or of any furnished component will void this warranty in its entirety. This warranty does not include reimbursement for inconvenience, installation, setup time, loss of use, or unauthorized service.

This warranty covers only DESA Specialty Products™ assembled products and is not extended to other equipment and components that a customer uses in conjunction with our products.

THIS WARRANTY IS EXPRESSLY IN LIEU OF ALL OTHER WARRANTIES, EXPRESS OR IMPLIED, INCLUDING ANY WARRANTY, REPRESENTATION OR CONDITION OF MERCHANT ABILITY OR THAT THE PRODUCTS ARE FIT FOR ANY PARTICULAR PURPOSE OR USE, AND SPECIFICALLY IN LIEU OF ALL SPECIAL, INDIRECT, INCIDENTAL, OR CONSEQUENTIAL DAMAGES.

REPAIR OR REPLACEMENT SHALL BE THE SOLE REMEDY OF THE CUSTOMER AND THERE SHALL BE NO LIABILITY ON THE PART OF DESA SPECIALTY PRODUCTS™ FOR ANY SPECIAL, INDIRECT, INCIDENTAL, OR CONSEQUENTIAL DAMAGES, INCLUDING BUT NOT LIMITED TO ANY LOSS OF BUSINESS OR PROFITS, WHETHER OR NOT FORESEEABLE. Some states or provinces do not allow the exclusion or limitation of incidental or consequential damages, so the above limitation or exclusion may not apply to you. Retain receipt for warranty claims.

Heath®/Zenith

Luz detectora de movimiento con alimentación solar

Modelo SL-7001

Características

- Prende la luz cuando detecta movimiento.
- Apaga la luz automáticamente.
- La fotocélula mantiene la luz apagada durante el día.
- **Circuito protector de la batería.** Protege contra una sobrecarga excesiva o una falta de carga.

Este paquete contiene:

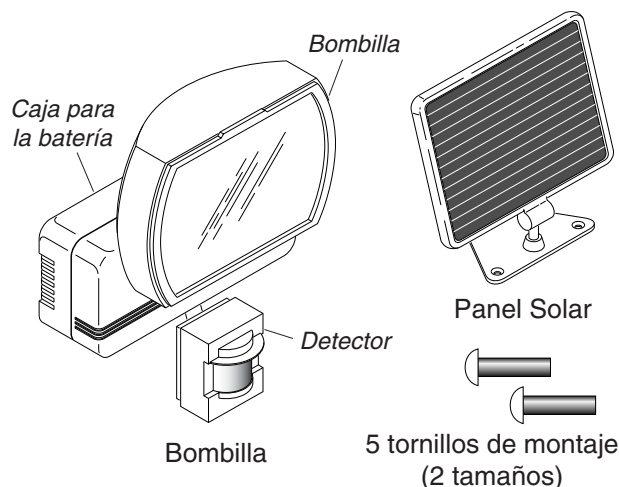

Requisitos

- No prenda la luz antes que la batería esté completamente cargada. Cargue la batería manteniendo el interruptor en la posición OFF y el colector solar apuntando directamente al sol del mediodía durante 3 días de sol. Si no está completamente cargada, la unidad no funcionará.
- Cuando esté **COMPLETAMENTE** cargada, la luz solar funcionará por un máximo de 15 días in necesidad de sol. El tiempo de funcionamiento real variará dependiendo de cuán a menudo la luz es activada.

FUNCIONAMIENTO

Modalidad:	Duración:	Trabajos:	Día	Noche
Prueba	5 Seg.		x	x
Autom.	30 Seg.		x	

Nota: Cuando se la prende por primera vez espere por casi 1 minuto hasta que el circuito se calibre.

PRUEBA

Ponga el interruptor del detector en la posición "TEST".

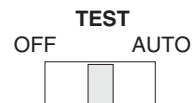

AUTOMÁTICA

Ponga el interruptor del detector en la posición "AUTO(MÁTICA)".

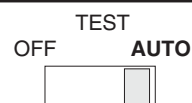

INSTALACIÓN

Para un mejor rendimiento, monte la unidad cerca de 2,4 m (8 pies) desde el piso.

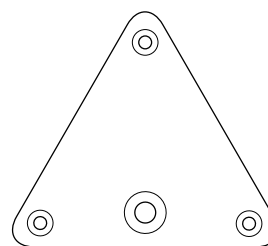

Tres agujeros de montaje para la base del panel solar

- ❑ **Monte la base del panel solar sobre una superficie sólida** usando tres tornillos cónicos. Acomode el panel de manera que apunte directamente al sol del mediodía. Evite obstrucciones tales como árboles o edificios que puedan bloquear la luz del sol. Tenga suficiente cable que alcance hasta la caja. **Mantenga la unión esférica en la parte de abajo.**

Nota: Usted deberá apuntar de nuevo el panel solar de acuerdo al cambio de las estaciones para mantenerlo apuntando directamente al sol del mediodía.

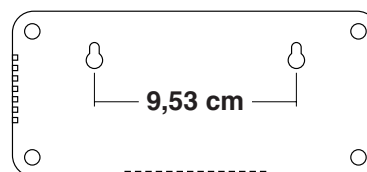

- ❑ **Monte la caja de la batería sobre una superficie sólida** usando dos tornillos de cabeza redonda y los orificios en la parte de atrás de la caja.

Para un funcionamiento correcto, se debe girar hacia abajo la cabeza del detector como se demuestra en los dos siguientes pasos.

- ❑ Gire la cabeza del detector hacia la unión del tornillo sujetador.

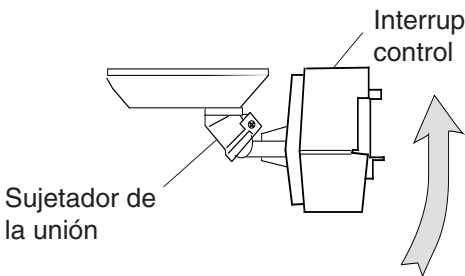

- ❑ Luego gire la cabeza del detector en sentido horario por 180° de manera que los controles miren hacia abajo.

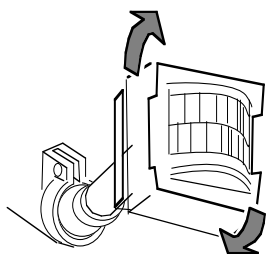

- ❑ Enchufe el cable del panel solar en la parte inferior de la caja de la batería. **Deje que la batería se cargue durante tres días de sol** antes de probarla.

PRUEBA Y AJUSTE

- ❑ Deslice el interruptor del detector a la posición de "PRUEBA" ("TEST") (centro).
- ❑ Ponga el ajuste de "SENSIBILIDAD" ("SENSITIVITY") en su posición mínima (en sentido anti horario).

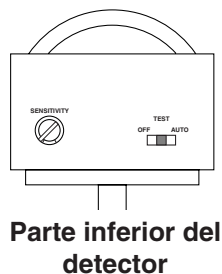

NOTA: El detector tiene 1 minuto de calentamiento antes de detectar movimiento. Cuando cambie de modalidad espere 1 minuto.

PARA APUNTAR EL DETECTOR.

- ❑ Afloje el tornillo sujetador en la unión esférica del detector.
- ❑ Camine por el área de cobertura y dése cuenta cuando las luces se prenden. Mueva suavemente la cabeza del detector hacia arriba, hacia abajo, hacia los lados para cambiar el área de cobertura. **Espera de 5 a 10 segundos después que se apague la luz para probarla de nuevo.**

- ❑ Aumente la sensibilidad tan solo como se la necesite. Demasiada sensibilidad causará una falsa alarma y reducirá la vida de la batería.



- ❑ **Asegure la cabeza del detector en su sitio ajustando el tornillo sujetador.** No sujete demasiado el tornillo.
- ❑ Después del anochecer, acomode la luz de manera que cubra el área deseada.

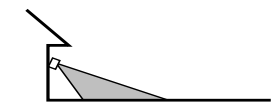

Apunte el detector hacia abajo para una cobertura pequeña

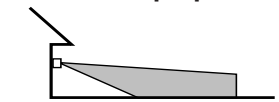

Apunte el detector hacia arriba para una cobertura grande

- ❑ **Ponga el interruptor del detector en AUTO(mático)** para una operación normal. Si no se necesita la luz, ponga el interruptor en la posición OFF.

Evite apuntar el control hacia:

- Objetos que cambien rápidamente de temperatura tales como **ventosas de calefacción y acondicionadores de aire**. Estas fuentes de calor pueden causar activaciones falsas.
- Áreas donde **animales domésticos o tráfico** puedan activar el control.
- **Objetos** cercanos grandes y de color claro que reflejen la luz porque pueden activar la característica de apagado. No apunte otras luces hacia el detector.

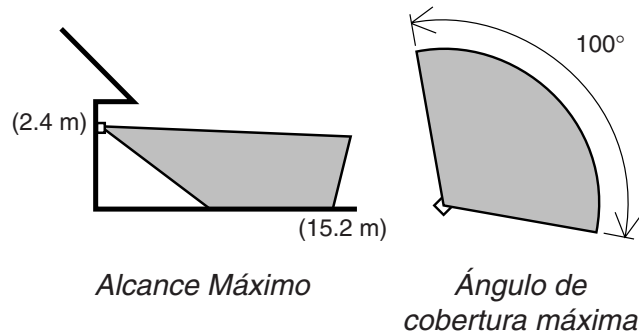

El detector es menos sensitivo al movimiento dirigido directamente hacia él y menos sensitivo a un movimiento al través.

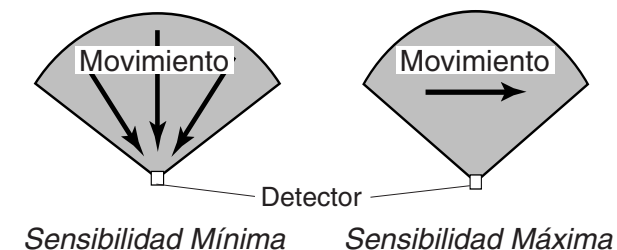

PUNTOS QUE SE DEBEN RECORDAR:

- Limpie el panel solar periódicamente con un trapo suave y con agua tibia. No use una manguera. Mantenga el colector sin nieve y sin hojas. Asegúrese que los árboles y otros objetos no cubran la luz del sol dirigida al panel.
- Si no va a usarla por algunas semanas, APAGUE la unidad. Guárdela con el panel conectado y en un sitio donde el panel pueda guardar la luz solar.
- La colección solar es solo efectiva bajo la luz directa del sol. Por cada hora que la luz está prendida requiere un mínimo de 16 horas de carga de luz solar. Los paneles solares recolectan menos del 10% de la energía solar. Las bombillas convierten esta energía en luz con una eficiencia del 5%.
- Si la usa durante varios días nublados la batería se puede descargar. Debido al circuito de protección de la batería, la luz funcionará solo cuando la batería esté completamente cargada.
- Esta unidad viene con una bombilla de 15 vatios. Si usa una bombilla más potente disminuirá la vida de la batería.

ESPECIFICACIONES

Alcance	Hasta 15,2 m; [varía de acuerdo a la temperatura donde se encuentre]
Ángulo de detección . . .	Hasta 100°
Lámpara	Halógena de 15 vatios, 6 voltios
Tipo de batería	Batería sellada de plomo, 6 V 5.0A-Hr.
Duración	30 Segundos, re-activable
Duración con carga completa	Hasta 1 hora

Cambie la lámpara con el mismo tipo de lámpara, de 20 vatios o menos. NO reverse los cables de la batería. La unidad se dañará. Como cualquier batería de plomo, se debe disponer de esta batería como es debido.

DESA Specialty Products™ se reserva el derecho de discontinuar los productos y de cambiar las especificaciones a cualquier hora sin incurrir en ninguna obligación de tener que incorporar las nuevas características en los productos vendidos anteriormente.

GUÍA DE ANÁLISIS DE AVERÍAS

SÍNTOMA	POSIBLE CAUSA
Las luces no se prenden.	<ol style="list-style-type: none"> 1. La batería está muerta (<i>APAGUE el interruptor del detector y cargue la batería durante tres o más días de sol antes de volverla a usar</i>). 2. El detector está APAGADO. 3. La bombilla está floja o quemada. 4. La modalidad de apagado durante el día está en efecto (<i>Revíselo después del anochecer</i>). 5. Está apuntando incorrectamente (<i>Apunte de nuevo el detector para cubrir el área deseada</i>).
Las luces se prenden durante el día.	<ol style="list-style-type: none"> 1. El control de luz puede estar instalado en un lugar relativamente oscuro. 2. El control de luz está en posición de prueba (<i>Fije el interruptor de control a la posición AUTO</i>).
Las luces se prenden sin ninguna razón aparente.	<ol style="list-style-type: none"> 1. El control de luz puede estar detectando animales pequeños o tráfico de carros (<i>Apunte de nuevo el detector</i>). 2. La sensibilidad es muy alta (<i>Reduzca la sensibilidad</i>).

SÍNTOMA	POSIBLE CAUSA
Las luces se quedan prendidas continuamente.	<ol style="list-style-type: none"> 1. El control de luz está apuntando hacia una fuente de calor tal como una ventosa de aire o una superficie de color luminoso que refleja el calor (<i>Reposicione el detector</i>). 2. El control de luz está en Modalidad de Prueba (<i>Cámbielo a Auto</i>).
Las luces se prenden y se apagan.	<ol style="list-style-type: none"> 1. El calor o la luz de la lámpara puede estar prendiendo y apagando el control de luz (<i>Reposicione las lámparas lejos del detector</i>). 2. El calor que se refleja de otros objetos puede estar afectando al detector (<i>Reposicione el detector</i>). 3. El control de luz está en modalidad de Prueba y calentándose (<i>El destello es normal bajo estas condiciones</i>). 4. La batería está casi muerta (<i>Reduzca la sensibilidad. Si el destello continúa, APAGUE el detector y deje que la batería se cargue por tres o más días de sol antes de usarla de nuevo</i>).

SERVICIO TÉCNICO

(No enviar los productos)

Si tiene algún problema por favor siga esta guía. Lo sentimos, pero no podemos contestar preguntas en español por teléfono. Usted puede también escribir* a:

DESA Specialty Products™

P.O. Box 90004, Bowling Green, KY 42102-9004

* Si se llama al Servicio Técnico, por favor tener lista la siguiente información: Número de Modelo, Fecha de compra y Lugar de compra.

No hay piezas de servicio disponibles para este producto

GARANTÍA LIMITADA A 5 AÑOS

Esta es una "Garantía Limitada" que le da a Ud. derechos legales específicos. Usted puede también tener otros derechos que varían de estado a estado o de provincia a provincia.

Por un período de 5 años desde la fecha de compra, cualquier mal funcionamiento ocasionado por partes defectuosas de fábrica o mano de obra será corregido sin cargo para Ud. **Las bombillas no están cubiertas.** Para obtener el reembolso o reemplazo, devuelva el producto al lugar de compra.

No cubierto - Los servicios de reparación, regulación y calibración debidos al mal uso, abuso o negligencia, las bombillas y otras partes fungibles no se cubren con esta garantía. Los Servicios no autorizados o modificaciones del producto o de cualquier componente que se provee invalidarán esta garantía en su totalidad. Esta garantía no incluye reembolso por inconveniencia, instalación, tiempo de montaje, pérdida por uso, o servicio no autorizado.

Esta garantía cubre solamente los productos ensamblados por DESA Specialty Products™ y no se extiende a otros equipos o componentes que el consumidor usa junto con nuestros productos.

ESTA GARANTÍA ESTÁ EXPRESAMENTE EN LUGAR DE OTRAS GARANTÍAS, EXPRESADAS O SOBREENTENDIDAS, INCLUYENDO CUALQUIER GARANTÍA, REPRESENTACIÓN O CONDICIÓN DE COMERCIABILIDAD O QUE LOS PRODUCTOS SE ADAPTEN PARA CUALQUIER PROPÓSITO O USO EN PARTICULAR, Y ESPECIFICAMENTE EN LUGAR DE TODOS LOS DAÑOS ESPECIALES, INDIRECTOS, INCIDENTALES Y CONSECUENTES.

LA REPARACIÓN O EL REEMPLAZO DEBERÍA SER LA ÚNICA SOLUCIÓN DEL CLIENTE Y NO HABRÁ RESPONSABILIDAD POR PARTE DE DESA SPECIALTY PRODUCTS™ POR CUALQUIER DAÑO ESPECIAL, INDIRECTO, INCIDENTAL O CONSECUENTE, INCLUIDOS PERO NO LIMITADOS A CUALQUIER PÉRDIDA DE NEGOCIO O GANACIAS SEAN O NO PREVISIBLES. Algunos estados o provincias no permiten la exclusión o limitación de daños incidentales o consecuentes, de modo que la limitación o exclusión arriba indicada puede que no se aplique a Ud. Guarde el recibo para reclamos de garantía.

Free Manuals Download Website

<http://myh66.com>

<http://usermanuals.us>

<http://www.somanuals.com>

<http://www.4manuals.cc>

<http://www.manual-lib.com>

<http://www.404manual.com>

<http://www.luxmanual.com>

<http://aubethermostatmanual.com>

Golf course search by state

<http://golfingnear.com>

Email search by domain

<http://emailbydomain.com>

Auto manuals search

<http://auto.somanuals.com>

TV manuals search

<http://tv.somanuals.com>