



GEMINI CD-9800 Professional Dual CD Player

OPERATIONS MANUAL

Multi Language Instructions

English.....	Page 2 - 3
Deutsch.....	Page 4 - 6
Español.....	Page 7 - 9
Français.....	Page 10 - 12
Italiano.....	Page 13 - 15

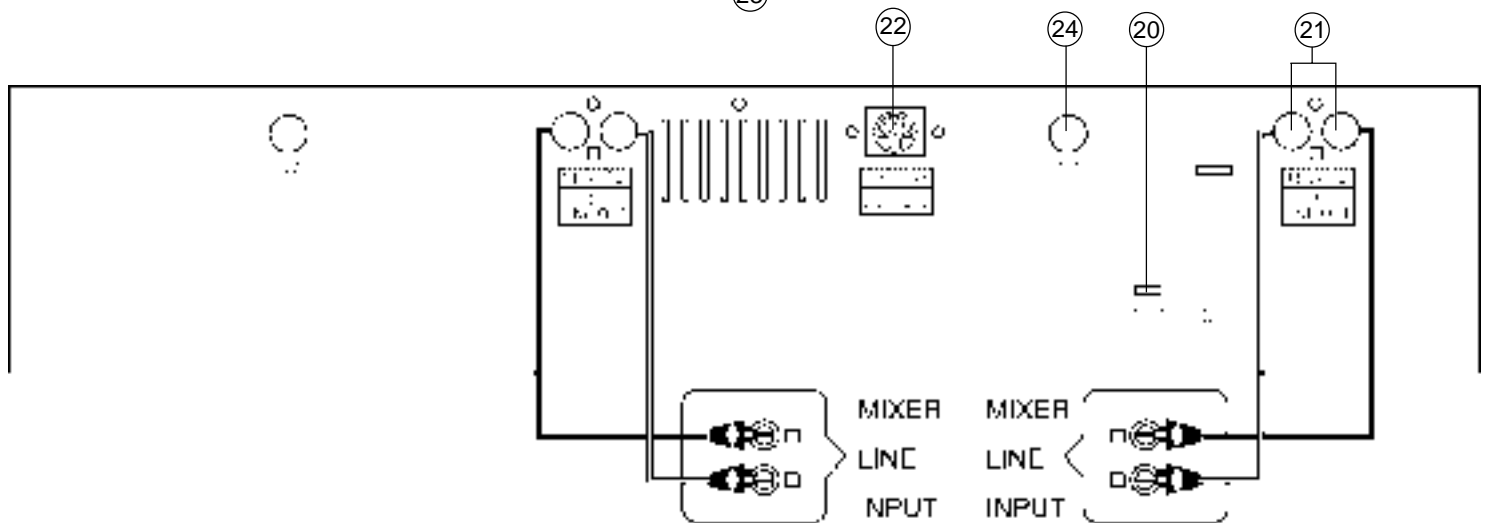
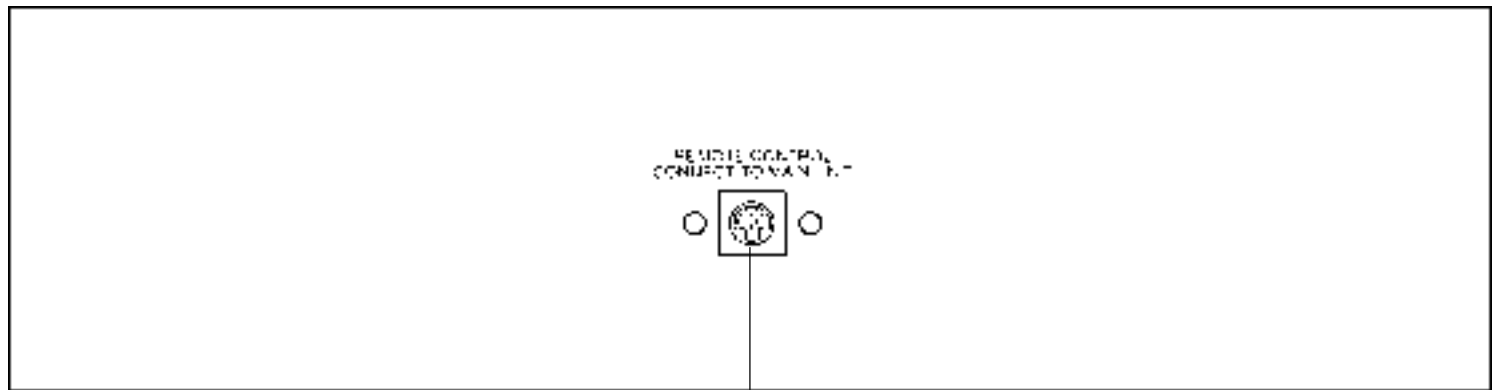
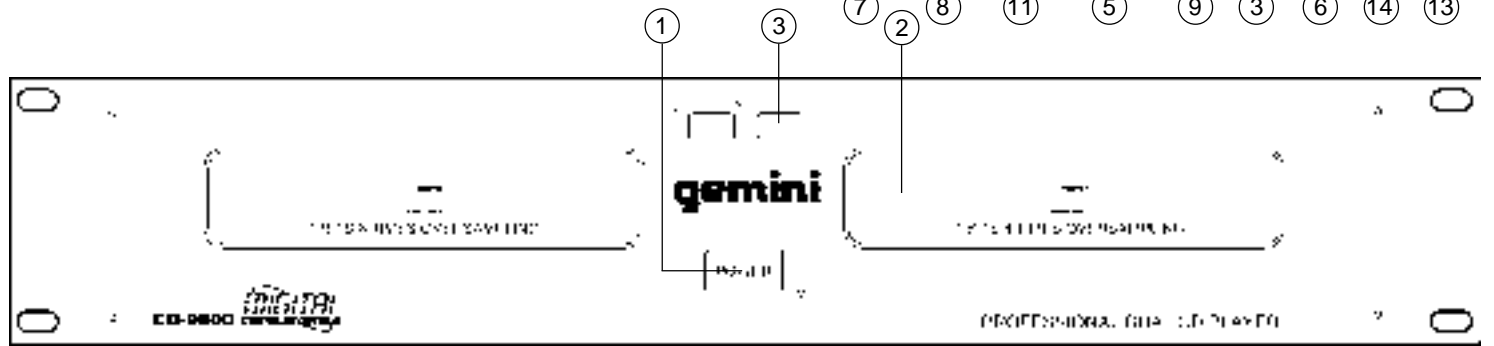
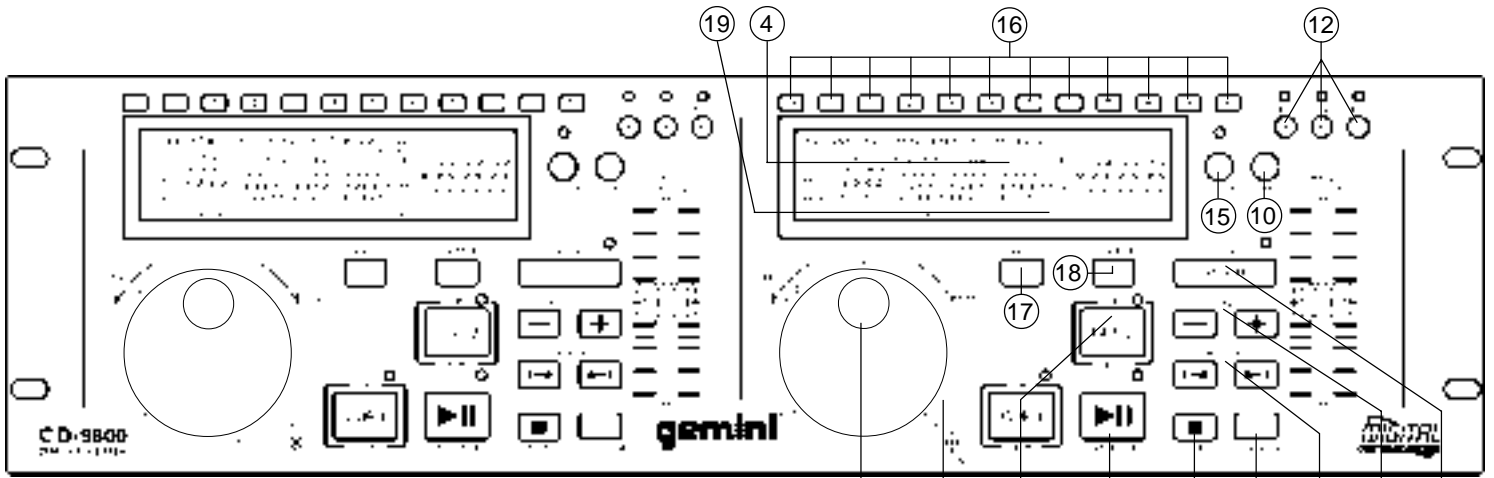

INTRODUCTION

Congratulations on purchasing a Gemini CD-9800 Dual CD Player. This state of the art professional CD player includes the latest features and is backed by a three year warranty. Prior to use, we suggest that you carefully read all the instructions.

FEATURES

- Frame Accuracy
- Auto Cue
- Direct Access
- Continuous Play
- Variable Pitch Control
- Pitch Bend
- Single Play
- BNC Output

CAUTIONS

Do not use this CD Player where the temperatures go below 41°F/5°C or exceed 95°F/35°C.

Place the unit in a clean and dry location.

Do not place the unit in an unstable location.

When disconnecting the power cord from an AC outlet, always grasp it by the plug. Never pull the power cord.

To prevent electric shock, do not remove the cover or the bottom screws. There are no user serviceable parts inside. Please refer servicing to a qualified technician.

Do not use chemical solvents to clean the unit.

Keep the laser pickup clean by keeping the drawer closed.

Keep this manual in a safe place for future reference.

SAFETY CERTIFICATIONS

Laser Diode Properties

Material: Ga - Al - As

Wavelength: 755 - 815 nm (25° C)

Laser Output: Continuous Wave, max. 0.5mW

IMPORTANT NOTE

Since the CD-9800 is a dual CD player, most of the functions and controls are duplicated on both sides of the CD player. To eliminate confusion and to make the drawings easier to understand, we will only number the right side functions and controls. The only controls that are not duplicated are the **POWER SWITCH (1)**, **VOLTAGE SELECTOR SLIDE SWITCH (20)**, **REMOTE JACK (23)** and the **PLAYER JACK (22)**.

LINE VOLTAGE SELECTION

Model CD-9800 is a dual voltage unit. It will operate at 115 or 230 volts. The unit is preset at the factory to 115 volts. To set the proper voltage follow these steps:

1. Place the head of a screw driver in the center of the **VOLTAGE SELECTOR SLIDE SWITCH (20)** found on the rear panel.
2. Slide the switch left for 115 volts or push the switch right for 230 volts.
3. Do not force or twist the switch. Excessive force may cause damage. If the switch does not move smoothly, contact a qualified technician.

CONNECTIONS

1. Using the included cable, plug one end into the **REMOTE JACK (23)** and the other end into the **PLAYER JACK (22)**.
2. Plug one end of a set of RCA connectors into each of the **LINE OUTPUT JACKS (21)**.
3. Plug the other end of the RCA connectors into any available line level input jacks on your mixer. If you are playing the CD-9800 through a receiver, you can plug the RCA connectors into the CD or AUX input jacks on your receiver. If there are no CD or AUX inputs, use any line level (not phono) inputs.

OPERATING INSTRUCTIONS

1. Make sure that the **VOLTAGE SELECTOR SLIDE SWITCH (20)**, found on the rear panel, is set for the proper voltage. Plug the unit in and press the **POWER SWITCH (1)**. The unit will turn on. Pushing the **POWER SWITCH (1)** a second time will turn the unit off.
2. Press the **OPEN/CLOSE BUTTON (3)**, place a CD in the **DISC TRAY (2)** and press the **OPEN/CLOSE BUTTON (3)** again. The tray will close into the unit. The display will initially show the number of tracks and the total time of the CD and the unit will be in the pause mode (play/pause LED blinks green). When the display shows track number 1 and remain time of the first track, the unit is ready to use.
3. Push the **TRACK SKIP BUTTONS (6)** to select the track you want to play.
4. Use the **TIME BUTTON (10)** to select the time display you prefer (real time, track time remaining and total track time remaining).
5. Press the **PLAY/PAUSE BUTTON (5)** and the unit will instantly play.

FUNCTION DESCRIPTIONS

POWER SWITCH: After making sure that the **VOLTAGE SELECTOR SLIDE SWITCH (20)**, found on the rear panel, is properly set, plug the unit in and press the **POWER SWITCH (1)**. The unit will turn on. Pushing the **POWER SWITCH (1)** a second time will turn the unit off.

DISC TRAY: The **DISC TRAY (2)** is where the CD is held during loading, unloading and playback. Pressing the disc tray **OPEN/CLOSE BUTTON (3)**, will open or close the tray. The **DISC TRAY (2)** holds both 12 cm and 8 cm CDs. Please note: If the CD-9800 is in the play mode, the tray will not open.

OPEN/CLOSE BUTTON: Press the **OPEN/CLOSE BUTTON (3)** to load or remove a CD from the **DISC TRAY (2)**.

DISPLAY: The **DISPLAY (4)** shows the track number, play mode, pause mode, pitch and 3 different time displays (real time, track time remain and total track time remain). Time is measured in minutes, seconds and frames.

AUTO CUE FUNCTION: Pressing the **SINGLE (17)** button will activate the **AUTO CUE FUNCTION** and cause the unit to stop at the beginning of music of the following track. This allows you to start play immediately from the start of music without any blank space (which exists at the beginning of every track).

PLAY/PAUSE: Each press of the **PLAY/PAUSE BUTTON (5)** causes the operation to change from play to pause or from pause back to play. See the CUE INSTRUCTIONS section for more information.

TRACK SKIP: The **TRACK SKIP BUTTONS (6)** let you select the track to play.

SEARCH JOG WHEEL: The **SEARCH JOG WHEEL (7)** is used to accurately position the disc at the point where you wish the track to start playing. This position on the track will be memorized as the CUE POINT. Each move of the **SEARCH JOG WHEEL (7)**, in PAUSE MODE, will move the memorized CUE POINT. See the CUE INSTRUCTIONS section for more information.

SCAN DIAL: Use the **SCAN DIAL (8)** to select the scanning direction and speed. Turning the dial in the clockwise direction will scan forward and counterclockwise will scan in reverse. The scanning speed increases as the dial is turned further.

STOP: The **STOP BUTTON (9)** will end the playing of the CD. Pressing the **STOP BUTTON (9)** will also clear the cues.

TIME: The **TIME BUTTON (10)** switches the time display between the 3 different time displays (real time, track time remaining and total track time remaining).

CUE 1 and CUE 2: Use the **CUE BUTTONS (11)** in setting cue points. See the CUE INSTRUCTIONS section for more information. In play mode, pressing a **CUE BUTTON** will pause play and bring you to the CUE POINT when you can then press the play/pause button to play from the CUE POINT. In play mode, holding down the **CUE BUTTONS (11)** for more than 3 seconds clears the cue.

4%, 8% and 16% BUTTONS: Use the **4%, 8% and 16% BUTTONS (12)** to assign the percent the pitch control slide will have. The 4% button will assign +/-4% to the pitch control slide. The 8% button will assign

+/-8% to the pitch control slide. The 16% button will assign +/-16% to the pitch control slide. The **PITCH CONTROL (13)** must be ON for the **4%, 8% and 16% BUTTONS (12)** to work.

PITCH: Pushing the **PITCH CONTROL (13)** activates the pitch section of the unit (pitch LED glows red). The pitch of the CD will change according to the position of the **PITCH CONTROL (13)**.

PITCH BEND BUTTONS: Pushing the **PITCH BEND BUTTONS (14)** will automatically raise or lower the pitch +/-4%, 8% and 16% without changing the slide setting. Releasing the buttons will return the pitch to the slide setting. You can use this function to match the pitch bend when mixing from one song to another.

SET CUE: Use the **SET CUE (15)** button to activate the **DIRECT ACCESS BUTTONS** to set a CUE POINT. See the CUE INSTRUCTIONS section for more information.

DIRECT ACCESS BUTTONS: Use the **DIRECT ACCESS BUTTONS (16)** to select what track to play and to set a CUE POINT. See the CUE INSTRUCTIONS section for more information.

SINGLE: Pressing the **SINGLE (17)** button will activate the **AUTO CUE FUNCTION** and cause the unit to stop at the beginning of music of the following track. This allows you to start play immediately from the start of music without any blank space (which exists at the beginning of every track).

CONTINUE: The **CONTINUE (18)** function will cause the unit to play continuously.

PLAYBACK DISPLAY: The **PLAYBACK DISPLAY (19)** displays the time remaining to play and flashes slowly when the track has 15 seconds left. The **PLAYBACK DISPLAY (19)** flashes quickly when the track has 5 seconds left.

DIGITAL OUTPUT JACK: Connecting any type of DAT, MD, HARD DRIVE, or other such items which accept digital signals into the **BNC CONNECTOR (24)** on the rear panel of the transports allows you to receive a digital signal from CD.

CUE INSTRUCTIONS

Special Mode for CUE 1 (only):

1. Play the track you wish to play, push pause and move the **SEARCH JOG WHEEL (7)** to the exact point you wish play to begin, and then **PLAY/PAUSE BUTTON (5)** to memorize the CUE 1 POINT (CUE 1 LED will blink).

NOTE: When a CUE LED is not lit, there is no CUE POINT saved in memory. When a CUE LED is blinking, the unit is ready for you to change the CUE POINT. When a CUE LED stays lit, there is a CUE POINT saved in memory. To change the saved CUE POINT you have to press this CUE BUTTON (the CUE LED will then blink) and then you can change the CUE POINT.

To set a cue point, follow these instructions:

1. Use the **TRACK SKIP (6)** to find the track you wish to play. Listen to the track and when the track gets to the approximate spot, push the **PLAY/PAUSE BUTTON (5)**, and if the cue LED is not blinking (indicating the unit is ready for you to set the cue) press the **CUE BUTTON** you wish to assign the cue to (CUE 1 or CUE 2), then you **must** touch the **SEARCH JOG WHEEL (7)** to fine tune the memorized cue point, adjusting the CUE POINT forward or backward. The unit will go into CUE MODE (cue LED will be lit) and the location indicated on the display will be the memorized cue point. Push the **PLAY/PAUSE BUTTON (5)**, and the unit will instantly play from the spot selected. If you don't want to memorize the adjusted CUE POINT, after touching the **SEARCH JOG WHEEL (7)**, push the CUE BUTTON (with the blinking LED) and then the **PLAY/PAUSE BUTTON (5)**. While in play mode, pressing the CUE BUTTON will pause the play and bring you back to the CUE POINT.
2. Press the second **CUE BUTTON** from PLAY MODE ONLY and repeat the process with the second **CUE BUTTON**, to set a second CUE POINT.
3. To preview a CUE POINT, from PLAY MODE press **PLAY/PAUSE BUTTON (5)**, and then press and hold down the **CUE BUTTON** to preview the CUE. Letting go of the **CUE BUTTON** will bring you back to the CUE POINT and PAUSE MODE.

AND/OR

To use the **SET CUE BUTTON (15)** and the **DIRECT ACCESS BUTTONS (16)** to set a cue point, follow these instructions:

1. Press the **SET CUE BUTTON (15)** (the LED will light). Use the **DIRECT ACCESS BUTTONS (16)** to memorize the spot at which you want play to start, the CUE POINT, by selecting the proper **track, minute, second and frame**. Press **CUE 1** to set the cue to **CUE 1** (press **CUE 2** if you wish to set the cue to **CUE 2**). You can do this in any mode, including PLAY MODE, so that you may cue a track while playing a track.

TROUBLE SHOOTING

- If THE DISC WILL NOT PLAY, check to see if the disc was loaded correctly (written side up). Also check the disc for excessive dirt, scratches, etc.
- If the disc turns but there is no sound, check the cable connections. If they are okay, check your amplifier or receiver.
- If the CD skips, check the CD for dirt or scratches. Do not assume that the CD player is defective. Many CDs are recorded out of spec and will skip on most or all CD players. Before sending the unit in for repair, try playing a CD that you are sure plays properly.

SPECIFICATIONS

GENERAL:

Type.....	Dual Mechanism Compact Disc Player w/wired remote
Disc Type.....	Standard Compact discs (12 cm & 8 cm)
Time Display.....	Track Elapsed, Track Remain, or Total remain
Variable Pitch.....	± 4%, ± 8%, ±16% Slider with Resume Switch
Pitch Bend.....	±4% ± 8% ± 16%
Instant Start.....	Within 0.03 seconds
Track Selection.....	1 to 99 Tracks
Installation.....	19" Rack Mountable Player Unit, 2 U 19" Rack Mountable Control Unit, 3 U
Power Supply.....	AC 120/230V, 50/60 Hz
Power Consumption.....	16W
Dimensions.....	Player Unit 19" (W) x 3.5" (H) x 10" (D) Control Unit 19" (W) x 5.2" (H) x 2.9" (D)
Weight.....	Player Unit 11.7 lbs (5.3 kg) Control Unit 3.8 lbs (1.7 kg)

AUDIO SECTION:

Quantization.....	1 Bit Linear/Channel, 3 Beam Laser
Oversampling Rate.....	8 Times
Sampling Frequency.....	44.1 kHz
Frequency Response.....	10 Hz to 20 kHz
Digital Output.....	IEC908
Total Harmonic Distortion.....	Less Than 0.05%
Signal to Noise Ratio.....	104 dB
Dynamic Range.....	98 dB
Channel Separation.....	90 dB (1 kHz)
Output Level.....	1.9 Volts R.M.S.

* Specifications and design are subject to change without notice for purpose of improvement.

EINLEITUNG

Wir gratulieren Ihnen zum Kauf eines Gemini CD-9800 Dual CD Players. Dieser moderne CD-Spieler enthält die neuesten Funktionen mit dreijähriger Garantie. Vor Anwendung des Geräts lesen Sie bitte alle Anweisungen sorgfältig durch.

LEISTUNGSMERKMALE

- Rahmengenauigkeit
- Auto-Cue
- Direktzugriff
- Kontinuierliches Abspielen
- Single-Abspielen
- BNC-Ausgang
- Veränderliche Tonhöhenregelung
- Geleitete Tonhöhenverschiebung

VORSICHTSMASSNAHMEN

Dieser CD-Spieler darf nicht in einem Bereich gebraucht werden, in dem die Temperatur 5° C/41° F unterschreitet oder 35° C/95° F überschreitet.

Das Gerät an einer sauberen, trockenen Stelle aufstellen.

Das Gerät nicht so aufstellen, daß es nicht ausreichend gestützt ist.

Wenn das Netzkabel aus einer Steckdose gezogen wird, immer am Stecker ziehen, nicht am Kabel selbst.

Um das Risiko elektrischen Schocks zu vermeiden, weder das Gehäuse noch die unteren Schrauben entfernen. Es befinden sich keine vom Anwender zu wartenden Teile im Gehäuse. Die Wartung ist von einem qualifizierten Techniker vorzunehmen.

Das Gerät nicht mit chemischen Lösungsmitteln reinigen.

Den Laser-Tonabnehmer sauber halten, in dem die Schublade geschlossen bleibt.

Dieses Handbuch als Nachschlagewerk gut aufbewahren.

SICHERHEITSBESCHEINIGUNG

Eigenschaften der Laserdiode

Material: Ga - Al - As

Wellenlänge: 755-815 nm (25° C)

Laserabgabe: kontinuierliche Welle, max. 0,5 mW

WICHTIGER HINWEIS

Da der CD-9800 ein Doppel-CD-Spieler ist, wiederholen sich die meisten Funktionen und Steuervorrichtungen auf beiden Seiten des CD-Spielers. Um gegen Verwirrung vorzubeugen und die Zeichnungen leichter verständlich zu machen, sind nur die Funktionen und Steuervorrichtungen auf der rechten Seite mit Nummern gekennzeichnet. Die einzige Steuervorrichtung, die sich nicht wiederholen, sind der Netzschalter **POWER SWITCH** (1), der Spannungswahl-Schiebeschalter **VOLTAGE SELECTOR SLIDE SWITCH** (20), die Fernsteuerbuchse **REMOTE JACK** (23) und die Spielerbuchse **PLAYER JACK** (22).

WAHL DER NETZSPANNUNG

Das Modell CD-9800 ist eine Doppelspannungseinheit, die bei 115 oder 220 Volt in Gebrauch genommen werden kann. Die Einheit ist im Werk auf 115 Volt eingestellt. Um die richtige Spannung einzustellen, sind folgende Schritte zu befolgen:

1. Einen Schraubenzieherkopf in die Mitte des Spannungswahl-Schiebeschalters **VOLTAGE SELECTOR SLIDE SWITCH** (20) auf der hinteren Schalttafel einstecken.
2. Den Schalter nach rechts schieben, um auf 115 V zu schalten, oder nach links schieben, um auf 230 V zu schalten.
3. Den Schalter nicht mit übermäßiger Kraft schieben oder drehen. Falls der Schalter sich nicht bewegen läßt, wenden Sie sich an einen qualifizierten Techniker.

ANSCHLÜSSE

1. Ein Ende des mitgelieferten Kabels in die Fernsteuerbuchse **REMOTE JACK** (23) und das andere in die Spielerbuchse **PLAYER JACK** (21) stecken.
2. Ein Ende von einem Satz RCA-Stecker in jeden der Leitungsausgänge **LINE OUTPUT JACK** (21) stecken.
3. Das andere Ende der RCA-Stecker in eine beliebige Eingangsbuchse des Mischpults einstecken. Wenn der CD-9800 durch ein Empfangsgerät gespielt wird, können die RCA-Stecker in die Eingangsbuchsen CD oder AUX des Empfängers gesteckt werden. Wenn kein CD- oder AUX-Eingang vorhanden ist, kann jeder Leitungseingang (nicht Phono) verwendet werden.

BEDIENUNGSANLEITUNGEN

1. Sicherstellen, daß der **VOLTAGE SELECTOR SLIDE SWITCH** (20) (Spannungswähler) auf der hinteren Schalttafel auf die richtige Spannung eingestellt ist. Das Gerät einstecken und den Netzschalter (**POWER** (1)) einschalten. Damit wird das Gerät eingeschaltet. Wenn der Schalter (**POWER** (1)) ein zweites Mal gedrückt wird, wird es ausgeschaltet.
2. Die Taste **OPEN/CLOSE** (3) drücken, eine CD in das Fach (2) legen und die Taste **OPEN/CLOSE** (3) nochmals drücken. Das Fach bewegt sich zurück in die Einheit und schließt sich. Zunächst erscheint auf dem Display die Anzahl der Spuren und die Gesamtzeit der CD: die Einheit befindet sich im Pausenmodus (die LED **PLAY/PAUSE** blinkt grün). Wenn auf dem Display Spurnummer 1 und die restliche Zeit der ersten Spur erscheint, ist der CD-Spieler einsatzbereit.
3. Die Tasten **TRACK SKIP** (6) drücken, um die erschwünschte Spur auszuwählen.
4. Mit der Taste **TIME** (10) die bevorzugte Zeitanzeige auswählen, (Echtzeit, restliche Spurzeit und restliche Gesamtspurzeit).
5. Die Tasten **PLAY/PAUSE** (5) drücken, und das Gerät fängt sofort an zu spielen.

FUNKTIONSBESCHREIBUNG

NETZSCHALTER: Nachdem sichergestellt wurde, daß der Spannungswahl-Schiebeschalters **VOLTAGE SELECTOR SLIDE SWITCH** (20) auf der hinteren Schalttafel richtig eingestellt ist, das Gerät einstecken und den Netzschalter **POWER** (1) einschalten. Das Gerät wird eingeschaltet. Wenn der Schalter **POWER** (1) ein zweites mal gedrückt wird, wird es ausgeschaltet.

CD-FACH: Beim Laden, Entladen und Abspielen befindet sich die CD im **CD-Fach** (2). Wenn die Taste **OPEN/CLOSE** (3) (Öffnen/Schließen) des CD-Fachs gedrückt wird, wird das Fach geöffnet. CDs mit einer Größe von 12 cm und 8 cm passen in das CD-Fach (2). **ZU BEACHTEN:** Wenn sich der CD-9800 im Abspielmodus befindet, öffnet sich das Fach nicht.

OPEN/CLOSE-TASTE: (Öffnen/Schließen): Die Taste **OPEN/CLOSE** (3) drücken, um eine CD in das Fach einzulegen bzw. aus dem CD-Fach zu entfernen.

DISPLAY: Die Anzeige **DISPLAY** (4) zeigt die Spurnummer, den Abspielmodus, den Pausenmodus, die Tonhöhe und drei verschiedene Zeitanzeigen (Echtzeit, restliche Spurzeit und restliche Gesamtspurzeit) an. Die Zeit wird in Minuten, Sekunden und Rahmen gemessen.

AUTO-CUE-FUNKTION: Durch Drücken der Taste **SINGLE** (17) wird die **AUTO-CUE-FUNKTION** aktiviert, und das Gerät wird beim Start der Musik der darauffolgenden Spur stoppen. Dies ermöglicht Ihnen, die Musik sofort beim Start der Spur ohne jeden leeren Zwischenraum (der zu Beginn einer jeden Spur besteht) zu spielen.

PLAY/PAUSE(Spielen/Pause): Jedesmal, wenn die Taste **PLAY/PAUSE** (5) gedrückt wird, schaltet das Gerät von Spielen auf Pause bzw. von Pause auf Spielen. Im Abschnitt **CUE-ANWEISUNGEN** befinden sich zusätzliche Informationen.

SPUR ÜBERSPRINGEN: Die Tasten **TRACK SKIP** (6) (Spur überspringen) erlauben eine Auswahl der Spur, die gespielt werden soll.

SEARCH JOG WHEEL (Suchrad): Das Suchrad **SEARCH JOG WHEEL** (7) dient dazu, die CD genau an der Stelle zu positionieren, an der die Spur mit dem Spielen anfangen soll. Diese Stelle der Spur wird als SUCHSTELLE gespeichert. Jedes Drehen des **SEARCH JOG WHEEL** (7) im PAUSE-MODUS wird die gespeicherte SUCHSTELLE verschoben. Im Abschnitt CUE-ANWEISUNGEN finden Sie weitere Informationen.

SCAN DIAL (Abtastdrehesalter): Der Abtastdrehesalter **SCAN DIAL** (8) dient dazu, die Abtastrichtung und Geschwindigkeit auszuwählen. Wenn der Schalter im Uhrzeigersinn gedreht wird, ist die Abtastrichtung vorwärts; gegen den Uhrzeigersinn ist rückwärts. Die Abtastgeschwindigkeit steigt an, je weiter der Schalter gedreht wird. Jedes Drehen des **SCAN DIAL** (8) im PAUSEMODUS wird die gespeicherte SUCHSTELLE verschoben. Im Abschnitt CUE-ANWEISUNGEN finden Sie weitere Informationen.

STOP: Die Taste **STOP** (9) beendet das Abspielen der CD. Das Drücken der Taste **STOP** (9) wird auch die Cues (Suchstellen) löschen.

TIME (Zeit): Die Taste **TIME** (10) schaltet die Zeitanzeige zwischen drei verschiedenen Anzeigen (Echtzeit, restliche Spurzeit und restliche Gesamtspurzeit).

CUE 1 und CUE 2: Für das Einstellen der Suchstelle werden die Tasten **CUE** (11) benutzt. Im Abschnitt CUE-ANWEISUNGEN finden Sie weitere Informationen. Im Spielmodus wird das Drücken einer **CUE**-Taste das Abspielen anhalten und Sie zur SUCHSTELLE führen. An dieser Stellen können sie dann die Spiel/Pause-Taste drücken, um von der Suchstelle an zu spielen. Wenn Sie im Spielmodus die Tasten **CUE** (11) für länger als 3 gedrückt halten, wird die Suchstelle gelöscht.

4%-, 8%- und 16%-TASTEN: Mit den Tasten **4%-, 8%- und 16%** (12) können Sie die prozentuale Tonhöhenverschiebung bewirken. Die **4%**-Taste bewirkt eine Tonhöhenverschiebung von +/-4%. Die **8%**-Taste bewirkt eine Tonhöhenverschiebung von +/-8%. Die **16%**-Taste bewirkt eine Tonhöhenverschiebung von +/-16%. Damit die **4%-, 8%- und 16%**-Tasten (12) funktionieren, muß die Steuervorrichtung **PITCH CONTROL** (13) auf ON geschaltet sein.

PITCH (Tonhöhe): Wenn die Taste **PITCH CONTROL** (13) gedrückt wird, wird der Tonhöhentel des Geräts betätigt (die Tonhöhe-LED erleuchtet rot). Die Tonhöhe der CD wird je nach der Stellung der Steuervorrichtung **PITCH CONTROL** (13) geändert.

PITCH BEND (geleitete Tonhöhenverschiebung): Wenn die Tasten **PITCH BEND** (14) gedrückt werden, wird die Tonhöhe automatische angehoben oder um +/-4%, 8% und 16% gesenkt, ohne die Schiebereinstellung zu verändern. Wenn die Taste freigegeben wird, kehrt für Tonhöhe zur Schiebereinstellung zurück. Sie können diese Funktion benutzen, um die geleitete Tonhöhenverschiebung beim Mischen von einem Song zum anderen anzupassen.

SET CUE (Cue einstellen): Mit der Taste **SET CUE** (15) werden die Tasten **DIRECT ACCESS** aktiviert, um die eine SUCHSTELLE einzustellen. Im Abschnitt CUE-ANWEISUNGEN finden Sie weitere Informationen.

DIRECT ACCESS (Direktzugang): Die Tasten **DIRECT ACCESS** (16) werden benutzt, um die abzuspielende Spur auszuwählen und um die SUCHSTELLE einzustellen. Im Abschnitt CUE-ANWEISUNGEN finden Sie weitere Informationen.

SINGLE: Durch Drücken der Taste **SINGLE** (17) wird die **AUTO-CUE-FUNKTION** aktiviert, und das Gerät wird beim Start der Musik der darauffolgenden Spur stoppen. Dies ermöglicht Ihnen, die Musik sofort beim Start der Spur ohne jeden leeren Zwischenraum (der zu Beginn einer jeden Spur besteht) zu spielen.

CONTINUE (Fortsetzen): Die Funktion **CONTINUE** (18) läßt das Gerät fortwährend spielen.

PLAYBACK DISPLAY (Playback-Anzeige): Durch Drücken der Taste **PLAYBACK DISPLAY** (19) wird die restliche Spielzeit angezeigt und blinkt langsam, wenn 15 Sekunden bis zum Ende der Spur verbleiben. Die Taste **PLAYBACK DISPLAY** (19) blinkt schnell, wenn 5 Sekunden bis zum Ende der Spur verbleiben.

DIGITALE AUSGANGSBUCHSE: Der Anschluß jeder Art von DAT, MD, HARD DRIVE bzw. anderer Elemente, die digitale Signale in den **BNC-ANSCHLUSS** (24) an der Hinterseite des Transports aufnehmen, ermöglichen Ihnen, ein digitales Signal vom CD-Spieler zu empfangen.

CUE-ANWEISUNGEN

Sondermodus (nur) für Suchstelle CUE 1:

1. Die gewünschte Spur abspielen, die Pause-Taste drücken und das Suchrad **SEARCH JOG WHEEL** (7) genau bis zu der Stelle drehen, an der die Musik starten soll, und dann die Taste **PLAY/PAUSE** (5) drücken, um Suchstelle CUE 1 (CUE 1-LED wird blinken) zu speichern.

HINWEIS: Wenn keine CUE-LED erleuchtet ist, ist keine Suchstelle gespeichert. Wenn eine CUE-LED blinkt, ist das Gerät bereit, die Suchstelle zu ändern. Wenn eine CUE-LED erleuchtet bleibt, ist eine Suchstelle gespeichert. Um eine gesicherte Suchstelle zu ändern, müssen Sie die Taste CUE drücken (die CUE-LED wird dann blinken), und dann können Sie die Suchstelle ändern.

Um eine Suchstelle einzustellen, sind folgende Anweisungen zu befolgen:

1. Benutzen Sie **TRACK SKIP** (6) (Spur überspringen), um die gewünschte Spur zu spielen. Hören Sie sich die Spur an, und wenn die Spur etwa an der jeweiligen Stelle angelangt, drücken Sie die Taste **PLAY/PAUSE** (5); wenn die LED jedoch nicht blinkt (welches anzeigt, daß das Gerät für das Einstellen bereit ist), drücken Sie diejenige **CUE**-Taste, die Sie der SUCHSTELLE zuweisen möchten (CUE 1 oder CUE 2), müssen Sie das **SEARCH JOG WHEEL** (7) drehen, um die gespeicherte SUCHSTELLE feinabzustimmen, wobei die SUCHSTELLE etwas vor- oder rückgestellt wird. Das Gerät schaltet dann in den CUE-Modus (die CUE-LED wird erleuchtet sein), und die im Display angezeigte Stelle ist die gespeicherte Suchstelle. Drücken Sie die Taste **PLAY/PAUSE** (5), und das Gerät wird sofort von der ausgewählten Stelle spielen. Wenn die nachjustierte SUCHSTELLE nach dem Drehen des **SEARCH JOG WHEEL** (7) nicht gespeichert werden soll, drücken Sie die CUE-Taste (während die LED blinkt) und dann die Taste **PLAY/PAUSE** (5). Während Sie im Spielmodus sind, wird durch Drücken der CUE-Taste das Abspielen unterbrochen, und Sie gehen zurück zur SUCHSTELLE.
2. Die zweite **CUE**-Taste NUR im SPIELMODUS drücken, und diesen Vorgang mit der zweiten **CUE**-Taste wiederholen, um eine zweite SUCHSTELLE einzustellen.
3. Um eine Vorschau einer SUCHSTELLE zu erhalten, drücken Sie im SPIELMODUS die Taste **PLAY/PAUSE** (5), und dann drücken und halten die **CUE**-Taste niedergedrückt, wodurch Sie eine Vorschau der Suchstelle erhalten. Bei Loslassen der **CUE**-Taste werden Sie zur SUCHSTELLE und zum PAUSEMODUS zurückgeführt.

UND/ODER

Zur Benutzung der Taste **SET CUE** (15) und der Tasten **DIRECT ACCESS** (16), um die Suchstelle einzustellen, sind folgende Anweisungen zu befolgen:

1. Drücken Sie die Taste **SET CUE** (15) (die LED wird erleuchten). Benutzen Sie die Tasten **DIRECT ACCESS** (16), um die Stelle zu speichern, ab der das Abspielen beginnen soll; die SUCHSTELLE, indem Sie die richtige **Spur, Minute, Sekunde und Rahmen** wählen; drücken Sie **CUE 1**, um die Suchstelle für **CUE 1** einzustellen (drücken Sie **CUE 2**, um die Suchstelle für **CUE 2** einzustellen). Dies kann in jedem beliebigen Modus geschehen, einschließlich SPIELMODUS, so daß Sie eine Spur beim Abspielen mithören können.

FEHLERSUCHE

- Wenn eine CD nicht spielt, nachprüfen, ob die CD richtig eingelegt wurde (mit der beschrifteten Seite nach oben). Auch auf Verunreinigung, Kratzer usw. überprüfen.
- Wenn die CD sich dreht, aber kein Ton zu hören ist, die Kabelanschlüsse überprüfen. Wenn diese in Ordnung sind, den Verstärker bzw. das Empfangsgerät überprüfen.

- Wenn die CD springt, ist sie auf Schmutz oder Kratzer zu überprüfen. Man darf nicht sofort annehmen, daß der CD-Spieler defekt ist. Viele CDs werden nicht spezifikationsgemäß aufgezeichnet und springen auf den meisten oder allen CD-Spielern. Bevor Sie das Gerät zur Reparatur einsenden, versuchen Sie, eine CD abzuspielen, von der Sie sicher sind, daß sie richtig spielt.

TECHNISCHE DATEN

ALLGEMEINES:

TYP...CD-Spieler mit Doppelmechanismus und verdrahteter Fernsteuerung	
CD-Typ.....	Standard Compact Discs (12 cm und 8 cm)
Zeitdisplay....	abgelaufene Spur, auf der Spur verbleibende Zeit und auf der CD verbleibende Zeit
Tonhöhenänderung.....	+/-4%, 8% und 16% Schieber mit Wiederaufnahmeschalter
Geleitete Tonhöhenverschiebung.....	+/-4% +/-8% +/-16%
Sofort-Start.....	innerhalb von 0,03 Sekunden
Spurauswahl.....	1 bis 99 Spuren
Installation.....	48,26 cm gestellmontierbare Spielereinheit, 2U 48,26 cm gestellmontierbare Spielereinheit, 3U
Stromversorgung.....	120/230 V Wechselstrom, 50/60 Hz
Stromverbrauch.....	16 W
Abmessungen.....	Spielereinheit 48,26 cm x 8,9 cm x 25,4 cm Steuereinheit 48,26 cm x 8,9 cm x 25,4 cm
Gewicht Spielereinheit.....	5,3 kg
	Steuereinheit 1,7 kg

AUDIOTEIL:

Quantisierung.....	1 Bit linear/Kanal, 3-Strahlen-Laser
Überabtastungsfrequenz.....	44,1 kHz
Frequenzgang.....	20 Hz bis 20 kHz
Digitale Ausgangsleistung.....	IEC908
Gesamtklirrfaktor.....	weniger als 0,05%
Störabstand.....	104 dB
Dynamikbereich.....	98 dB
Kanaltrennung.....	90 dB (1 kHz)
Ausgangspegel.....	1,9 V RMS

*Die technischen Daten können zu Verbesserungszwecken ohne vorherige Bekanntgabe geändert werden.

INTRODUCCIÓN

Felicitaciones por su compra de un doble reproductor de discos compactos, el CD-9800 de Gemini. Este reproductor profesional de la más avanzada tecnología está dotado de características ultramodernas y está respaldado por una garantía de tres años. Antes de usarlo, le recomendamos leer cuidadosamente todas las instrucciones.

CARACTERÍSTICAS

- Precisión de la imagen
- Auto Cue (referencia automática)
- Acceso directo
- Reproducción continua
- Control variable del tono
- Afinación del tono
- Lectura única
- Salida BNC

PRECAUCIONES

No use este reproductor de discos compactos donde la temperatura esté por debajo de 41°F/5°C o exceda 95°F/35°C.

Instale la unidad en un lugar limpio y seco.

No coloque la unidad en un sitio de poca estabilidad.

Para desconectar el cordón de alimentación de un receptáculo, tómelo del enchufe. Nunca tire del cordón.

Para evitar choques eléctricos, no quite la tapa ni los tornillos de la base. No contiene piezas susceptibles de recibir atención del usuario. Sírvase obtener servicio de un técnico experto.

No use solventes químicos para limpiar el aparato.

Conserve el captor láser limpio manteniendo cerrada la gaveta.

Conserve este manual en un sitio apropiado para referencia futura.

CERTIFICACIONES DE SEGURIDAD

Características del diodo láser:

Material: Ga - Al - As

Longitud de onda: 755 - 815 nm (25°C)

Salida láser: onda continua; máx. 0,5 mW

NOTA IMPORTANTE

Como el aparato CD-9800 es un doble reproductor de discos compactos, la mayoría de las funciones y controles están duplicados de ambos lados del aparato. Para eliminar confusión y para entender más fácil los dibujos, solamente numeramos las funciones y controles del lado derecho. Los únicos controles no duplicados son el **POWER SWITCH (1)** (LLAVE DE ALIMENTACIÓN), el **VOLTAGE SELECTOR SLIDE SWITCH (20)** (LLAVE CORREDIZA DE SELECCION DE VOLTAGE), el de **REMOTE JACK (23)** (RECEPTÁCULO REMOTO) y el **PLAYER JACK (22)** (RECEPTÁCULO DEL REPRODUCTOR).

SELECCIÓN DEL VOLTAJE DE LÍNEA

El modelo CD-9800 es un modelo de doble voltaje. Puede funcionar con 115 ó 230 voltios. Se entrega de fábrica listo para 115 voltios. Para cambiar el voltaje, siga los pasos siguientes:

1. Coloque la punta de un destornillador en el centro de la **LLAVE CORREDIZA DE SELECCIÓN DE VOLTAJE (20)** que se encuentra en el panel posterior.
2. Deslice la llave hacia la izquierda para 115 voltios o hacia la derecha para 230 voltios.
3. No fuerce ni tuerza la llave. El hecho de aplicar fuerza excesiva puede causar daño. Si la llave no se mueve con suavidad, póngase en contacto con un técnico calificado.

CONEXIONES

1. Utilizando el cable suministrado, enchufe un extremo en el **REMOTE JACK (23)** (RECEPTÁCULO REMOTO) y el otro extremo en el **PLAYER JACK (22)** (RECEPTÁCULO DEL REPRODUCTOR).
2. Enchufe un extremo de un juego de conectores tipo RCA en cada uno de los **LINE OUTPUT JACKS (21)** (RECEPTÁCULOS DE SALIDA DE LÍNEA).
3. Enchufe el otro extremo de los conectores RCA en cualquier receptáculo de entrada de nivel de línea disponible en el mezclador. Si está reproduciendo la señal del CD-9800 por intermedio de un receptor, puede enchufar los conectores RCA en los receptáculos de entrada CD o AUX. Si no hay entradas CD o AUX, use cualquier entrada de nivel de línea (no fonográfica).

INSTRUCCIONES DE MANEJO

1. Asegúrese que el **VOLTAGE SELECTOR SLIDE SWITCH (20)** que se encuentra en el panel posterior, esté en la posición correcta. Enchufe el cordón de alimentación y apriete el **POWER SWITCH (1)**. La unidad se activa. Al apretar el **POWER SWITCH (1)** por segunda vez, se inactiva la unidad.
2. Apriete el botón **OPEN/CLOSE (3)**, coloque un disco compacto en el **DISC TRAY (2)** y apriete el botón **OPEN/CLOSE (3)** nuevamente. La bandeja se cierra. El visualizador mostrará inicialmente el número de pistas y el tiempo total del disco; la unidad estará en modalidad de pausa (la luz verde de reproducción/pausa parpadea). Cuando el visualizador indica pista número 1 y el tiempo de pista remanente, la unidad está lista para usar.
3. Para seleccionar la pista que quiera escuchar, apriete los botones **TRACK SKIP (6)** (BOTONES DE SELECCION DE PISTA).
4. Haga uso del botón **TIME (10)** (TIEMPO) para seleccionar la visualización del tiempo que prefiere (tiempo real, tiempo de pista remanente y tiempo de pista total remanente).
5. Apriete el botón **PLAY/PAUSE (5)** (BOTON DE REPRODUCCIÓN/PAUSA) y la unidad comenzará a reproducir instantáneamente.

DESCRIPCIÓN DE LA FUNCIONES

POWER SWITCH (LLAVE DE ALIMENTACIÓN): Después de asegurarse que el **VOLTAGE SELECTOR SLIDE SWITCH (20)** que se encuentra en el panel posterior, está en posición correcta, enchufe la unidad y apriete el **POWER SWITCH (1)**. La unidad se activará. La unidad se inactiva cuando se vuelve a apretar el **POWER SWITCH (1)**.

DISC TRAY (BANDEJA DE DISCOS): Durante la carga, descarga y reproducción, el disco compacto permanece en el **DISC TRAY (2)**. La bandeja se abre o cierra apretando el botón **OPEN/CLOSE (3)**. El **DISC TRAY** acepta discos compactos de 12 cms y de 8 cms. **NOTA:** Cuando el aparato CD-9800 está en modalidad de reproducción, la bandeja no se puede abrir.

OPEN/CLOSE BUTTON (BOTON ABRIR/CERRAR): Apriete el botón **OPEN/CLOSE (3)** para cargar o sacar un disco compacto del **DISC TRAY (2)**.

DISPLAY (VISUALIZADOR): El **DISPLAY (4)** muestra el número de pista, la modalidad de reproducción, la modalidad de pausa y 3 cifras horarias diferentes. Estas cifras corresponden al tiempo de pista transcurrido, al tiempo remanente de disco y al tiempo total remanente de pista). El tiempo se mide en minutos, segundos y "frames" (imágenes).

FUNCION AUTO CUE: El hecho de apretar el botón **SINGLE (17)**, activará la **FUNCION AUTO CUE** (REFERENCIA AUTOMATICA) y causa la parada de la unidad al principio de la pista siguiente. Esto le permite reproducir inmediatamente desde el principio de la música sin espacio en blanco (lo que existe al principio de cada pista).

PLAY/PAUSE (REPRODUCCIÓN/PAUSA): Cada vez que se aprieta el botón de **PLAY/PAUSE (5)**, el funcionamiento cambia de reproducción a pausa o vice versa. Véase la sección INSTRUCCIONES DE REFERENCIA para mayor información.

TRACK SKIP (SALTAPISTA): Los botones **TRACK SKIP** (SALTAPISTA) (6) permiten seleccionar la pista a reproducir.

SEARCH JOG WHEEL (BOTÓN DE BÚSQUEDA): El **SEARCH JOG WHEEL (7)** se usa para posicionar el disco precisamente en el lugar donde quiere que comience la reproducción de la pista. Esta posición se retiene en memoria como el PUNTO DE REFERENCIA. Cada movimiento del **SEARCH JOG WHEEL (7)** en la MODALIDAD DE PAUSA, moverá el PUNTO DE REFERENCIA memorizado. Véase la sección de INSTRUCCIONES DE REFERENCIA para mayor información.

SCAN DIAL (RUEDA DE BÚSQUEDA): Use el **SCAN DIAL (8)** para seleccionar el sentido y la velocidad de la exploración. Girando el dial en sentido horario produce la exploración hacia delante; girando el dial en sentido antihorario produce la exploración hacia atrás. La velocidad de exploración se incrementa al aumentar el giro del dial.

STOP (PARADA): El botón **STOP (9)** para la reproducción del disco compacto. El hecho de apretar el botón **STOP (9)** eliminará también los puntos de referencia.

TIME (TIEMPO): El botón **TIME (10)** hace desplegar sucesivamente los tres datos horarios (tiempo real, tiempo de pista remanente y tiempo de pista total remanente).

CUE 1 y CUE 2 (REFERENCIA 1 Y REFERENCIA 2): Haga uso de los botones **CUE (11)** para establecer los puntos de referencia. Véase la sección INSTRUCCIONES DE REFERENCIA para mayor información. En la modalidad de reproducción, el hecho de apretar el **BOTON CUE** producirá una pausa en la reproducción y le llevará al PUNTO DE REFERENCIA donde, entonces, se puede apretar el botón de reproducción/pausa para empezar la reproducción desde el PUNTO DE REFERENCIA. En la modalidad de reproducción, el hecho de mantener el dedo en los **BOTONES CUE (11)** por más de 3 segundos, elimina los puntos de referencia.

BOTONES 4%, 8% y 16%: Haga uso de los **BOTONES 4%, 8% Y 16% (12)** para asignar el porcentaje que tendrá la llave corrediza del control del tono. El botón de 4% asignará +/-4% a esta llave corrediza. El botón de 8%, asignará +/-8% y el de 16% asignará +/-16%. El **PITCH CONTROL (CONTROL DEL TONO) (13)** debe estar ON (activado) para que puedan funcionar los **BOTONES 4%, 8% y 16% (12)**.

PITCH (TONO): El hecho de apretar el botón **PITCH (13)** activa la sección tono de la unidad (se enciende la luz roja de tono). El tono del reproductor de discos cambiará según la posición del **PITCH CONTROL (13)**.

PITCH BEND BUTTONS (BOTONES DE AFINACIÓN DEL TONO): Apretando los botones **PITCH BEND (14)** se eleva o baja automáticamente el tono sin cambiar la posición de la llave corrediza. Soltando los botones, se vuelve el tono a la graduación de la llave corrediza. Se puede utilizar esta función para igualar la afinación del tono cuando se mezclan canciones.

SET CUE (ESTABLECER UN PUNTO DE REFERENCIA): Haga uso del botón **SET CUE (15)** para activar los **BOTONES DE DIRECT ACCESS** para establecer un **CUE POINT (PUNTO DE REFERENCIA)**. Véase la sección INSTRUCCIONES DE REFERENCIA para mayor información.

BOTONES DE DIRECT ACCESS (ACCESO DIRECTO): Haga uso de los **BOTONES DE DIRECT ACCESS (16)** para seleccionar la canción a reproducir y para establecer el PUNTO DE REFERENCIA. Véase la sección INSTRUCCIONES DE REFERENCIA para mayor información.

SINGLE: El hecho de apretar el botón **SINGLE (17)** activará la **FUNCIÓN AUTO CUE (AUTO REFERENCIA)** y hará parar la unidad al principio de la canción de la pista siguiente. Esto le permite empezar la reproducción inmediatamente desde el principio de la música sin dejar espacios en blanco (los cuales existen al principio de cada canción).

CONTINUE: La función **CONTINUE (18)** hará reproducir continuamente.

PLAYBACK DISPLAY (VISUALIZADOR PLAYBACK): El **PLAYBACK DISPLAY (19)** indica el tiempo remanente para la reproducción y parpadea lentamente cuando quedan 15 segundos de música. El **PLAYBACK DISPLAY (19)** parpadea rápidamente cuando quedan 5 segundos.

DIGITAL OUTPUT JACK (ENCHUFE DE SALIDA NUMÉRICA): La conexión de cualquier tipo de DAT, MD, HARD DRIVE u otros de este tipo lo cual aceptará señales numéricas en el CONECTOR BNC (24) localizado en el panel posterior de los transportes le permite recibir una señal numérica del CD.

INSTRUCCIONES DE REFERENCIA

Modalidad especial para CUE 1 (solamente):

1. Escuche la pista que quiere, apriete el botón Pausa y mueva el **SEARCH JOG WHEEL (7)** al punto exacto donde usted quiera empezar a escuchar, y después apriete el botón **PLAY/PAUSE (5)** para memorizar el PUNTO CUE 1 (el DEL de CUE 1 parpadeará).

NOTA: Cuando un DEL de CUE no está prendido, ningún PUNTO DE REFERENCIA ha sido memorizado. Cuando un DEL está parpadeando, la unidad está lista para que Ud cambie el punto de referencia. Cuando un DEL del punto de referencia queda encendido, un PUNTO DE REFERENCIA está memorizado. Para cambiar el punto de referencia memorizado, Ud tiene que apretar este botón CUE (el DEL del punto de referencia empezará a parpadear); después, puede cambiar el PUNTO DE REFERENCIA.

Para establecer un punto de referencia, siga las instrucciones siguientes:

1. Utilice el botón **TRACK SKIP (6)** para buscar la pista deseada. Escuche la música y cuando ésta se aproxima del lugar, apriete el botón **PLAY/PAUSE (5)**, y si el DEL del punto de referencia no parpadea (indicando que la unidad está lista para establecer el punto de referencia), apriete el botón (CUE 1 o CUE 2) al cual desea asignar el punto de referencia; después **debe** tocar el **SEARCH JOG WHEEL (7)** para afinar el punto de referencia memorizado, ajustándolo adelante o atrás. La unidad pasará a la modalidad de punto de referencia (el DEL de punto de referencia estará prendido) y el lugar indicado en el visualizador será el punto de referencia memorizado. Apriete el botón **PLAY/PAUSE (5)** y la unidad comenzará la reproducción inmediatamente desde el lugar seleccionado. Si Ud no quiere memorizar el PUNTO DE REFERENCIA ajustado, después de tocar el **SEARCH JOG WHEEL (7)**, apriete el BOTÓN DE PUNTO DE REFERENCIA (con el DEL parpadeando) y después el botón **PLAY/PAUSE (5)**. Durante la modalidad de reproducción, el hecho de apretar el botón de punto de referencia hará pausar la reproducción y le volverá al PUNTO DE REFERENCIA.
2. Apriete el segundo botón **CUE (REFERENCIA)** de la MODALIDAD DE REPRODUCCION SOLAMENTE y repita el proceso con el segundo botón CUE para establecer el segundo PUNTO DE REFERENCIA.
3. Para una visualización anticipada de un PUNTO DE REFERENCIA, desde la MODALIDAD DE REPRODUCCION, apriete el botón **PLAY/PAUSE (5)**, y después apriete y mantenga el dedo en el botón de PUNTO DE REFERENCIA para visualizar el PUNTO DE REFERENCIA anticipadamente. El hecho de soltar el botón, le volverá al PUNTO DE REFERENCIA y a la MODALIDAD DE PAUSA.

Y/O

Para utilizar el botón **SET CUE (15)** y los botones **DIRECT ACCESS (16)** para establecer el punto de referencia, siga las instrucciones siguientes:

1. Apriete el botón **SET CUE (15)** (el DEL se prenderá). Haga uso de los botones **ACCESO DIRECTO (16)** para memorizar el lugar donde Ud quiere que empiece la música, o sea el PUNTO DE REFERENCIA, seleccionando la **pista correcta, minuto, segundo e imagen**. Apriete **CUE 1** para establecer el punto de referencia en **CUE 1** (apriete **CUE 2** si quiere establecer el punto de referencia para **CUE 2**). Lo puede hacer en cualquiera modalidad, incluso la MODALIDAD DE REPRODUCCION, de tal forma que puede establecer el punto de referencia de una pista mientras que se reproduce otra.

RESOLUCIÓN DE PROBLEMAS

- Si el disco no reproduce, compruebe si está colocado correctamente (cara escrita hacia arriba). Compruebe además si el disco tiene suciedad excesiva, rayaduras, etc.
- Si el disco gira pero no se oye sonido, compruebe las conexiones de los cables. Si éstas están bien, compruebe el amplificador y el receptor.
- Si el disco saltea, compruebe si el disco tiene suciedad o rayaduras. No dé por supuesto que el defecto está en el reproductor. Muchos discos compactos se graban fuera de especificaciones y saltan en muchos o todos los reproductores. Antes de enviar la unidad a ser reparada, pruebe un disco que le funciona correctamente.

ESPECIFICACIONES

GENERALES:

Tipo.....	Reproductor de discos compactos de doble mecanismo con remotos conectados por cable
Tipo de disco.....	Discos compactos estándar (12 y 8 cms)
Visualizador horario.....	Tiempo de pista transcurrido, tiempo remanente de pista, remanente total
Variación de tono.....	llave corrediza de $\pm 4\%$, $\pm 8\%$, $\pm 16\%$ con llave de reanudación
Afinación de tono.....	$\pm 4\%$, $\pm 8\%$, $\pm 16\%$
.Comienzo instantáneo.....	dentro de los 0,03 segundos
Selección de pistas.....	del 1 a 99 pistas
Instalación.....	unidad de reproducción para estante de 19 pulgadas (48,5 cms), 2 U unidad de control para estante de 19 pulgadas (48,5 cms), 3 U
Alimentación.....	120/230 Vca, 50/60 Hz
Consumo de energía.....	16 vatios
Dimensiones.....	Unidad de reproducción: 48,5 cms x 8,9 cms x 25,4 cms Unidad de control: 48,5 cms x 8,9 cms x 9,2 cms
Peso.....	Unidad de reproducción: 5,3 kgs (11,7 lb) Unidad de control: 1,7 kgs (3,8 lbs)

SECCIÓN AUDIO:

Cuantificación.....	Canal/linear de 1 bit, láser de 3 destallos
Exceso de muestreo.....	8 veces
Frecuencia de muestreo.....	44,1 kHz
Frecuencia de respuesta.....	20 Hz a 20 kHz
Enchufe de salida numérica.....	IEC908
Distorsión armónica total.....	menos de 0,05%
Proporción señal/ruido.....	105 dB
Variación dinámica.....	98 dB
Separación de canales.....	90 dB (1 kHz)
Nivel de salida.....	1,9 voltios, valor cuadrático medio

*Las especificaciones y el diseño están sujetos a cambio sin previo aviso con fines de perfeccionamiento.

INTRODUCTION

Nos félicitations à l'occasion de votre achat du modèle CD-9800, double lecteur CD de Gemini. Cet appareil très moderne inclut les caractéristiques technologiques les plus récentes et il est couvert par une garantie de trois ans. Avant de l'employer, lisez attentivement toutes les instructions ci-après.

CARACTÉRISTIQUES

- Précision de la trame
- Auto Cue
- Accès direct
- Reproduction continue
- Commande variable du son
- Courbure du son
- Reproduction unique
- Sortie BNC

PRÉCAUTIONS

N'utilisez pas ce lecteur de CD là où la température descend en-dessous de 41° F/5° C ou dépasse 95° F/35° C.

Placez l'appareil dans un endroit propre et sec.

Ne placez pas l'appareil dans un endroit instable.

Quand vous débranchez le cordon d'alimentation d'une prise, saisissez toujours la fiche électrique. Ne jamais tirer directement sur le cordon d'alimentation.

Pour empêcher un choc électrique, n'enlevez pas le couvercle ou les vis inférieures. Il n'y a pas de pièces réparables par l'utilisateur à l'intérieur. Pour le service d'entretien/de réparation, veuillez vous adresser à un technicien compétent.

N'utilisez pas de solvants chimiques pour nettoyer l'appareil.

Conservez la tête de lecture au laser en état de propreté en tenant le tiroir fermé.

Conservez le présent manuel dans un endroit sûr aux fins de référence future.

CERTIFICATIONS DE SÉCURITÉ

Propriétés de la diode laser:

Matière: GA - AI - As

Longueur d'onde: 755 - 815 nm (25°C)

Sortie de laser: Onde continue, max. 0,5 mW

NOTE IMPORTANTE

Étant donné que le CD-9800 est un double lecteur de CD, la plupart des fonctions et des commandes sont faites en double des deux côtés du lecteur de CD. Pour éliminer la confusion et pour rendre les dessins plus faciles à comprendre, nous ne numéroterons que les fonctions et les commandes du côté droit. Les seules commandes qui ne sont pas en double sont le **POWER SWITCH (1)** (interrupteur général) et le **VOLTAGE SELECTOR SLIDE SWITCH (20)** (Interrupteur à glissière sélecteur de tension), le **REMOTE JACK (23)** (jack de télécommande) et le **PLAYER JACK (22)** (jack de lecture).

CHOIX DE LA TENSION DU SECTEUR

Le modèle CD-9800 est un appareil à double tension. Il fonctionne en 115 ou 230 volts. L'appareil est réglé au préalable à l'usine sur 115 volts. Pour régler la tension appropriée, suivez les étapes ci-après:

1. Placez la tête d'un tournevis au centre du **VOLTAGE SELECTOR SLIDE SWITCH (20)** qui se trouve sur le panneau arrière.
2. Glissez l'interrupteur à gauche sur 115 volts ou poussez-le à droite sur 230 volts.

3. Ne forcez pas ou ne tordez pas le sélecteur de tension. Une force excessive pourrait endommager l'appareil. Si l'interrupteur ne se déplace pas facilement, prenez contact avec un technicien compétent.

CONNEXIONS

Une connexion typique avec un mélangeur est illustrée à la page 2. Veuillez l'utiliser comme référence.

1. En utilisant le câble inclus, branchez une extrémité au **REMOTE JACK (23)** (jack de télécommande) et l'autre extrémité au **PLAYER JACK (22)** (jack de lecture).
2. Branchez une extrémité d'un jeu de fiches RCA à chacune des **LINE OUTPUT JACKS (21)** (jacks de sortie du secteur).
3. Branchez l'autre extrémité des fiches RCA à n'importe quel jack d'entrée du niveau secteur disponible de votre mélangeur. Si vous utilisez le CD-9800 à travers un récepteur, vous pouvez brancher les fiches RCA aux jacks d'entrée CD ou AUX de votre récepteur. S'il n'y a pas d'entrées CD ou AUX, utilisez n'importe quelle entrée de niveau secteur (sauf l'entrée phono).

CONSIGNES D'EXPLOITATION

1. Assurez-vous que le **VOLTAGE SELECTOR SLIDE SWITCH (20)** (sélecteur de tension à glissière) qui se trouve sur le panneau arrière, est mis sur la tension appropriée. Branchez l'appareil et appuyez sur le **POWER SWITCH (1)** (interrupteur général). L'appareil sera sous tension. Le fait d'appuyer sur le **POWER SWITCH (1)** une seconde fois mettra l'appareil hors tension.
2. Appuyez sur le **OPEN/CLOSE BUTTON (3)** (bouton d'ouverture/fermeture), placez un CD sur le **DISC TRAY (2)** et appuyez sur le **OPEN/CLOSE BUTTON (3)** de nouveau. Le plateau se fermera à l'intérieur de l'appareil. L'affichage montrera initialement le nombre de pistes et la durée totale du CD et l'appareil sera en mode Pause (la DEL de lecture/pause clignote en vert). Quand l'affichage indique piste numéro 1 et le temps restant pour la première piste, l'appareil est prêt à l'emploi.
3. Appuyez sur les **TRACK SKIP BUTTONS (6)** (boutons de saut de piste) pour choisir la piste que vous désirez écouter.
4. Utilisez le **TIME BUTTON (10)** (bouton du temps) pour choisir l'affichage du temps de votre choix (temps actuel, temps de piste restant et temps de piste total restant).
5. Appuyez sur le bouton **PLAY/PAUSE (5)** (lecture/pause) et l'appareil jouera instantanément.

DESCRIPTION DES FONCTIONS

POWER SWITCH (INTERRUPTEUR GÉNÉRAL): Après s'être assuré que le **VOLTAGE SELECTOR SLIDE SWITCH (20)**, qui se trouve sur le panneau arrière est convenablement réglé, branchez l'appareil et appuyez sur le **POWER SWITCH (1)**. L'appareil sera sous tension. Le fait de pousser le **POWER SWITCH (1)** une seconde fois, coupera le courant allant à l'appareil.

DISC TRAY (TIROIR DE CHARGEMENT): Le tiroir de chargement permet de mettre le CD dans l'appareil; ce tiroir permet aussi la lecture du disque puisqu'il contient le tiroir de lecture. Le fait d'appuyer sur le bouton **OPEN/CLOSE (3)** fera sortir ou rentrer le tiroir de chargement. Le **DISC TRAY (2)** peut accueillir les CD de 8 et de 12 cm de diamètre. NOTA: Si le CD-9800 est en mode de "lecture", le tiroir ne sortira pas.

OPEN/CLOSE BUTTON (BOUTON D'OUVERTURE/DE FERMETURE): Appuyez sur le bouton **OPEN/CLOSE (3)** pour charger ou enlever un CD du **DISC TRAY (2)** (tiroir de chargement).

DISPLAY (AFFICHAGE): Le **DISPLAY (4)** (affichage) indique le numéro de la piste, le mode de lecture, le mode pause, le son et trois affichages de temps (temps réel, temps de piste restant et temps de piste total restant). Le temps est mesuré en minutes, secondes et trames.

AUTO CUE FUNCTION (FONCTION POINT DE RÉFÉRENCE

AUTOMATIQUE): En appuyant sur le bouton **SINGLE (17)**, la fonction **AUTO CUE** sera activée et fera arrêter l'appareil au début de la musique de la piste suivante. Ceci vous permet de commencer la lecture immédiatement à partir du commencement de la musique sans espace vierge (qui existe au début de chaque piste).

PLAY/PAUSE (LECTURE/PAUSE): Chaque fois que l'on appuie sur le bouton **PLAY/PAUSE (5)**, l'on change de lecture à pause et vice versa. Voir la section **CONSIGNES DE RÉFÉRENCE** pour de plus amples renseignements.

TRACK SKIP (SAUT DE PISTE): Les boutons **TRACK SKIP (6)** vous permettent de choisir la piste que vous désirez écouter.

SEARCH JOG WHEEL: Le **SEARCH JOG WHEEL (7)** (roue de recherche) s'utilise pour positionner le disque avec précision à l'endroit où vous voulez commencer la lecture d'un disque. La position sur la piste sera mémorisée en tant que **CUE POINT** (point de référence). Chaque mouvement de la roue de recherche (7) dans le mode **Pause**, déplacera le point d'insertion mémorisé. Voir la section **CUE INSTRUCTIONS (CONSIGNES DE RÉFÉRENCE)** pour de plus amples informations.

SCAN DIAL: Utilisez le **SCAN DIAL (8)** (cadran de balayage) pour choisir le sens du balayage et la vitesse. Le fait de tourner le cadran dans le sens horaire, produira un balayage vers l'avant et dans le sens antihoraire, ceci produira le balayage en arrière. La vitesse de balayage augmente au fur et à mesure que le cadran est tourné plus loin.

STOP (ARRÊT): Le bouton **STOP (9)** (bouton d'arrêt) fera cesser la lecture du CD. Le fait d'appuyer sur le **STOP BUTTON (9)** essuiera également les insertions de référence.

TIME (TEMPS): Le **TIME BUTTON (10)** (bouton de réglage du temps) assure la commutation parmi trois affichages de temps (temps réel, temps de piste restant et temps de piste total restant).

CUE 1 et CUE 2: Utilisez les **CUE BUTTONS (11)** (boutons de référence) pour établir les points d'insertion de références. Voir la section **CONSIGNES DE RÉFÉRENCE** pour de plus amples informations. Dans le mode de lecture, le fait d'appuyer sur un bouton d'insertion de référence fera pauser la lecture et vous amènera au point d'insertion de la référence. A ce moment, vous pouvez appuyer sur le bouton lecture/pause pour commencer la lecture à partir du point d'insertion. Dans le mode de lecture, le fait de maintenir le doigt sur les **CUE BUTTONS (11)** pendant plus de 3 secondes essuie l'insertion de référence.

4%, 8% and 16% BUTTONS: Utilisez les **BOUTONS DE 4%, 8% et 16% (12)** pour attribuer le pourcentage qu'aura la glissière de commande du son. Le bouton de 4% attribuera +/- 4% à la glissière de commande du son. Le bouton de 8% attribuera un pourcentage de +/- 8%, et le bouton de 16% attribuera +/- 16%. La fonction **PITCH CONTROL (13)** (Commande du son) doit se trouver sur **ON** (activé) pour que les **BOUTONS** de 4%, 8% et 16% (12) puissent fonctionner.

PITCH (SON): Le fait d'appuyer sur le **PITCH CONTROL (13)** (Réglage de la hauteur du son) active la section du son de l'appareil (la DEL s'allume en rouge). La vitesse du CD changera selon la position occupée par le **PITCH CONTROL (13)**.

PITCH BEND BUTTONS (COURBURE DU SON): Le fait d'appuyer sur les **PITCH BEND BUTTONS (14)** (boutons de courbure du son) augmentera ou réduira automatiquement le son de +/- 4%, 8% et 16% sans changer le réglage du son. Le fait de relâcher les boutons remettra le son sur le réglage de la glissière. Vous pouvez utiliser cette fonction pour faire correspondre la courbure du son lorsque vous mélangez des chansons.

SET CUE: Utilisez le bouton **SET CUE (15)** pour activer les **DIRECT ACCESS BUTTONS** (boutons d'accès direct) pour établir un **CUE POINT** (point de référence). Voir la section **CONSIGNES DE RÉFÉRENCE** pour de plus amples informations.

DIRECT ACCESS BUTTONS (BOUTONS D'ACCÈS DIRECT): Utilisez les **DIRECT ACCESS BUTTONS (16)** pour choisir la piste à lire et à régler un **CUE POINT** (point de référence). Voir la section **CONSIGNES DE RÉFÉRENCE** pour de plus amples informations.

SINGLE (UNIQUE): Le fait d'appuyer sur le bouton **SINGLE (17)** activera la fonction **AUTO CUE** et fera arrêter l'appareil au début de la chanson suivante. Ceci vous permet de commencer à jouer immédiatement sans espace vierge (ce qui existe au début de chaque chanson).

CONTINUE: Avec la fonction **CONTINUE (18)**, l'appareil jouera sans interruption.

PLAYBACK DISPLAY (AFFICHAGE PLAYBACK): La fonction **PLAYBACK DISPLAY (19)** affiche le temps restant à jouer et clignote lentement lorsqu'il reste 15 secondes à jouer. La fonction **PLAYBACK DISPLAY (19)** clignote rapidement lorsqu'il reste 5 secondes à jouer.

DIGITAL OUTPUT JACK (JACK DE SORTIE NUMÉRIQUE): La connexion de tout type de **DAT, MD, HARD DRIVE** ou autre de ce genre qui accepte des signaux numériques dans le **CONNECTEUR BNC (24)** situé sur le panneau arrière des transports, vous permet de recevoir un signal numérique du CD.

CONSIGNES DE RÉFÉRENCE

Mode spécial pour **CUE 1** (seulement):

1. Écoutez la piste de votre choix, appuyez sur **Pause** et déplacez le **SEARCH JOG WHEEL (7)** à l'endroit précis où vous voulez commencer, puis appuyez sur le bouton **PLAY/PAUSE (5)** pour mémoriser le **CUE 1 POINT** (la **DEL** de **CUE 1** clignotera).

NOTE: Lorsqu'une DEL CUE ne s'allume pas, aucun CUE POINT n'est mémorisé. Lorsqu'une DEL CUE clignote, l'appareil est prêt pour changer le CUE POINT. Lorsqu'une DEL de CUE reste allumée, un CUE POINT est mémorisé. Pour changer le CUE POINT mémorisé, vous devez appuyer sur le CUE BUTTON (la DEL de CUE clignotera); puis, vous pouvez changer le CUE POINT.

Pour régler un cue point, suivez les consignes suivantes:

1. Utilisez le **TRACK SKIP (6)** pour trouver la chanson/piste que vous voulez écouter. Écoutez et quand la chanson arrive à l'endroit approximatif, appuyez sur le bouton **PLAY/PAUSE (5)**, et si la **DEL** du cue ne clignote pas (indiquant que l'appareil est prêt pour régler le cue), appuyez sur le bouton **CUE** auquel vous voulez attribuer la référence (**CUE 1** ou **CUE 2**); ensuite, vous devez toucher le **SEARCH JOG WHEEL (7)** pour ajuster le point de référence mémorisé, en ajustant le point de référence en avant ou en arrière. L'appareil passera en **MODE CUE** (la **DEL** de référence sera allumée) et l'endroit indiqué sur l'affichage sera le point de référence mémorisé. Appuyez sur le bouton **PLAY/PAUSE (5)** et l'appareil commencera à jouer immédiatement à partir de l'endroit choisi. Si vous ne voulez pas mémoriser le point de référence ajusté, après avoir touché le **SEARCH JOG WHEEL (7)**, appuyez sur le bouton de référence **CUE** (dont la **DEL** clignote) et puis sur le bouton **PLAY/PAUSE (5)**. Durant le mode de lecture, le fait de presser le bouton **CUE** fera pauser la lecture et vous ramènera au point de référence.
2. Appuyez sur le second bouton de référence à partir du **MODE PLAY** (lecture) **SEULEMENT**, et répétez le processus avec le second bouton de référence pour régler un second **CUE POINT**.
3. Pour visionner un point de référence au préalable, à partir du mode **PLAY** (lecture), appuyez sur le bouton **PLAY/PAUSE (5)**; puis, appuyez sur et tenez le doigt sur le bouton **CUE** pour visionner le **CUE**. Si vous lâchez le bouton **CUE**, vous irez de nouveau au point de référence et au mode **PAUSE**.

ET/OU

Pour utiliser le bouton **SET CUE (15)** et les boutons **DIRECT ACCESS (16)** pour introduire un point de référence, suivez les consignes suivantes:

1. Appuyez sur le bouton **SET CUE (15)** (la **DEL** s'allumera). Utilisez les boutons **DIRECT ACCESS (16)** pour mémoriser l'endroit où vous voulez commencer la lecture, c-à-d. le point de référence, en choisissant la **piste correcte, minute, seconde et frame**. Appuyez sur **CUE 1** pour régler la référence sur **CUE 1** (appuyez sur **CUE 2** si vous voulez régler la référence sur **CUE 2**). Vous pouvez le faire dans n'importe quel mode, y compris dans le mode **PLAY**; ainsi vous pouvez introduire une référence tout en faisant la lecture d'une piste.

DÉPANNAGE

- Si l'appareil n'arrive pas à lire un disque, vérifiez que ce dernier a été chargé correctement dans le tiroir de lecture (côté écrit vers le haut). Vérifiez aussi le disque pour s'assurer qu'il n'y a pas de saleté excessive, d'égratignures, etc..
- Si le disque tourne mais qu'il n'y a pas de son, vérifiez les connexions du câble. Si celles-ci sont bien faites, vérifiez votre amplificateur ou votre récepteur.
- Si le CD patine, vérifiez que le CD est exempt de poussières et/ou d'égratignures. Ne supposez pas que votre appareil CD est défectueux. De nombreux CD sont enregistrés avec des normes incompatibles à celles en vigueur et ils patineront sur de nombreux ou sur tous les appareils CD. Avant d'envoyer l'appareil pour réparation, essayez de jouer un CD dont vous êtes certain qu'il marchera.

SPÉCIFICATIONS TECHNIQUES

GÉNÉRALITÉS:

Type.....	Lecteur de disque compact à double mécanisme avec commande à distance câblée
Disc Type.....	Disques compacts standard (12 cm & 8 cm)
Affichage temps.....	Piste écoulee, piste restante ou total restant
Son variable.....	Patin avec interrupteur de reprise $\pm 4\%$, $\pm 8\%$, $\pm 16\%$
Courbure de son.....	$\pm 4\%$ $\pm 8\%$ $\pm 16\%$
Démarrage instantané.....	En 0,03 secondes
Choix de piste.....	de 1 à 99 pistes
Installation.....	Appareil de lecture à module de baie de 19 pouces, 2 U Appareil de surveillance à module de baie de 19 pouces, 3 U
Alimentation électrique.....	c.a. 120/230 v, 50/60 Hz
Consommation.....	16 watts
Dimensions.....	Télécommande 482.6 x 132 x 2.9 mm Lecture 482.6 x 88.9 x 25.4 mm
Poids.....	Télécommande 1.7 kg Lecture 5.3 kg

SECTION AUDIO:

Quantification.....	Canal/linéaire 1, laser à 3 rayons
Taux de suréchantillonnage.....	8 fois
Fréquence d'échantillonnage.....	44,1 kHz
Réponse de fréquences.....	20 Hz à 20 kHz
Jack de sortie numérique.....	IEC908
Distorsion harmonique.....	Moins de 0,05 %
Rapport signal/bruit.....	104 dB
Dynamique de mesure.....	98 dB
Séparation des canaux.....	90 db (1 kHz)
Niveau de sortie.....	1,9 volts R.M.S.(efficace)

* Les caractéristiques de l'appareil sont sujettes à des modifications sans aucun préavis.

INTRODUZIONE

Complimenti per l'acquisto di questo Lettore Multi Compact Disc Gemini CD-9800. Questo lettore multi compact disc d'avanguardia ha incorporato i componenti più recenti e offre una garanzia di tre anni. Prima dell'uso leggere attentamente queste istruzioni per poter utilizzare il lettore in modo corretto.

CARATTERISTICHE

- Precisione del frame (immagine)
- Auto cue
- Accesso diretto
- Riproduzione continua
- Controllo picco variabile
- Curva picco
- Riproduzione singola
- Uscita BNC

PRECAUZIONI

Non usare il lettore di CD nei posti dove la temperatura è inferiore a 41°F/5°C o superiore a 95°F/35°C.

Collocare l'apparecchio in un posto pulito e asciutto.

Poggiare l'apparecchio su superfici in piano.

Per staccare il cavo di alimentazione CA dalla presa, afferrare bene la spina. Non tirare mai dal cavo di alimentazione.

Per evitare scosse elettriche, non rimuovere il coperchio o le viti inferiori. Internamente non ci sono componenti sostituibili dall'utente. Per le riparazioni rivolgersi solo a personale qualificato.

Non usare solventi chimici per pulire il lettore di CD.

Tenere il pick-up laser pulito ed il cassetto chiuso.

Tenere questo manuale in un posto sicuro per futuri riferimenti.

CERTIFICAZIONI DI SICUREZZA

Con proprietà di diodi laser

Materiale: GA-AI-As

Lunghezza d'onda: 755-815 nm (25°C)

Potenza laser: onda continua (massima 0,5 mW)

NOTA IMPORTANTE

Dal momento che il CD-9800 ha una capacità di lettura di due CD, la maggior parte delle funzioni e dei controlli sono duplicati su entrambi, i lati del lettore di CD. Per evitare confusioni e per rendere le illustrazioni di più facile comprensione, vengono numerate solo le funzioni e i controlli sul lato destro. Gli unici controlli che non sono duplicati sono il **POWER SWITCH (1)**, **VOLTAGE SELECTOR SLIDE SWITCH (20)**, **REMOTE JACK (23)** e **PLAYER JACK (22)**.

SELEZIONE DEL VOLTAGGIO

Il modello CD-9800 è un apparecchio con doppio voltaggio. Funziona a 115 o 230 volts. L'apparecchio è stato predisposto dalla fabbrica per 115 volts. Per impostare il voltaggio corretto, seguire i seguenti punti:

1. Mettere la punta di un cacciavite al centro del **VOLTAGE SELECTOR SLIDE SWITCH (20)** che si trova sul pannello posteriore.
2. Far scorrere l'interruttore a sinistra per impostarlo su 115 volts o sulla destra per impostarlo su 230 volts.
3. Non forzare o ruotare l'interruttore. Una pressione eccessiva potrà danneggiare l'apparecchio. Se l'interruttore si sposta con difficoltà, rivolgersi a personale qualificato.

COLLEGAMENTI

1. Usando il cavo in dotazione, inserire una estremità nel **REMOTE JACK (23)** e l'altra estremità nel **PLAYER JACK (22)**.
2. Inserire una estremità del set dei connettori RCA in ciascuno dei **LINE OUTPUT JACKS (21)**.
3. Inserire l'altra estremità dei connettori RCA in uno qualsiasi dei jack di ingresso del livello di linea che sono liberi sul mixer. Se si ascolta il CD-9800 con un ricevitore, è possibile inserire i connettori RCA nei jack di ingresso CD o AUX che si trovano sul ricevitore. Se non ci sono i jack di ingresso CD o AUX, usare qualsiasi jack di ingresso del livello di linea (non i jack del phono).

ISTRUZIONE PER L'USO

1. Assicurarsi che il **VOLTAGE SELECTOR SLIDE SWITCH (20)** che si trova sul pannello posteriore, sia impostato sul voltaggio corretto. Inserire la spina del lettore di CD e premere il **POWER SWITCH (1)**. L'apparecchio si accenderà. Premendo un'altra volta il **POWER SWITCH (1)** l'apparecchio si spegnerà.
2. Premere il **PULSANTE OPEN/CLOSE (3)**, inserire un Compact Disc nel cassetto del disco (2) e premere di nuovo il **PULSANTE OPEN/CLOSE (3)**. Il cassetto del disco si chiuderà. Il display visualizzerà all'inizio il numero dei brani e il tempo totale di lettura del CD e l'unità sarà nella condizione di pausa (il LED play/pause lampeggerà e diventerà verde). Quando il display visualizza il numero del primo brano e il tempo restante di lettura del primo brano, l'unità è pronta per essere usata.
3. Premere il **PULSANTI TRACK SKIP (6)** per selezionare il brano che si desidera leggere.
4. Usare il **PULSANTE TIME (10)** per selezionare sul display il tempo desiderato (tempo totale di lettura, tempo restante di un brano, tempo totale restante dei brani).
5. Premere il **PULSANTE PLAY/PAUSE (5)** e l'apparecchio inizierà subito la riproduzione.

DESCRIZIONE DELLE FUNZIONI

INTERRUTTORE (POWER SWITCH): Dopo essersi assicurati che il **VOLTAGE SELECTOR SLIDE SWITCH (20)**, che si trova sul pannello posteriore, è correttamente regolato, inserire la spina del lettore di CD nella presa e premere **POWER SWITCH (1)**. Il lettore di CD si accenderà. Se si preme un'altra volta il **POWER SWITCH (1)**, il lettore di CD si spegnerà.

CASSETTO DEL DISCO (DISC TRAY): IL CASSETTO DEL DISCO (2) è dove si inserisce, si toglie o si legge il CD. Premendo il **PULSANTE OPEN/CLOSE (3)** si aprirà o si chiuderà il cassetto del disco. Il **CASSETTO DEL DISCO (2)** contiene sia CD da 12 cm che da 8 cm. Nota bene: se il CD-9800 è nella condizione di riproduzione, il cassetto disco non si aprirà.

PULSANTE DI APERTURA/CHIUSURA (OPEN/CLOSE): Premere il **PULSANTE OPEN/CLOSE (3)** per inserire o togliere il CD dal **CASSETTO DEL DISCO (2)**.

DISPLAY: Il **DISPLAY (4)** visualizza il numero del brano, la condizione di lettura, la condizione di pausa, il picco e 3 diversi indicatori di tempi (tempo totale di lettura, tempo restante di un brano e tempo totale restante dei brani). Il tempo è misurato in minuti, secondi e frames (immagini).

FUNZIONE AUTO CUE: Premendo il pulsante **SINGLE (17)** si attiverà la **FUNZIONE AUTO CUE** che fa sì che l'unità si fermi all'inizio del brano seguente. Questo per permettere di iniziare la riproduzione immediatamente dall'inizio della musica senza nessuna pausa (che esiste all'inizio di ogni brano).

RIPRODUZIONE/PAUSA (PLAY/PAUSE): Ogni volta che si preme il **PULSANTE PLAY/PAUSE (5)** il programma cambia da "lettura" a "pausa" o viceversa. Per ulteriori informazioni far riferimento al paragrafo ISTRUZIONI CUE.

SALTA BRANO (TRACK SKIP): I PULSANTI TRACK SKIP (6)

permettono di selezionare il brano da ascoltare.

MANOPOLA SEARCH JOG (SEARCH JOG WHEEL) (7): È usata per posizionare il disco esattamente sul punto dove si desidera che inizi il brano. Questa posizione sul brano verrà memorizzata come CUE POINT (punto di riferimento). Ogni spostamento della **SEARCH JOG WHEEL (7)** nella CONDIZIONE DI PAUSA sposterà il CUE POINT memorizzato. Per ulteriori informazioni far riferimento al paragrafo ISTRUZIONI CUE.

MANOPOLA SCANSIONE (SCAN DIAL): Usare **SCAN DIAL (8)** per selezionare la direzione della scansione e la velocità. Girando la manopola in senso orario si andrà avanti e in senso antiorario si andrà indietro. La velocità di scansione aumenta se la manopola viene girata ulteriormente.

STOP: Il **PULSANTE STOP (9)** arresterà la lettura del CD. Premendo il **PULSANTE STOP (9)** si azzereranno anche i cue.

TEMPO (TIME): Il **PULSANTE TIME (10)** commuta la visualizzazione di tre diversi tempi (tempo totale di lettura, tempo restante di un brano e tempo totale restante dei brani).

CUE 1 e CUE 2: Usare i **PULSANTE CUE (11)** per regolare i punti cue. Per ulteriori informazioni far riferimento al paragrafo ISTRUZIONI CUE. Nella condizione di riproduzione, premendo il **PULSANTE CUE** si interromperà la riproduzione e si ritornerà al CUE POINT e premendo il pulsante play/pause si potrà iniziare la riproduzione dal CUE POINT. Nella condizione di riproduzione, premendo i **PULSANTE CUE (11)** per più di 3 secondi si cancellerà il cue.

PULSANTI 4%, 8% e 16%: Usare i **PULSANTI 4%, 8% e 16% (12)** per assegnare al cursore la percentuale del controllo del picco. Il pulsante 4% attribuirà al cursore un controllo del picco di +/-4%. Il pulsante 8% attribuirà al cursore un controllo del picco di +/-8%. Il pulsante 16% attribuirà al cursore un controllo del picco di +/-16%. Per funzionare, il **PITCH CONTROL (13)** deve essere OPERATIVO e impostato sui **PULSANTI 4%, 8% e 16%**.

PICCO (PITCH): Premendo il **PITCH CONTROL (13)**, si attiva la parte riguardante il picco dell'apparecchio (il LED del picco diventerà rosso). Il picco del CD cambierà a seconda della posizione del **PITCH CONTROL (13)**.

PULSANTI CURVA PICCO (PITCH BEND BUTTONS): Premendo i **PITCH BEND BUTTONS (14)** si alzerà o abbasserà automaticamente il picco di +/-4%, 8% e 16% senza modificare la posizione del cursore. Rilasciando i pulsanti si ritornerà al picco con l'impostazione del cursore. E' possibile usare questa funzione per pareggiare la curva del picco quando si miscela una canzone con un'altra.

IMPOSTA CUE (SET CUE): Usare il pulsante **SET CUE (15)** per attivare i **PULSANTI DIRECT ACCESS** e regolare un CUE POINT. Per ulteriori informazioni far riferimento a ISTRUZIONE CUE.

PULSANTI ACCESSO DIRETTO (DIRECT ACCESS BUTTONS): Usare i **PULSANTE ACCESSO DIRETTO (16)** per selezionare quale brano riprodurre e per regolare un CUE POINT. Per ulteriori informazioni far riferimento a ISTRUZIONI CUE.

SINGOLO (SINGLE): Premendo il pulsante **SINGLE (17)** si attiverà la **FUNZIONE AUTO CUE** e l'apparecchio si arresterà all'inizio della musica del brano seguente. Questo permette di iniziare la riproduzione immediatamente dall'inizio della musica senza nessuna pausa (che esiste all'inizio di ogni brano).

CONTINUA (CONTINUE): La funzione **CONTINUE (18)** fa sì che l'unità riproduca in modo continuo.

DISPLAY PLAYBACK: Il **DISPLAY PLAYBACK (19)** visualizza il tempo restante per la lettura e lampeggia lentamente quando al brano restano solo 15 secondi. Il **DISPLAY PLAYBACK (19)** lampeggia velocemente quando al brano restano solo 5 secondi.

JACK D'USCITA DIGITALE: E' possibile ricevere un segnale digitale dal CD collegando qualsiasi tipo di DAT, MD, HARD DRIVE o altri componenti che accettano i segnali digitali nel CONNETTORE BNC (24) posto sul pannello posteriore dei 'transport'.

ISTRUZIONI PER L'IMPOSTAZIONE DEI CUE

Modo speciale per CUE 1 (solo):

1. Riprodurre il brano che si desidera riprodurre, premere Pause e spostare la **SEARCH JOG WHEEL (7)** sul punto esatto da cui si desidera inizi la riproduzione; poi premere il **PULSANTE PLAY/PAUSE (5)** per memorizzare il CUE POINT 1 (il CUE LED 1 lampeggerà).

NOTA: Quando il CUE LED non è acceso, non è stato salvato in memoria nessun CUE POINT. Quando un indicatore CUE LED lampeggia, l'apparecchio è pronto perché si possa cambiare il CUE POINT. Quando un CUE LED resta acceso stabilmente, c'è un CUE POINT salvato in memoria. Per cambiare il CUE POINT salvato si deve premere il PULSANTE CUE (il CUE LED lampeggerà) e sarà possibile cambiare il CUE POINT.

Per impostare un cue point, seguire queste istruzioni:

1. Usare il **TRACK SKIP (6)** per trovare il brano che si desidera riprodurre. Ascoltare il brano e quando il brano si avvicina al punto desiderato, premere il **PULSANTE PLAY/PAUSE (5)** e se l'indicatore LED CUE non lampeggia (indicando che l'apparecchio è pronto per impostare il cue) premere il relativo **PULSANTE CUE (CUE 1 o CUE 2)**, poi si deve operare sulla **SEARCH JOG WHEEL (7)** per regolare accuratamente il cue point memorizzato, portando avanti e indietro il CUE POINT. L'unità entrerà nella condizione CUE, il LED CUE si accenderà e il punto indicato sul display sarà memorizzato come CUE POINT. Premere il **PULSANTE PLAY/PAUSE (5)**, e l'apparecchio inizierà subito la riproduzione dal punto selezionato. Se non si desidera memorizzare il CUE POINT impostato, dopo aver operato con la **SEARCH JOG WHEEL (7)**, premere il **PULSANTE CUE** (con il LED che lampeggia) e premere poi il **PULSANTE PLAY/PAUSE (5)**. Mentre si è nella condizione di riproduzione, premendo il **PULSANTE CUE** si avrà una pausa nella riproduzione e si tornerà di nuovo al CUE POINT.
2. Premere l'altro **PULSANTE CUE SOLO DAL MODO PLAY** e ripetere l'operazione con l'altro **PULSANTE CUE** per impostare un altro CUE POINT.
3. Per vedere prima un CUE POINT, dal MODO PLAY premere il **PULSANTE PLAY/PAUSE (5)** e poi premere e tener premuto il **PULSANTE CUE** per visionare il CUE. Se non si tiene premuto il **PULSANTE CUE** si ritornerà al CUE POINT e al MODO PAUSA.

E/O

Par usare il **PULSANTE SET CUE (15)** e i **PULSANTI DIRECT ACCESS (16)** per impostare un cue point, seguire queste istruzioni:

1. Premere il **PULSANTE SET CUE (15)** (il LED si illuminerà). Usare i **PULSANTI DIRECT ACCESS (16)** per memorizzare il punto da cui si desidera che inizi la riproduzione, dal CUE POINT, selezionando il **brano corretto, il minuto, secondo e frame** del brano. Premere CUE 1 per impostare il cue su **CUE 1** (premere CUE 2 se si desidera impostare il cue su **CUE 2**). E' possibile fare questa operazione in qualsiasi condizione, anche con il MODO PLAY, così che è possibile avere il cue di un brano mentre si riproduce un brano.

LOCALIZZAZIONE ED EVENTUALE ELIMINAZIONE DEI GUASTI

- SE IL COMPACT DISC NON SUONA, controllare se il CD è stato inserito correttamente (il lato scritto rivolto verso l'alto). Controllare anche se il CD è molto sporco, se è graffiato ecc.
- Se il Compact Disc gira ma non suona, controllare se i cavi sono stati collegati correttamente. Se questi sono stati fatti correttamente, controllare l'amplificatore o il ricevitore.

- Se nel Compact Disc ci sono dei salti, controllare se è sporco o se è graffiato. Non pensare che il lettore di CD sia difettoso. Molti CD non sono perfettamente registrati e salteranno su quasi tutti o tutti i lettori di CD. Prima di ricorrere al servizio assistenza, provare a suonare un CD di cui se è sicuri della corretta riproduzione.

SPECIFICHE TECNICHE

GENERALE:

Tipo.....	Lettore di compact disc con doppio meccanismo e comando a distanza
Tipo CD.....	Compact disc standard (12 cm & 8 cm)
Display dei tempi.....	Tempo trascorso, Tempo restante di un brano e tempo totale restante dei brani
Picco variabile.....	+/-4, +/-8, +/-16% cursore con tasto per la ripresa
Curva picco.....	+/-4% +/-8% +/-16%
Avvio immediato.....	entro 0.03 secondi
Selezione del brano da.....	1 a 99 track
Installazione.....	lettore di CD rack mountable 19", 2 U unità di controllo rack mountable 19", 3 U
Alimentazione.....	16W
Dimensioni.....	Lettore di CD 19" (L) x 3 1/2" (A) x 10" (P) Unità di controllo 19" (L) x 3 1/2" (A) x 3 5/8" (P)
Peso.....	Lettore di CD 5,3 kg (11,7 lbs) Unità di controllo: 1,7 kg (3,8 lbs)

SEZIONE AUDIO:

Quantizzazione.....	1 bit lineare/canale 3 raggi laser
Ripetizione del campionamento.....	8 volte
Frequenza di campionamento.....	44 1 kHz
Riposta in frequenza.....	da 10 Hz a 20 kHz
Uscita digitale.....	IEC908
Distorsione armonica totale.....	inferiore a 0,5%
Rapporto segnale/rumore.....	104 dB
Gamma dinamica.....	98 dB
Separazione dei canali.....	90 dB (1 kHz)
Impedenza d'uscita.....	1,9 volt R.M.S.

*Le specifiche tecniche e il design sono soggetti a cambiamento per motivi di miglioramento senza preavviso.

Free Manuals Download Website

<http://myh66.com>

<http://usermanuals.us>

<http://www.somanuals.com>

<http://www.4manuals.cc>

<http://www.manual-lib.com>

<http://www.404manual.com>

<http://www.luxmanual.com>

<http://aubethermostatmanual.com>

Golf course search by state

<http://golfingnear.com>

Email search by domain

<http://emailbydomain.com>

Auto manuals search

<http://auto.somanuals.com>

TV manuals search

<http://tv.somanuals.com>