





Home Generator Systems

7KW DUAL-MODE BACKUP GENERATOR



Model / Modelo/ Modèle
040248

Operator's Manual
Manual del Operario
Manuel d'utilisation

 WARNING	 ADVERTENCIA	 AVERTISSEMENT
Failure to read and follow the operator's manual and all operating instructions can result in death, bodily injury, and/or property damage.	Si no se leen y siguen las indicaciones del Manual del operario y todas las instrucciones de uso, se pueden producir daños materiales, lesiones o incluso la muerte.	L'omission de lire et de suivre le manuel de l'utilisateur et toutes les directives d'utilisation pourrait entraîner la mort, des blessures corporelles ou des dommages matériels.

SAVE THESE INSTRUCTIONS

Thank you for purchasing this quality-built Briggs & Stratton generator. We are pleased that you've placed your confidence in the Briggs & Stratton brand. When operated and maintained according to the instructions in this manual, your Briggs & Stratton generator will provide many years of dependable service.

This manual contains safety information to make you aware of the hazards and risks associated with gaseous fueled generators and how to avoid them. Because Briggs & Stratton does not necessarily know all the applications this generator could be used for, it is important that you read and understand these instructions. Keep this manual near the generator for convenient reference.

This generator requires final assembly before use. Refer to the Assembly section of this manual for instructions on final assembly procedures. Follow the instructions completely.

Where to Find Us

You never have to look far to find Briggs & Stratton support and service for your generator. Consult your Yellow Pages. There are over 30,000 Briggs & Stratton authorized service dealers worldwide who provide quality service. You can also contact Briggs & Stratton Customer Service by phone at 1-800-743-4115 or on the Internet at www.briggsandstratton.com.

Generator

Model Number 040248
Revision _____
Serial Number _____

Engine

Model Number _____
Serial Number _____

Date Purchased

--	--	--	--	--	--

Briggs & Stratton Power Products Group, LLC
900 North Parkway
Jefferson, WI 53549

Copyright © 2006 Briggs & Stratton Power Products Group, LLC.
All rights reserved. No part of this material may be reproduced or transmitted in any form by any means without the express written permission of Briggs & Stratton Power Products Group, LLC.

Table of Contents

Safety Rules	2
Equipment Description.....	4
The Gaseous Fuel System.....	5
Assembly/Installation	6
Generator Location.....	6
Attach LP Fuel Tank Housing Pad Parts	7
LP Fuel Tank Installation	8
Leak Testing Fuel System	9
Battery Connection.....	10
Generator Controls and Features.....	11
Control Panel	12
Receptacles	13
Operating Your Generator	14
Starting the Engine.....	14
Connecting Electrical Loads.....	14
Stopping the Engine.....	14
Don't Overload Generator	16
Maintenance Schedule	17
Oil	18
Service Air Cleaner Elements.....	19
Service Spark Plug.....	20
Check Valve Clearance	20
Engine Air Cooling System	20
Charge Battery	20
Storage	21
Troubleshooting.....	22
Product Specifications.....	23
Warranties	24

Safety

Assembly

Controls

Operating

Maintenance

Troubleshooting

Specifications

FR

ES

GB

SAVE THESE INSTRUCTIONS









Safety Rules

 This is the safety alert symbol. It is used to alert you to potential personal injury hazards. Obey all safety messages that follow this symbol to avoid possible injury or death.

The safety alert symbol () is used with a signal word (**DANGER, CAUTION, WARNING**), a pictorial and/or a safety message to alert you to hazards. **DANGER** indicates a hazard which, if not avoided, will result in death or serious injury. **WARNING** indicates a hazard which, if not avoided, could result in death or serious injury. **CAUTION** indicates a hazard which, if not avoided, might result in minor or moderate injury. **CAUTION**, when used without the alert symbol, indicates a situation that could result in equipment damage. Follow safety messages to avoid or reduce the risk of injury or death.

The manufacturer cannot possibly anticipate every possible circumstance that might involve a hazard. The warnings in this manual, and the tags and decals affixed to the unit are, therefore, not all-inclusive. If you use a procedure, work method or operating technique that the manufacturer does not specifically recommend, you must satisfy yourself that it is safe for you and others. You must also make sure that the procedure, work method or operating technique that you choose does not render the generator unsafe.

Hazard Symbols and Meanings

 Read Manual	 Chemical Burns	 Explosive Pressure
 Explosion	 Electrical Shock	
 Fire	 Hot Surface	 Toxic Fumes

 **WARNING**

The engine exhaust from this product contains chemicals known to the State of California to cause cancer, birth defects, or other reproductive harm.

 **WARNING**



 Running generator gives off carbon monoxide, an odorless, colorless, poison gas. Breathing carbon monoxide can cause nausea, fainting or death.

- Operate generator ONLY outdoors.
- Keep exhaust gas from entering a confined area through windows, doors, ventilation intakes or other openings.
- DO NOT operate generator inside any building or enclosure (even if doors or windows are open), including the generator compartment of a recreational vehicle (RV).

 **DANGER**

Using a generator indoors WILL KILL YOU IN MINUTES.

Exhaust contains carbon monoxide, a poison gas you cannot see or smell.

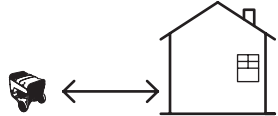
		
NEVER use in the home or in partly enclosed areas such as garages.		ONLY use outdoors and far from open windows, doors, and vents.

 **DANGER**

 Storage batteries give off explosive hydrogen gas during recharging. Slightest spark will ignite hydrogen and cause explosion.

 Battery electrolyte fluid contains acid and is extremely acidic. Contact with battery contents will cause severe chemical burns.

 A battery presents a risk of electrical shock and high short circuit current.

- DO NOT dispose of battery in a fire.
- DO NOT allow any open flame, spark, heat, or lit cigarette during and for several minutes after charging a battery.
- DO NOT open or mutilate the battery.
- Wear protective goggles, rubber apron, and rubber gloves.
- Remove watches, rings, or other metal objects.
- Use tools with insulated handles.

WARNING

Propane and Natural Gas are extremely flammable and explosive.



Fire or explosion can cause severe burns or death.

- Generator installation must comply with all applicable codes. To check your local codes, see your local LP gas dealer or natural gas company.
- Properly secure fuel tanks to LP fuel tank mounting tray as described in "Assembly".
- Before using the generator, fuel system hoses must be properly purged and leak tested, especially after changing fuel tanks.
- No fuel leakage is permitted. NEVER check for leaks using a match or open flame. Strong odors, colds, sinus congestion, etc. may prevent the detection of gaseous fuel. Use caution and common sense when testing for leaks (see "Leak Testing Fuel System").
- After the generator is positioned for operation, inspect the fuel system and connecting hoses for evidence of damage, excess wear or deterioration periodically. If such defects are found, replace components with manufacturer-supplied replacement parts ONLY. The fuel hoses and regulator should be replaced every five years.
- When generator is not in use, manually close fuel shut off valve(s).
- DO NOT operate generator if smell of fuel is present.
- DO NOT smoke around generator. Wipe up any oil spills immediately. Ensure that no combustible materials are left in the generator compartment. Keep area near the generator clean and free of debris.
- DO NOT supply unregulated gaseous fuel to generator. See Product Specifications for required supply pressure.
- DO NOT allow fuel hose(s) to come in contact with hot surfaces.
- DO NOT store LP gas tank(s):
 - Indoors or in the vicinity of the generator
 - In a building, garage or any other enclosed area
 - Within the reach of children.
- LP gas tank must have:
 - A safety relief device having direct communication with the cylinder vapor space
 - A listed over-filling prevention device (OPD) DOT or CAN/CSA-B339 approval
 - A shut off valve, terminating in a fuel outlet compatible with a Type I tank connector. No other tank connectors are permitted for use with this generator.
 - A collar to protect the fuel shut off valve
- DO NOT insert any foreign objects into the tank valve outlet or any of the fuel system components.
- LP tank supply system must be arranged for vapor withdrawal.
- Have LP gas tank filled to no more than 80% capacity by a reputable propane gas dealer and visually inspected and re-qualified at each filling.
- ALWAYS keep LP gas tanks in an upright position.
- ALWAYS handle LP gas tanks with care.
- The LP fuel tank is equipped with an internal thermal device that will permanently shut off gas flow if the tank is subjected to temperatures above 240° F (115° C). If this should happen, take the LP fuel tank to your fuel supplier. The cause of the excessive heat should be determined and corrected before using your generator again.
- The normal flow of gas through the regulator and hose assembly can create a humming noise. A low volume of noise is normal and will not interfere with generator operation. If humming noise is loud and excessive, the fuel supply system must be purged.

WARNING

- This generator does not meet U. S. Coast Guard Regulation 33CFR-183 and should not be used on marine applications.
- Failure to use the appropriate U. S. Coast Guard approved generator could result in death or serious injury and/or property damage.

WARNING

Generator produces hazardous voltage.

Failure to isolate generator from power utility can result in death or injury to electric utility workers due to backfeed of electrical energy.

- When using generator for backup power, notify utility company. Use approved transfer equipment to isolate generator from electric utility.
- DO NOT use when under the influence of drugs or alcohol.
- Despite the safe design of the generator, operating this equipment imprudently, neglecting its maintenance or being careless can cause possible injury or death.
- Remain alert at all times while working on this equipment. Never work on the equipment when you are physically or mentally fatigued.
- DO NOT touch bare wires or receptacles.
- DO NOT use generator with electrical cords which are worn, frayed, bare or otherwise damaged.
- DO NOT handle generator or electrical cords while standing in water, while barefoot, or while hands or feet are wet.
- DO NOT allow unqualified persons or children to operate or service generator.
- If you must work around a unit while it is operating, stand on an insulated dry surface to reduce shock hazard.
- In case of an accident caused by electrical shock, immediately shut down the source of electrical power and contact the local authorities. Avoid direct contact with the victim.
- Before performing any maintenance on the generator, disconnect the battery cable indicated by a NEGATIVE, NEG or (-) first. When finished, reconnect that cable last.
- Remove the 15 Amp fuse BEFORE working on the equipment. When finished, replace the 15 Amp fuse.

WARNING

Running engines produce heat. Temperature of muffler and nearby areas can reach or exceed 150°F (65°C).



Severe burns can occur on contact.

Exhaust heat/gases can ignite combustibles, structures or damage LP fuel tank causing a fire.

- DO NOT touch hot surfaces and avoid hot exhaust gases.
- Allow equipment to cool before touching.
- Keep at least 5 ft. (152 cm) clearance on all sides of generator including overhead.
- Code of Federal Regulation (CFR) Title 36 Parks, Forests, and Public Property require equipment powered by an internal combustion engine to have a spark arrester, maintained in effective working order, complying to USDA Forest service standard 5100-1C or later revision. In the State of California a spark arrester is required under section 4442 of the California Public resources code. Other states may have similar laws.

**WARNING**

Unintentional sparking can result in fire or electric shock.

**When adjusting or making repairs to your generator:**

- Disconnect the spark plug wire from the spark plug and place the wire where it cannot contact spark plug.

When testing for engine spark:

- Use approved spark plug tester.
- DO NOT check for spark with spark plug removed.

**CAUTION**

Excessively high operating speeds increase risk of injury and damage to generator.

Excessively low speeds impose a heavy load.

- FOR RESIDENTIAL USE ONLY. DO NOT use this generator for anything other than its intended purpose.
- DO NOT tamper with governed speed. Generator supplies correct rated frequency and voltage when running at governed speed.
- DO NOT modify generator in any way.

CAUTION

Exceeding generators wattage/ampere capacity can damage generator and/or electrical devices connected to it.

- See "Don't Overload Generator".
- Start generator and let engine stabilize before connecting electrical loads.
- Connect electrical loads in OFF position, then turn ON for operation.
- Turn electrical loads OFF and disconnect from generator before stopping generator.

CAUTION

Improper treatment of generator can damage it and shorten its life.

- Use generator only for intended uses.
- If you have questions about intended use, ask dealer or contact Briggs and Stratton.
- Operate generator only on level surfaces.
- Adequate, unobstructed flow of cooling and ventilating air is critical to correct generator operation.
- The access door and roof must be installed whenever the unit is running.
- DO NOT expose generator to excessive moisture, dust, dirt, or corrosive vapors.
- DO NOT start engine with air cleaner or air cleaner cover removed.
- DO NOT insert any objects through cooling slots.
- DO NOT use the generator or any of its parts as a step. Stepping on the unit can cause stress and break parts. This may result in dangerous operating conditions from leaking exhaust gases, fuel leakage, oil leakage, etc..
- If connected devices overheat, turn them off and disconnect them from generator.
- Shut off generator if:
 - electrical output is lost;
 - equipment sparks, smokes, or emits flames;
 - unit vibrates excessively.

Equipment Description

Read this manual carefully and become familiar with your generator. Know its applications, its limitations and any hazards involved.

The generator is an engine-driven, revolving field, alternating current (AC) generator. It was designed to supply electrical power for operating compatible electrical lighting, appliances, tools and motor loads. The generator's revolving field is driven at about 3,600 rpm by a single-cylinder engine. The generator is operated on liquefied propane (LP) gas. It can operate on natural gas (NG) fuel only after conversion by a licensed professional gaseous fuel technician.

This generator incorporates GFCI (Ground Fault Circuit Interrupter) outlet protection and has its neutral bonded to grounding fastener to comply to OSHA inspections on job sites.

**DANGER**

GFCI will not function if neutral bond removed

- DO NOT remove the neutral bond.
- Removing the neutral bond could result in death, bodily injury and/or property damage.

This generator will not function when connected to a 2 pole transfer switch since its service disconnect also has a neutral bonded to ground. When both the generator and the home or building's service disconnect contains a neutral bonded to ground, the generator's GFCI will open and no outlets will function.

A switching neutral transfer switch **MUST** be used if the generator is connected to a building's electrical system.

This product is intended for residential use as an all-weather temporary source of electric power. It is capable of supplying power to loads such as heating, refrigeration systems, and communication systems. This product does not qualify for emergency standby as defined by NFPA 70 (NEC). DO NOT use this generator for anything other than its intended purpose.

Every effort has been made to ensure that the information in this manual is both accurate and current. However, the manufacturer reserves the right to change, alter or otherwise improve the generator and this documentation at any time without prior notice.

Ground Fault Protection

The generator's receptacles are equipped with Ground Fault Circuit Interrupter (GFCI) protection. This GFCI device meets applicable federal, state and local codes.

The GFCI protects against electrical shock that may be caused if your body becomes a path in which electricity travels to reach the ground. This could happen if you touch a "Live" appliance or wire, or are touching plumbing or other materials that connect to the ground.

When protected by a GFCI device, one may still feel a shock, but the GFCI should cut current off quickly enough so that a person in normal health should not suffer any serious electrical injury.

⚠ WARNING

Generator produces hazardous voltage/current.

- Contact with the hot and neutral conductor at the same time can cause electrical shock or burn, even if the circuit is GFCI protected.
- Before using the GFCI receptacle, ALWAYS push the test button to insure it works.

Connections to a Building's Electrical System

Connections from this generator to a building's electrical system must be made through a switching neutral transfer switch installed by a qualified electrician. The connection must isolate the generator power from utility power, and must comply with all applicable laws and electrical codes.

IMPORTANT: A switching neutral transfer switch **MUST** be used when switching between utility and generator power.

Customer's Responsibilities

- If considering installation with a transfer switch, read and follow the instructions given in this manual.
- Follow a regular schedule in maintaining, caring for and using your generator, as specified in this manual.
- ALWAYS disconnect and store indoors the cord used to connect generator and inlet connection box when generator is not in use.

To help you make informed choices and communicate effectively with your installation contractor(s),

Read and understand the Assembly section of this manual before starting your generator installation.

You can arrange for proper installation by contacting the store at which you purchased your generator, your Briggs & Stratton dealer, a licensed professional electrician or your utility power provider.

The generator warranty is VOID if permanent fuel connections to the generator are installed by anyone other than a licensed gaseous fuel professional.

The generator warranty is VOID if permanent electrical connections to the generator are made.

⚠ WARNING

Only qualified electricians and gaseous fuel technicians should attempt fuel conversion or permanent connection of this generator. Each installation must strictly comply with applicable codes, standards and regulations.

The Gaseous Fuel System

The generator unit has been factory set to run on liquefied petroleum gas. If the generator is to run on natural gas, the engine will need to be reconfigured using the supplied NG Conversion kit. Contact a licensed professional gaseous fuel technician to install this kit.

⚠ WARNING

Propane and Natural Gas are extremely flammable and explosive.

Fire or explosion can cause severe burns or death.

- LP gas is heavier than air and will settle in low areas.
- Natural gas is lighter than air and will collect in high areas.
- The slightest spark can ignite these fuels and cause an explosion.
- IF YOU SMELL GAS** - Shut off gas to the generator at the LP cylinder(s)/source.
- If odor continues, leave the area and immediately call your gas supplier or fire department.

The generator engine is fitted with a fuel mixer system that meets the specifications of the California Air Resources Board for "tamper-proof" dual fuel systems. The unit will run on natural gas or liquefied propane vapor.

- Use clean, dry fuel, free of moisture or any particulate material. Using fuels outside the following recommended values may cause performance problems:
- Commercial grade HD5 LPG is recommended - minimum fuel energy of 2500 BTU's/ft³ with maximum propylene content of 5% and butane and heavier gas content of 2.5% and minimum propane content of 90%.
- See "Specifications" for required fuel supply pressure.

Fuel Consumption

See the following table for fuel supply requirements at half and full load for both natural gas and LP vapor.

Natural Gas*		LP Vapor**	
1/2 Load	Full Load	1/2 Load	Full Load
80	137	33	56
* = Natural Gas is in cubic feet per hour			
** = LP Vapor is in cubic feet per hour			

Fuel Supply Requirements

Assembly/Installation

Your generator is ready for use after you assemble the LP fuel tank housing pad components, make proper fuel connections, and verify that engine oil is at the proper level.

CAUTION	
Any attempt to crank or start the engine without verifying it has been properly serviced with the recommended oil will result in equipment failure.	
<ul style="list-style-type: none"> • Refer to Maintenance for oil fill information. • Damage to equipment resulting from failure to follow this instruction will void warranty. 	

If you have any problems with the assembly of your generator, please call the generator helpline at 1-800-743-4115. If calling for assistance, please have the model, revision, and serial number from the data tag available. See "Generator Controls and Features" for data tag location.

Shipment Contents

The generator is supplied with:

- Generator pre-attached to mounting pad
- LP fuel tank housing tray assembly pre-attached to mounting pad
- Fuel hose and regulator assembly pre-attached to generator
- LP fuel tank all-weather cover
- Bag containing LP fuel tank attachment hardware
- Operator's manual
- Battery
- Oil drain tray
- Touch-up paint
- One spare 15A fuse
- NG conversion kit

You must purchase two filled 20 pound DOT LP fuel tanks that are equipped with a listed over-filling prevention device (OPD).

Lifting the Generator

CAUTION The generator weighs more than 280 pounds (130 kg). Proper tools, equipment and qualified personnel should be used in all phases of handling and moving the generator. Each full LP tank will weigh more than 20 pounds (9 kg).

CAUTION DO NOT lift unit by roof as damage to generator will occur.

Lifting pockets are provided at each corner between the base of the generator and its mounting pad. See "Generator Controls and Features" for locations. Retouch any chipped paint with supplied touch-up paint.

Generator Location

Consider these factors when determining the proper generator operating location:

- Install the unit outdoors on a flat, level surface with provisions for adequate ventilation. This will allow for dispersion of deadly exhaust gas. DO NOT install generator where exhaust gas could accumulate and enter inside or be drawn into a potentially occupied building areas.

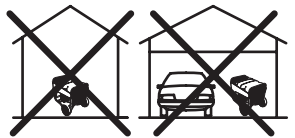
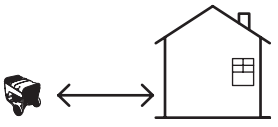
! DANGER	
Using a generator indoors WILL KILL YOU IN MINUTES.	
Exhaust contains carbon monoxide, a poison gas you cannot see or smell.	
	
NEVER use in the home or in partly enclosed areas such as garages.	ONLY use outdoors and far from open windows, doors, and vents.

Ensure exhaust gas is kept away from any windows, doors, ventilation intakes or other openings that can allow exhaust gas to collect in a confined area (Figure 1). Prevailing winds and air currents should be taken into consideration when positioning generator.

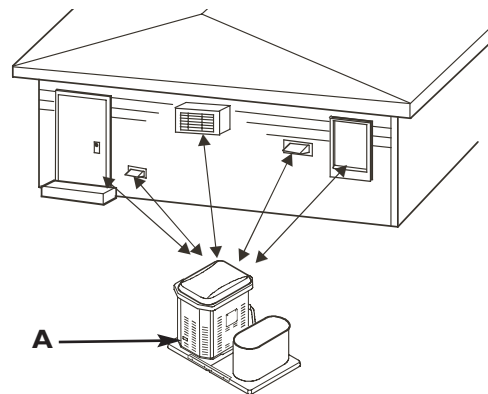



Figure 1 — Generator Clearances
A - Engine Exhaust Opening

- The unit must have at least 5 ft. (152 cm) of clearance on all sides of the enclosure and LP tank housing pad, including overhead. This will reduce the risk of exhaust heat or exhaust gases igniting nearby combustible materials and will provide for adequate cooling and generator maintenance.

! WARNING	
	Exhaust heat/gases can ignite combustibles, structures or damage LP fuel tank causing a fire.
<ul style="list-style-type: none"> • Keep at least 5 ft. (152 cm) clearance on all sides of generator including overhead. 	

- Install the unit in a location where sump pump discharge, rain gutter down spouts, roof run-off, landscape irrigation, or water sprinklers will not flood the unit or spray the enclosure and enter any air inlet or outlet openings.
- Install the unit where the location of any services such as phone, electrical, fuel, air conditioning, irrigation, including covered, concealed and underground services will not be affected or obstructed.
- Install the unit where air inlet and outlet openings will not become obstructed by leaves, grass, snow, etc. If prevailing winds will cause blowing or drifting, you may need to construct a windbreak to protect the unit.

The generator is shipped already attached to its mounting pad. Unless mandated by local code, a concrete slab is not required.

If mandated by local code, construct a concrete slab at least 3 inches thick and 6 inches longer and wider than the combined generator and LP tank pad footprint. Attach pads to slab with 1/4" diameter (minimum) masonry anchor bolts.

Attach LP Fuel Tank Housing Pad Parts

Required Tools

You will need either of the following tools to attach the LP fuel tank housing pad to the generator pad:

- 1/2 inch (13 mm) socket and ratchet OR
- 1/2 inch (13 mm) open end wrench

Attach Mounting Pads Together

1. Place LP tank housing pad (with pre-attached LP fuel tank tray) on the ground next to the side of the generator where the fuel hose(s) and regulator are attached.

Confirm that the pre-drilled holes on both mounting pads are adjacent to each other (see Figure 2).

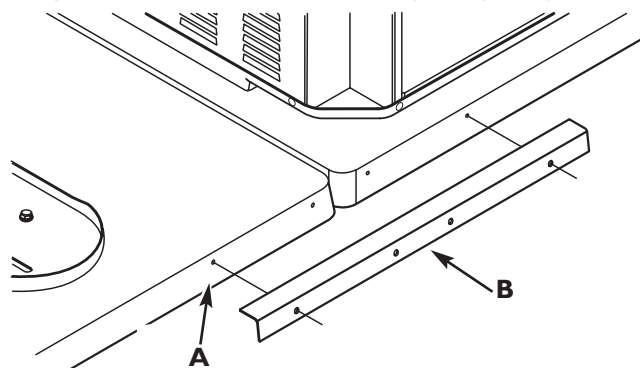

Figure 2 — Mounting Pad and Angle Bracket Holes
A - Mounting Pad Holes
B - Angle Bracket

2. Lay one 20 inch (50 cm) angle bracket across both mounting pads, aligning the bracket holes with the pre-drilled pad holes, as shown in Figure 2.
3. Pass one 5/16" X 1" lag bolt through one 5/16" flat washer, then through one hole on the angle bracket. Finger tighten lag bolt into mounting pad hole (see Figure 3).

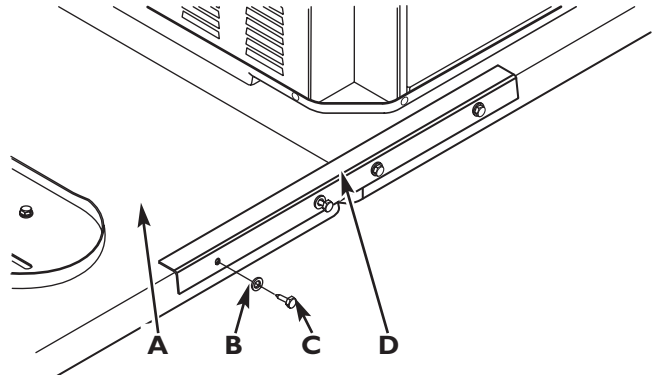

Figure 3 — Start Lag Bolts into Mounting Pad Holes
A - Mounting Pad
B - Flat Washer
C - Lag Bolt
D - Angle Bracket

4. Repeat Step 3 three more times, placing a lag bolt/washer in each angle bracket hole.
5. Tighten each lag bolt until snug using specified tool. DO NOT over-tighten as threads could strip.
6. Repeat Steps 2 through 5 to attach the second angle bracket to the opposite ends of the mounting pads.

Attach Tank Hold-Down Rod

Insert either end of the supplied threaded rod into the LP fuel tank tray location shown in Figure 4. Hand tighten rod.

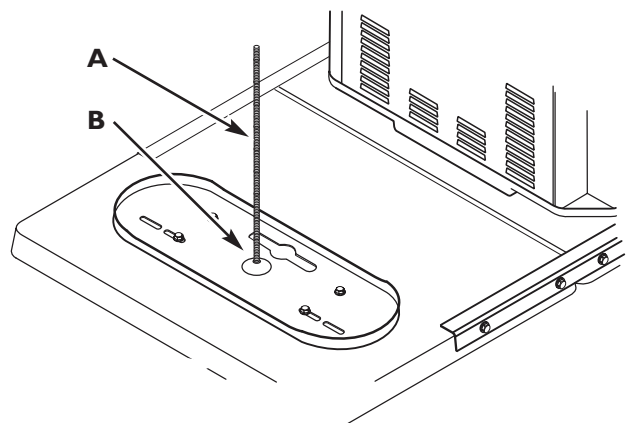



Figure 4 — Attach Tank Hold-Down Rod to LP Tank Tray
A - Hold-Down Rod
B - LP Fuel Tank Tray

LP Fuel Tank Installation

IMPORTANT: To ensure optimal performance, use two (2) LP fuel tanks during operation.

This section describes the proper method of installing and leak testing the generator's LP fuel tanks. This system is supplied with an LP fuel tank cover. Always cover the LP fuel tanks whenever they are connected to the generator.

WARNING	
	Propane Gas is extremely flammable and explosive.
	Fire or explosion can cause severe burns or death.
<ul style="list-style-type: none"> The slightest spark can ignite this fuel and cause an explosion. IF YOU SMELL GAS - Shut off gas to the generator at the LP fuel tank(s). If odor continues, leave the area and immediately call your gas supplier or fire department. 	

To Install LP Fuel Tanks:

1. Confirm both LP fuel tank shut off valves are closed (turned fully **CLOCKWISE**).
2. Place each LP tank into the LP tank tray with it's fuel valve pointing towards the generator (see Figure 5).

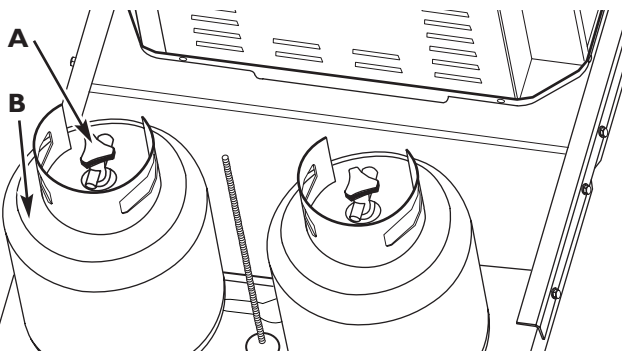

Figure 5 — Proper Position for LP Fuel Tanks
A - LP Fuel Tank Shut Off Valve Connector
B - LP Fuel Tank

3. Slide the LP fuel tank hold-down bracket onto the threaded rod. Position the bracket so that its notches are aligned with both LP fuel tank collar holes, as shown in Figure 6.

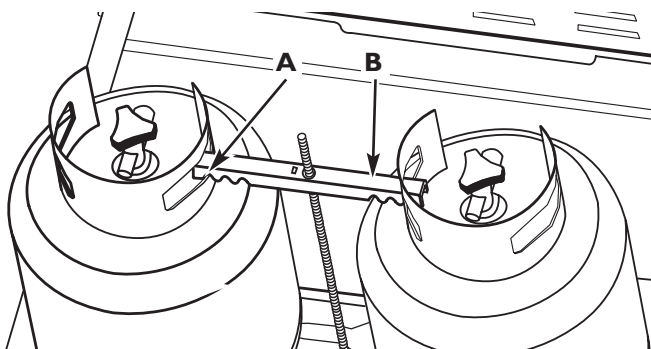

Figure 6 — Properly-Aligned Hold-Down Bracket
A - Bracket Notch over Fuel Tank Collar
B - Hold-Down Bracket

It may be necessary to “wiggle” the LP fuel tanks and the bracket to obtain proper alignment.

4. Slide the fuel hose/regulator assembly over the threaded rod so that it faces the generator and rests on the hold-down bracket (see Figure 7).

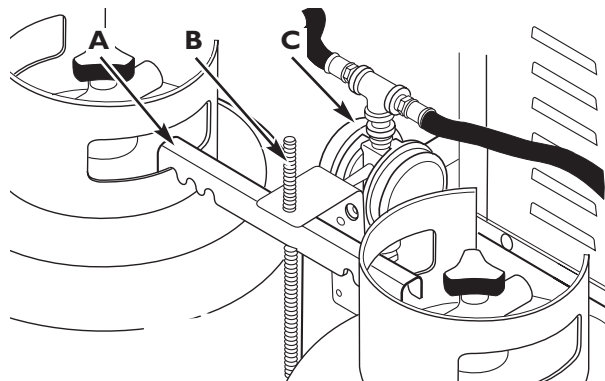

Figure 7 — Fuel Hose/Regulator Assembly Placement
A - Hold-Down Bracket
B - Threaded Rod
C - Fuel Hose/Regulator Assembly

5. Thread the wing nut **CLOCKWISE** onto the threaded rod. Hand tighten wing nut against fuel hose/regulator assembly, ensuring hold-down bracket notches remain engaged with LP fuel tank collars and LP fuel tanks are held firmly. See Figure 8.

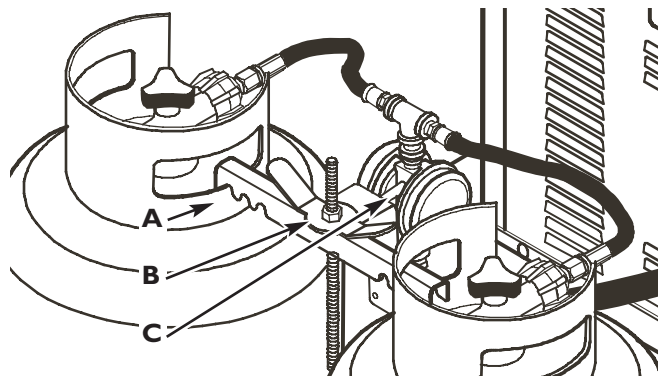

Figure 8 — Properly-Secured LP Fuel Tanks
A - LP Fuel Tank
B - Wing Nut
C - Fuel Hose/Regulator Assembly

6. Remove protective covers from both LP fuel tank shut off valve connectors. **DO NOT** discard protective covers - they should be installed any time the LP fuel tank is disconnected from the generator.
7. Insert the nipple of the left connection device (as you face the generator and LP fuel tanks) into the left LP fuel tank valve outlet (see Figure 9). Ensure it is fully inserted.

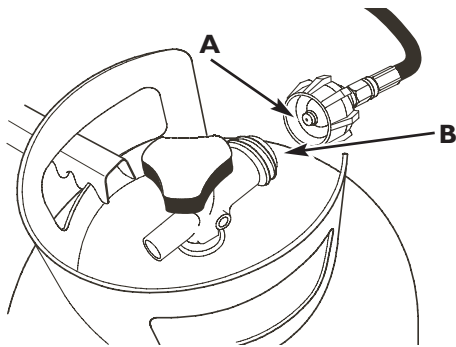

Figure 9 — Proper Connection Device Alignment
 A - Fuel Hose Connector Nipple
 B - LP Fuel Tank Shut Off Valve Connector

8. Turn the large coupling nut **CLOCKWISE** and hand tighten to a full stop.
 DO NOT cross thread the connection.
 DO NOT use thread sealant.
 DO NOT over-tighten the coupling nut.
 DO NOT use tools to tighten the connection.
- NOTE:** If you are unable to make the connection, repeat Step 7 or contact an LP fuel professional.
9. Repeat Steps 7 and 8 to attach the right LP fuel tank.
10. Confirm that each fuel hose does not have kinks and that it does not touch sharp edges or surfaces that may become hot during generator operation.
11. Perform a complete fuel leak test, using the instructions given in “Leak Testing Fuel System”.

Leak Testing Fuel System

1. Create a mixture of 50% water and 50% liquid dishwashing soap.
2. Turn **ON** the fuel supply by turning both LP fuel tank shut off valves one full turn **COUNTERCLOCKWISE**.

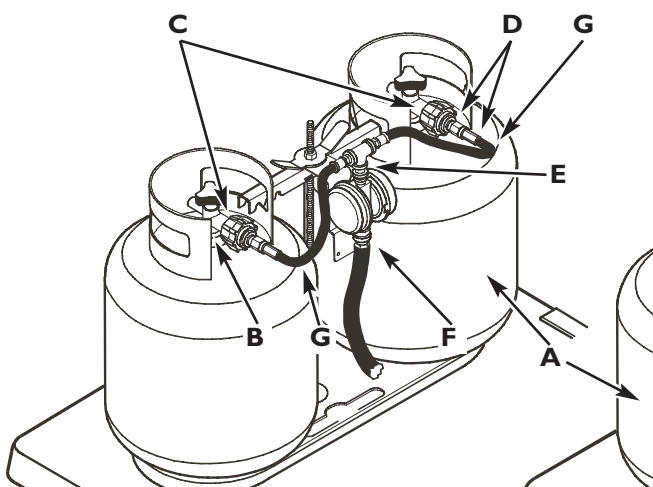
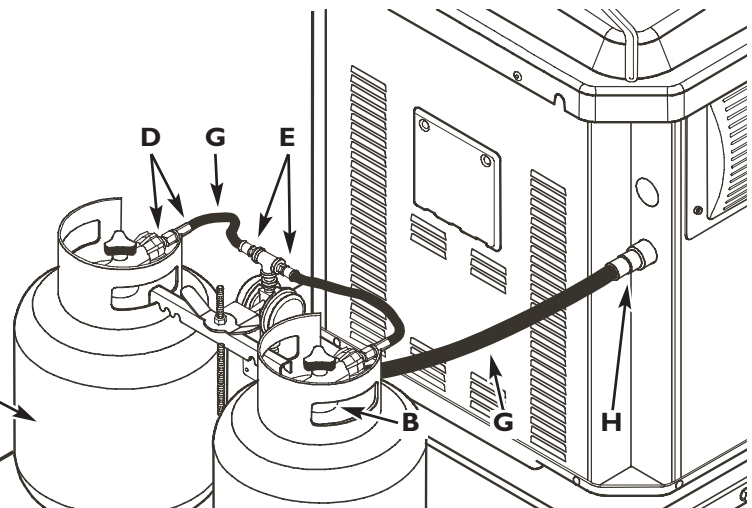



Figure 10 — Leak Test Locations
 A - LP Fuel Tank Welds
 B - LP Fuel Tank Shut Off Valves at Cylinder Connections
 C - Both Coupling Nuts to LP Fuel Tank Shut Off Valve Connections



D - Back Sides of Coupling Nuts and Hose Connection Joints
 E - Brass T-Valve Connections (all joints)
 F - Regulator Connection to Fuel Hose
 G - The Full Length of all Fuel Hoses
 H - Fuel Hose Connection to Generator (all joints)

3. Using a sponge, rag or small non-metallic brush, apply the soap water mixture at each of the locations shown in Figure 10 below.

⚠ WARNING	
	Propane Gas is extremely flammable and explosive.
	Fire or explosion can cause severe burns or death.
<ul style="list-style-type: none"> • DO NOT smoke or permit ignition sources in the area while conducting a leak test. • Perform leak test OUTDOORS only in a well ventilated area. • DO NOT perform a leak test with a match or open flame. • DO NOT perform a leak test while the generator is in use. • ALWAYS perform a leak test when first using the generator. • ALWAYS perform a leak test every time an LP fuel tank or any fuel system component is changed. • ALWAYS perform a leak test whenever the generator is moved. • Perform a leak test at least once per year or if your generator has not been used for more than 60 days. 	

4. Check each location shown in Figure 10 for growing bubbles, which indicates a fuel leak. Bubbles will look something like this:

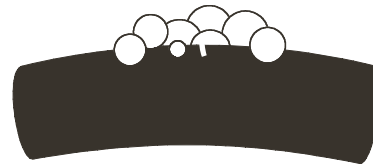

5. Close both LP fuel tank shut off valves (turn fully **CLOCKWISE**).
6. Press and hold control panel's **START/RUN/STOP** switch in **START** position for 5 seconds to release gas pressure in hoses. See “Control Panel Controls and Features”.
7. Tighten or replace any leaking connections.

8. Repeat Steps 2 through 7 until no leaks are detected. **DO NOT** use the generator if leaks cannot be stopped. Contact a qualified LP fuel professional for assistance.
9. Turn OFF both LP fuel tank shut off valves until you are ready to use the generator.
10. Wash off soapy residue with clean cold water and towel dry.
11. Wait five minutes to allow all gas to evacuate the area before starting the generator.

NOTE: The leak test must be performed in an area that has adequate lighting in order to see if bubbles are developing. **DO NOT** use a flashlight to check for bubbles.

To Remove LP Fuel Tank(s)

1. Confirm the LP fuel tank shut off valve is closed (turned fully **CLOCKWISE**).
2. Disconnect the fuel hose from the LP tank by turning the large coupling nut **COUNTERCLOCKWISE** by hand (see Figure 9).
3. Install the protective cover over the LP fuel tank shut off valve outlet.
4. Remove wing nut from threaded rod by turning it **COUNTERCLOCKWISE**. Lift and remove the fuel hose/regulator assembly from the threaded rod. See Figures 7 and 8.
5. Lift and remove the LP tank hold-down bracket from threaded rod (see Figure 6). It may be necessary to wiggle the LP fuel tanks to release the hold-down bracket.
6. Carefully lift the LP fuel tank off the LP fuel tank tray.

Verify Engine Oil Level

CAUTION

Any attempt to crank or start the engine without verifying it has been properly serviced with the recommended oil will result in equipment failure.

- Refer to Maintenance for oil fill information.
- Damage to equipment resulting from failure to follow this instruction will void warranty.

The generator engine is shipped from the factory filled with **synthetic oil** (API SJ/CF 5W-30W). This allows for generator operation in the widest range of temperature and climate conditions. Before starting the engine, check oil level and ensure that engine is serviced as described in "Maintenance".

NOTE: The use of synthetic oil does not alter the required oil change intervals described in the **Maintenance** section.

Removable Roof and Access Door

The generator enclosure includes a removable roof and battery access door.

To Remove Roof:

There are two screws on each side of the roof located in the half-moon roof slots. Remove the four screws and lift roof off.

To Remove Battery Access Door:





1. Disconnect any loads connected to the generator.
2. Remove roof as described above.
3. Remove screw at top of access door.
4. Pull access door outward (away) from unit while pulling door upward and out of base.

Door will come free of generator enclosure.

To Install Battery Access Door and Roof:

1. Guide bottom of access door into base.
2. Push access door in until it is flush with sides.
3. Replace door screw.
4. Replace roof and four roof screws.

Battery Connection

 DANGER	
	Storage batteries give off explosive hydrogen gas during recharging. Slightest spark will ignite hydrogen and cause explosion.
	Battery electrolyte fluid contains acid and is extremely acidic. Contact with battery contents will cause severe chemical burns.
	A battery presents a risk of electrical shock and high short circuit current.
<ul style="list-style-type: none"> • DO NOT dispose of battery in a fire. • DO NOT allow any open flame, spark, heat, or lit cigarette during and for several minutes after charging a battery. • DO NOT open or mutilate the battery. • Wear protective goggles, rubber apron, and rubber gloves. • Remove watches, rings, or other metal objects. • Use tools with insulated handles. 	

The generator is supplied with a sealed, lead-acid rechargeable 12 Volt DC, AGM type, 33 Amp-Hour, battery. The battery cables are connected at the factory.

The battery will lose some charge in shipping and prior to generator installation. If battery voltage is too low to start the engine, charge the battery, as described in "Maintenance".

If the battery fails to take a charge, it must be replaced **ONLY** with the same type of 12 Volt DC, AGM type, 33 Amp-Hour battery. **DO NOT** replace with liquid electrolyte lead-acid type battery.

Generator Controls and Features



Read this Operator's Manual and safety rules before operating your generator.

Compare the illustrations with your generator, to familiarize yourself with the locations of various controls and adjustments. Save this manual for future reference.

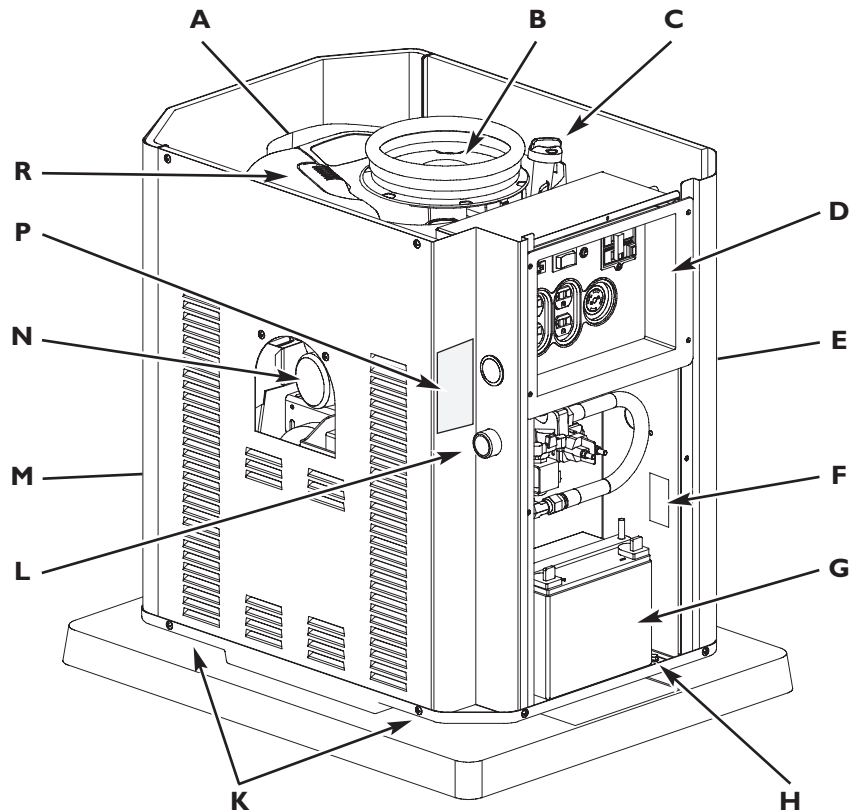

Controls

Generator is shown with roof, oil filter access door, battery access door and control panel cover removed. See Figures 5 through 8, earlier, for important LP fuel tank component views.

A - Engine Model Number Identification — (stamped on top of valve cover) Identifies engine model and type.

B - Rotating Screen — Prevents large debris from entering engine cooling airflow stream.

C - Oil Fill Cap/Dipstick — Check and fill engine with recommended oil here.

D - Control Panel — Used for various operation and maintenance functions. See “Control Panel Controls and Features” on next page.

E - Oil Drain Hose — Provided to facilitate oil changing.

F - Unit Data Decal — Displays model, revision and serial numbers.

G - Battery — 12 Volt DC, 33 Amp-Hour, sealed battery provides power to start engine. Battery receives trickle charge whenever generator is running.

H - Equipment Grounding Terminal — Connect generator to earth ground here.

K - Lifting Pockets — Provided at each lower corner for lifting generator and attached pad.

L - Fuel Inlet — Fuel supply components are attached to generator here.

M - Exhaust Port — High-performance muffler lowers engine noise to comply with most residential codes. Includes approved spark arrester.

N - Oil Filter — Filters engine oil to prolong generator life.

P - Hazard/Start/Stop Instructions — Observe these warnings and procedures when operating generator.

R - Air Cleaner — Uses a dry type filter element and foam precleaner to protect engine by filtering dust and debris out of intake air.

Control Panel Controls and Features

Compare this illustration with your generator's Control Panel, to familiarize yourself with the locations of the receptacles, controls and circuit breakers:

Controls

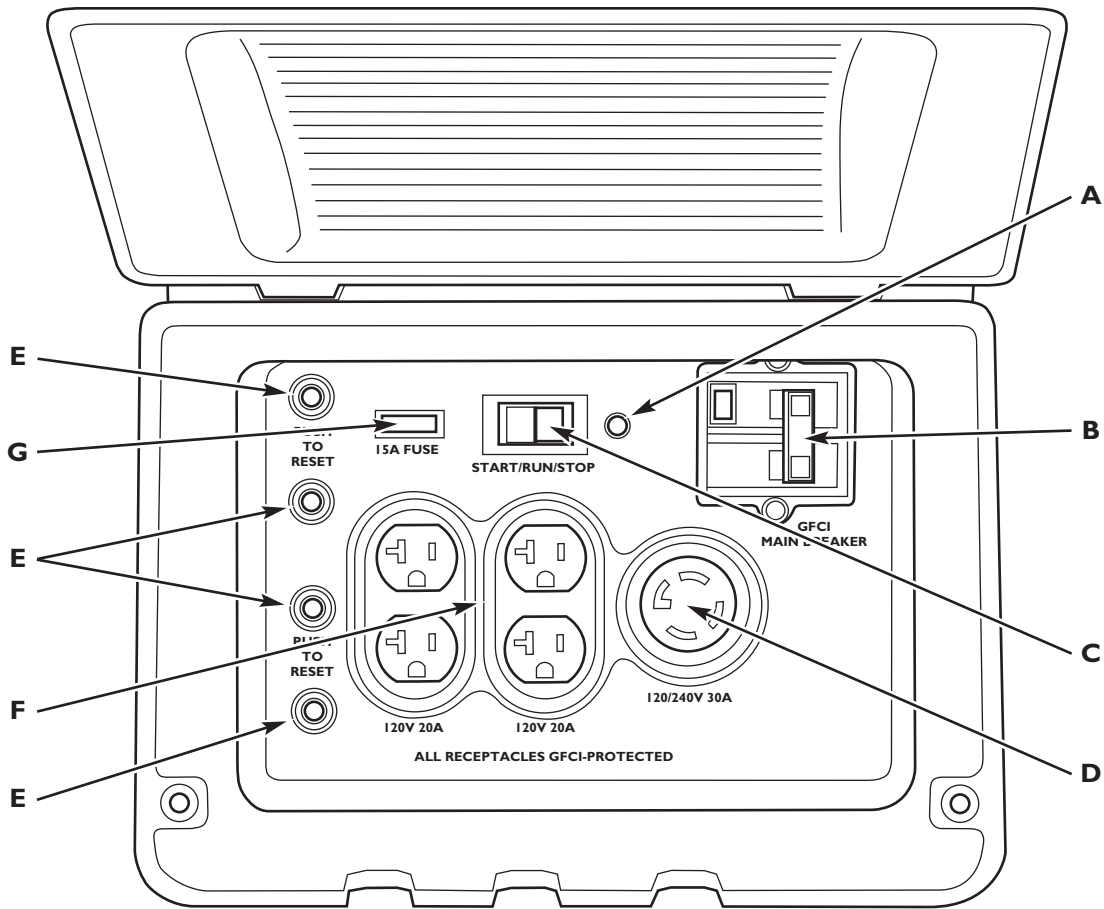

A - LED Light — Generator is producing voltage when illuminated.

B - Ground Fault Circuit Interrupter/Breaker — Protects the generator from over-current conditions electrical faults to ground and must be in the “ON” position to supply power to all of the control panel receptacles.

C - START/RUN/STOP Switch — This three-position switch is used as follows:

- “**START**” position starts the generator. Press and hold to start generator.
- “**RUN**” position is switch position while generator is running.
- “**STOP**” position turns off the generator. Press and hold until engine stops.

D - 120/240V 30 Amp Locking Receptacle — Supplies the total generator output power and is GFCI protected.

E - Push-to-Reset Circuit Breakers — Protects the generator from current overload at receptacle.

F - 120 Volt 20 Amp Receptacles — Each receptacle can supply a maximum of 20 amperes of power. The 120 Volt receptacles are GFCI protected. Total load on all four receptacles cannot exceed 7000 watts.

G - 15 Amp Fuse — Protects the generator DC control circuits. If the fuse has melted open or was removed, the engine cannot crank or start. Replace the fuse using only an identical ATO-type 15A fuse, available from most automotive parts stores.

Receptacles

CAUTION

Exceeding generators wattage/amperage capacity can damage generator and/or electrical devices connected to it.

- See “Don’t Overload Generator”.
- Start generator and let engine stabilize before connecting electrical loads.
- Connect electrical loads in OFF position, then turn ON for operation.
- Turn electrical loads OFF and disconnect from generator before stopping generator.

120/240 Volt AC, 30 Amp, Locking Receptacle

This receptacle (Figure 11) supplies the entire generator output and is protected against overload by a double-pole GFCI circuit breaker.

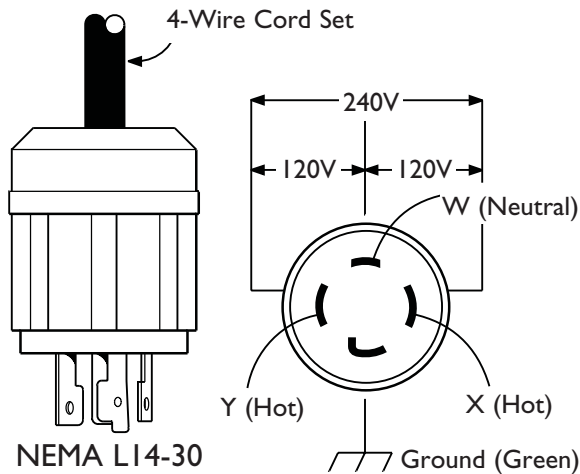

Figure 11 — 120/240 Volt AC, 30 Amp Receptacle

Use a NEMA L14-30 plug with this receptacle. Connect a 4-wire cord set rated for 250 Volt AC loads at 30 Amps (or greater). You can use the same 4-wire cord if you plan to run a 120 Volt load. Inspect cord set(s) before each use. Store cord set(s) indoors.

When operating on LP fuel, this receptacle powers 120/240 Volt AC, 60 Hz, single phase loads requiring up to 7,000 watts of power (7.0 kW) at 29.16 Amps for 240 Volts or two independent 120 Volt loads at 29.16 Amps each.

120 Volt AC, 20 Amp, Duplex Receptacles

Each individual duplex receptacle (Figure 12) is protected against overload by a push-to-reset circuit breaker. All four receptacles are also protected by a double-pole GFCI circuit breaker.

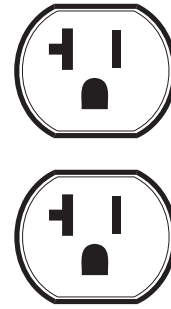

Figure 12 — 120 Volt, 20 Amp Duplex Receptacle

Use each receptacle to operate 120 Volt AC, single-phase, 60 Hz electrical loads requiring up to 2,400 watts (2.4 kW) at 20 Amps of current when operating on LP fuel. Use cord sets that are rated for 125 Volt AC loads at 20 Amps (or greater). Inspect cord set(s) before each use.

CAUTION

Receptacles may be marked with rating value greater than generator output capacity.

- NEVER attempt to power a device requiring more amperage than generator or receptacle can supply.
- DO NOT overload the generator. See “Don’t Overload Generator”.

NOTE: Follow all safety precautions when connecting any extension cord or device to the generator.

Equipment Ground

The generator is equipped with an equipment grounding terminal that connects the generator frame components to the ground terminals on the AC output receptacles. Ground the generator per applicable codes, standards, and regulations.

The equipment ground is connected to the AC neutral wire and the neutral is bonded to the generator frame. The equipment grounding terminal is shown on “Generator Controls and Features”.

Special Requirements

There may be Federal or State Occupational Safety and Health Administration (OSHA) regulations, local codes, or ordinances that apply to the intended use of the generator. Please consult a qualified electrician, electrical inspector, or the local agency having jurisdiction.

- In some areas, generators are required to be registered with local utility companies.
- If the generator is used at a construction site, there may be additional regulations which must be observed.

Operating Your Generator

WARNING



Propane Gas is extremely flammable and explosive.



Fire or explosion can cause severe burns or death.

These steps should be performed after the generator has been assembled, stored, moved, cleaned, or repaired. **DO NOT** operate this generator until you have read and understand **ALL** of the warnings and instructions in this operator's manual.

- Insure that the generator is properly assembled.
- Inspect the LP fuel supply hoses for burns, chaffing, kinks, and proper routing before each use. Hoses should be kept at least 3 inches (8 cm) away from hot surfaces.
- Leak test all LP fuel connections and hoses. See "Leak Testing Fuel System".
- Position your generator on level ground in a well ventilated location, 5 feet (152 cm) away from combustible materials and buildings, including overhead. **DO NOT** use generator on wooden decks or other surfaces that could burn.

Starting the Engine

Use the following start instructions:

1. Make sure unit is on a flat, level surface.

IMPORTANT: Failure to start and operate unit on a level surface will cause the unit not to start or shut down during operation.

2. Open control panel cover using standard screwdriver.
3. Disconnect all load(s) to generator.
4. Open LP tank fuel shut off valve(s).
5. Confirm 15 Amp fuse is installed in control panel.
6. Push and hold START/RUN/STOP switch in START position until engine starts and control panel LED is ON.

WARNING



Running engines produce heat. Temperature of muffler and nearby areas can reach or exceed 150°F (65°C).



Severe burns can occur on contact. Exhaust heat/gases can ignite combustibles, structures or damage LP fuel tank causing a fire.

- **DO NOT** touch hot surfaces and avoid hot exhaust gases.
- Allow equipment to cool before touching.
- Keep at least 5 ft. (152 cm) clearance on all sides of generator including overhead.

IMPORTANT: If you release the switch from the START position before red LED comes on, the generator will shut down.

NOTE: **DO NOT** crank engine for more than 15 seconds, then pause for 15 seconds to reduce heat in starter. Repeat start process until engine starts.

NOTE: When starting generator, air may be present in the fuel line(s), especially after changing fuel tanks. It may take several starting cycles to purge that air before the engine will start.

Connecting Electrical Loads

1. Let engine run for two minutes after starting.
2. Open control panel cover and confirm generator's main circuit breaker is in the ON (closed) position. See "Control Panel Controls and Features".
3. Plug in, then turn on the desired 120 and/or 240 Volt AC, single phase, 60 Hz electrical loads.
3. Close and latch control panel cover.

IMPORTANT:

- **DO NOT** connect 240 Volt loads to the 120 Volt duplex receptacles.
- **DO NOT** connect 3-phase loads to the generator.
- **DO NOT** connect 50 Hz loads to the generator.
- **DO NOT OVERLOAD THE GENERATOR.** See "Don't Overload Generator".

Stopping the Engine

1. Open control panel cover using standard screwdriver.
2. Turn OFF all electrical loads. Disconnect them from control panel receptacles.

Never start or stop engine with electrical devices plugged in and turned on.

3. Let engine run for two minutes with no loads to stabilize internal temperatures of engine and generator.
4. Push and hold START/RUN/STOP switch in STOP position until LED turns off and engine stops.
5. Close manual fuel shut off valve(s).
6. Close and latch control panel cover.

Ground Fault Protection

This unit is equipped with a Ground Fault Circuit Interrupter (GFCI). This device meets applicable federal, state and local codes.

Test GFCI Circuit Breaker

Test your GFCI circuit breaker (see “Control Panel Controls and Features” for location) every month, as follows:

1. While generator is running and control panel cover open, push white “Test” button. The circuit breaker should trip (handle will move to approximate center position), which will disconnect power to outlets.

 CAUTION
If circuit breaker does not trip:
<ul style="list-style-type: none">• DO NOT use generator.• Call a Briggs & Stratton Power Products service center.

2. If handle moves to center, reset circuit breaker by firmly moving handle to “Off” (left) position, then to “On” (right) position.

 CAUTION
If circuit breaker does not reset properly:
<ul style="list-style-type: none">• DO NOT use generator.• Call a Briggs & Stratton Power Products service center.

During Generator Use

If circuit breaker trips during use, it usually indicates faulty electrical equipment or cords. However, test the circuit breaker as follows;

1. Open control panel cover, disconnect loads, reset and test circuit breaker as described earlier. Let generator run without any loads for 1 minute.

 CAUTION
If circuit breaker trips in the 1 minute period:
<ul style="list-style-type: none">• DO NOT use generator.• Call a Briggs & Stratton Power Products service center.

2. If circuit breaker tests correctly, the electrical equipment or extension cords may be faulty. Replace faulty electrical equipment and cords before further use.

 CAUTION
If circuit breaker tests correctly:
<ul style="list-style-type: none">• Have qualified personnel check all electrical equipment and cords for any defects.• Replace electrical equipment and cords or take to a qualified repair center.

Operating

Don't Overload Generator

Capacity

You must make sure your generator can supply enough rated (running) and surge (starting) watts for the items you will power at the same time. Follow these simple steps:

1. Select the items you will power at the same time.
2. Total the rated (running) watts of these items. This is the amount of power your generator must produce to keep your items running. See Figure 13.
3. Estimate how many surge (starting) watts you will need. Surge wattage is the short burst of power needed to start electric motor-driven tools or appliances such as a circular saw or refrigerator. Because not all motors start at the same time, total surge watts can be estimated by adding only the item(s) with the highest additional surge watts to the total rated watts from step 2.

Example:

Total Rated (Running) Watts = 3075
 Highest Additional Surge Watts = 1800
 Total Generator Output Required = 4875

Power Management

To prolong the life of your generator and attached devices, it is important to take care when adding electrical loads to your generator. There should be nothing connected to the generator outlets before starting it's engine. The correct and safe way to manage generator power is to sequentially add loads as follows:

1. With nothing connected to the generator, start the engine as described in this manual.
2. Plug in and turn on the first load, preferably the largest load you have.
3. Permit the generator output to stabilize (engine runs smoothly and attached device operates properly).
4. Plug in and turn on the next load.
5. Again, permit the generator to stabilize.
6. Repeat steps 4 and 5 for each additional load.

Tool or Appliance	Rated* (Running) Watts	Additional Surge (Starting) Watts
Essentials		
Light Bulb - 75 watt	75	-
Deep Freezer	500	500
Sump Pump	800	1200
Refrigerator/Freezer - 18 Cu. Ft.	800	1600
Water Well Pump - 1/3 HP	1000	2000
Heating/Cooling		
Window AC - 10,000 BTU	1200	1800
Window Fan	300	600
Furnace Fan Blower - 1/2 HP	800	1300
Kitchen		
Microwave Oven - 1000 Watt	1000	-
Coffee Maker	1500	-
Electric Stove - Single Element	1500	-
Hot Plate	2500	-
Family Room		
DVD/CD Player	100	-
VCR	100	-
Stereo Receiver	450	-
Color Television - 27"	500	-
Personal Computer w/17" monitor	800	-
Other		
Security System	180	-
AM/FM Clock Radio	300	-
Garage Door Opener - 1/2 HP	480	520
Electric Water Heater - 40 Gallon	4000	-
DIY/Job Site		
Quartz Halogen Work Light	1000	-
Airless Sprayer - 1/3 HP	600	1200
Reciprocating Saw	960	960
Electric Drill - 1/2 HP	1000	1000
Circular Saw - 7 1/4"	1500	1500
Miter Saw - 10"	1800	1800
Table Planer - 6"	1800	1800
Table Saw/Radial Arm Saw - 10"	2000	2000
Air Compressor - 1-1/2 HP	2500	2500

Figure 13 — Wattage Reference Guide

Never add more loads than the generator capacity. Take special care to consider surge loads in generator capacity, as described above.

*Wattages listed are approximate only. Check tool or appliance for actual wattage.

Maintenance Schedule

Follow the hourly or calendar intervals, whichever occurs first.

More frequent service is required when operating in adverse conditions noted below.

MAINTENANCE SCHEDULE FILL IN DATES AS YOU COMPLETE REGULAR SERVICE	SERVICE DATES				SERVICE DATES		
	Before Each Use	Every 25 Hours or Yearly	Every 50 Hours or Yearly	Every 100 Hours or Yearly			
Clean debris	X						
Check oil level	X						
Change engine oil			X ¹				
Change oil filter				X			
Service air cleaner pre-cleaner		X ²					
Replace air cleaner cartridge				X ²			
Replace spark plug				X			
Check valve clearance				X ³			
Clean cooling system				X ⁴			
Replace fuel hoses and regulator				X ⁵			

- 1 Change oil sooner when operating under dirty or dusty conditions.
- 2 Replace more often under dirty or dusty conditions.
- 3 Check yearly only.
- 4 Clean more often under dirty or dusty conditions.
- 5 Replace every five years.

General Recommendations

Regular maintenance will improve the performance and extend the life of the generator. See any authorized Briggs & Stratton dealer for service. **Never operate a damaged or defective generator.** To receive full value from the warranty, the operator must maintain the generator as instructed in this section.

All service and adjustments should be made at least once each season. Follow the requirements in the "Maintenance Schedule" chart above.

NOTE: Once a year you should clean or replace the spark plug and replace the air filter. A new spark plug and clean air filter assure proper fuel-air mixture and help your engine run better and last longer.

NOTE: The alternator assembly rotates on a prelubricated and sealed ball bearing that requires no additional lubrication for the life of the bearing.

Emissions Control

Maintenance, replacement or repair of the emissions control devices and systems may be performed by any non-road engine repair establishment or individual. See "Emissions Control System Warranty".

Maintenance

Maintenance consists of keeping the unit clean. Operate the unit in an environment where it will not be exposed to excessive dust, dirt, moisture or any corrosive vapors. Cooling air louvers on the enclosure must not become clogged with snow, leaves, or any other foreign material. Inspect cooling air slots and openings on generator. These openings must be kept clean and unobstructed.

Check the cleanliness of the unit frequently and clean when dust, dirt, oil, moisture or other foreign substances are visible on its exterior/interior surface.

NOTE: DO NOT use direct spray from a garden hose to clean generator. Water can enter the engine and generator and cause problems.

Clean Debris

- Use a damp cloth to wipe exterior surfaces clean.
- Use a soft bristle brush to loosen caked on dirt or oil.
- Use a vacuum cleaner to pick up loose dirt and debris.

Engine parts should be kept clean to reduce the risk of overheating and ignition of accumulated debris. Use the same instructions given above for the engine.

CAUTION

Improper treatment of generator can damage it and shorten its life.

- DO NOT expose generator to excessive moisture, dust, dirt, or corrosive vapors.
- DO NOT insert any objects through cooling slots.

Oil

Oil Recommendations

NOTE: When adding oil to the engine crankcase, use only high quality detergent oil classified “For Service SF, SG, SH, SJ” or higher. DO NOT use special additives.

1. Choose a viscosity according to the following table:

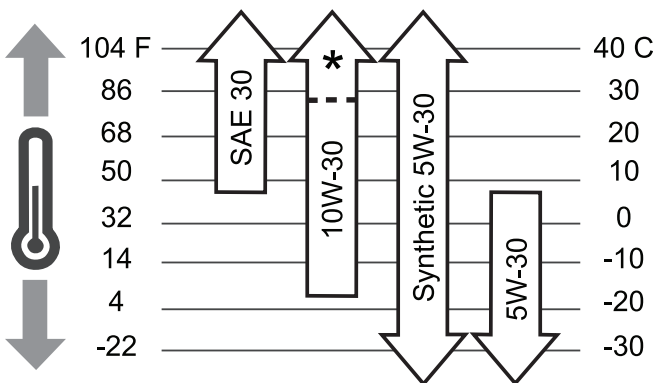

*Check oil level frequently at higher temperatures.

NOTE: Synthetic oil meeting ILSAC GF-2, API certification mark and API service symbol with “SJ/CF ENERGY CONSERVING” or higher, is an acceptable oil at all temperatures. Use of synthetic oil does not alter required oil change intervals.

SAE 30: 40 °F and higher (5 °C and higher) is good for all purpose use above 40°F, use below 40°F will cause hard starting.

10W-30: 0 to 100 °F (-18 to 38 °C) is better for varying temperature conditions. This grade of oil improves cold weather starting, but may increase oil consumption at 80°F (27°C) or higher.

Synthetic 5W-30: -20 to 120 °F (-30 to 40 °C) provides the best protection at all temperatures as well as improved starting with less oil consumption.

5W-30: 40 °F and below (5 °C and below) is recommended for winter use, and works best in cold conditions.

Checking and Adding Oil

Oil level should be checked prior to each use or at least every 8 hours of operation. Keep oil level maintained.

1. Make sure unit is on a level surface.
2. Remove roof (see Removable Roof and Battery Access section).
3. Remove oil fill cap/dipstick and wipe clean with cloth.
4. Verify oil level is at the FULL mark on dipstick (Figure 14).

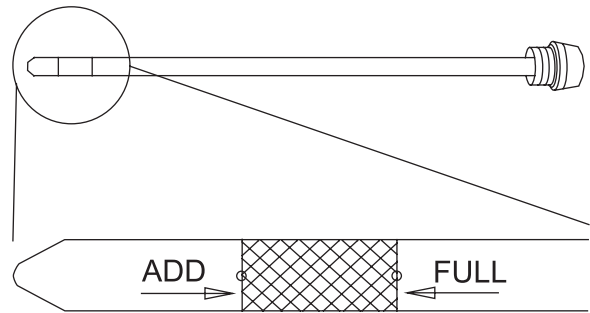

Figure 14 — Oil Fill Range

5. If needed, slowly pour oil into oil fill opening. RECHECK oil level. DO NOT overfill.
6. Replace and tighten dipstick.
7. Replace roof.

Changing Engine Oil and Filter

Remove the two screws from each plastic access cover and remove both access covers from the two sides of the generator enclosure.

Changing Oil

1. Slide oil drain tube from hose clamp and place oil drain tube into approved container.
2. Push in and rotate oil drain fitting 1/4 turn counterclockwise. Slowly pull outward until oil starts draining (Figure 15). **DO NOT** pull oil drain fitting off.

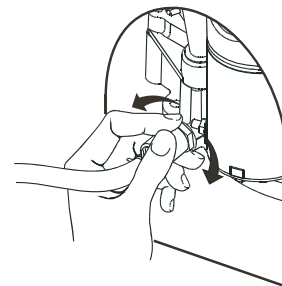

Figure 15 — Oil Drain Fitting

- When oil has drained, push oil drain fitting in and rotate 1/4 turn clockwise until it locks in place.
- Slide oil drain tube up into clamp on generator.

CAUTION

Avoid prolonged or repeated skin contact with used motor oil.

- Used motor oil has been shown to cause skin cancer in certain laboratory animals.
- Thoroughly wash exposed areas with soap and water.



KEEP OUT OF REACH OF CHILDREN. DON'T POLLUTE. CONSERVE RESOURCES. RETURN USED OIL TO COLLECTION CENTERS.

Changing Oil Filter

- Place oil drain tray over tubing and slide it under oil filter (Figure 16).

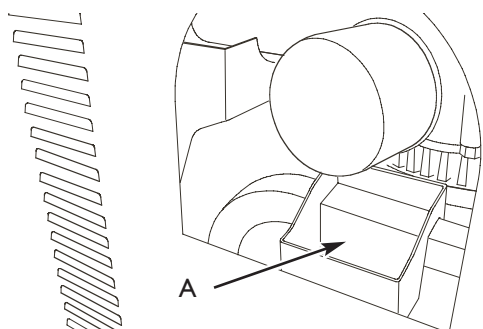

Figure 16 — Changing Oil Filter with Oil Drain Tray
A - Oil drain tray placement

- Grasp oil filter by hand and rotate counterclockwise. Filter should detach from generator.
- Before installing new filter, lightly oil filter gasket with fresh, clean engine oil.
- Carefully screw filter on until gasket contacts oil filter adapter. Tighten by hand 1/2 to 3/4 turn more.
- Remove oil drain tray from under oil filter and clean up any spilled oil.

Fill engine with oil:

- Add fresh recommended oil. Fill to FULL line on dipstick.
- Start and run generator for two minutes with no loads connected and check for oil leaks.
- Stop engine. Recheck oil level and add oil if required. DO NOT overfill.

Service Air Cleaner Elements

Your engine will not run properly and may be damaged if you run it with dirty air cleaner elements.

- Replace the air cleaner **pre-cleaner** every 25 hours of operation or once each year, whichever comes first.
- Replace the air cleaner **cartridge** every 100 hours of operation or once each year. This air filter is UL approved flame retardant material. Replace air filter cartridge with original equipment replacement part.
- Replace more often if operating under dirty or dusty conditions.

To service the air cleaner elements, follow these steps:

- Remove generator roof, as described in “Removable Roof and Battery Access”.
- Pull up on air cleaner cover handle and rotate toward engine.
- Remove air cleaner cover.
- Carefully lift air cleaner cartridge and pre-cleaner from housing. Figure 17 shows the air cleaner housing area.

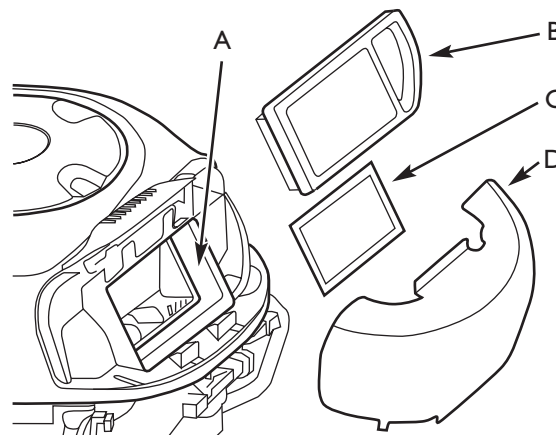

Figure 17 — Changing Air Filter Elements
A - Air cleaner housing
B - Air cleaner cartridge
C - Air cleaner pre-cleaner
D - Air cleaner cover

NOTE: To clean pre-cleaner, wash in soapy water. Squeeze dry in a clean cloth. DO NOT wring. DO NOT oil.

- Vacuum air cleaner housing area carefully to prevent debris from entering engine.
- To clean cartridge, gently tap pleated paper side on a flat surface.



IMPORTANT: DO NOT use pressurized air or solvents to clean cartridge. Pressurized air can damage cartridge; solvents will dissolve cartridge.

7. Place air cleaner pre-cleaner and cartridge into housing. Cartridge must fit securely in housing.
8. Align tabs on cover with slots in housing and replace cover.
9. Hook handle and close cover.

WARNING	
	If air filter or air filter cover is not installed correctly, serious injury or death could result from backfire.
	
<ul style="list-style-type: none"> • DO NOT attempt to start your engine with filters or air cleaner cover removed. 	

10. Replace roof.

Service Spark Plug

WARNING	
	Unintentional sparking can result in fire or electric shock.
	
When adjusting or making repairs to your generator:	
<ul style="list-style-type: none"> • Disconnect the spark plug wire from the spark plug and place the wire where it cannot contact spark plug. 	
When testing for engine spark:	
<ul style="list-style-type: none"> • Use approved spark plug tester. • DO NOT check for spark with spark plug removed. 	

Change the spark plug every 100 hours of operation or once each year, whichever comes first. This will help your engine to start easier and run better.

1. Clean area around spark plug.
2. Remove and inspect spark plug.
3. Check electrode gap with wire feeler gauge and reset spark plug gap to recommended gap if necessary (see Figure 18 and "Specifications").

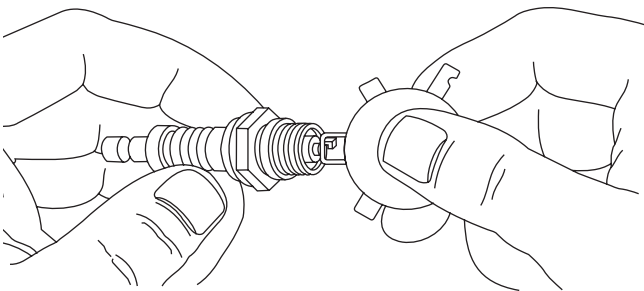

Figure 11 — Check Spark Plug Electrode Gap

4. Replace spark plug if electrodes are pitted, burned or porcelain is cracked. Use the recommended replacement spark plug. See Specifications.
5. Install spark plug and tighten firmly.

Check Valve Clearance

Regular valve clearance check and adjustment will improve performance and extend engine life. This procedure cannot be done without partial engine disassembly and the use of special tools. For this reason we recommend that you have an authorized service dealer check and adjust valve clearance at recommended intervals.



Engine Air Cooling System

Over time debris may accumulate in cylinder cooling fins and cannot be observed without partial engine disassembly. For this reason, we recommend you have an authorized Briggs & Stratton service dealer clean the cooling system per recommended intervals (see "Maintenance Schedule"). Equally important is to keep top of engine and rotating screen free from debris. See "Clean Debris".

Replace Fuel Hoses and Regulator

It is strongly recommend that you replace the fuel hoses and fuel regulator after five years of use. Even though these components are designed for outdoor use, constant exposure to the elements and to sunlight causes deterioration.

Charge Battery

DANGER	
	Storage batteries give off explosive hydrogen gas during recharging. Slightest spark will ignite hydrogen and cause explosion.
	Battery electrolyte fluid contains acid and is extremely acidic. Contact with battery contents will cause severe chemical burns.
	A battery presents a risk of electrical shock and high short circuit current.
<ul style="list-style-type: none"> • DO NOT dispose of battery in a fire. • DO NOT allow any open flame, spark, heat, or lit cigarette during and for several minutes after charging a battery. • DO NOT open or mutilate the battery. • Wear protective goggles, rubber apron, and rubber gloves. • Remove watches, rings, or other metal objects. • Use tools with insulated handles. 	

IMPORTANT: The generator should be started at least once every seven days and allowed to run at least 30 minutes. If this cannot be done, the battery will lose its charge over time.

If the generator is not operated once a month, the battery should be removed and trickle charged regularly in order to keep the battery charged and ready to start the generator when needed. If battery voltage is too low, the battery may not take a charge and you will need a new battery.

If it is necessary to charge the battery, proceed as follows:

1. Open control panel cover.
2. Using the supplied fuse removal tool, remove the 15 Amp fuse from the control panel.
3. Disconnect the negative battery cable from the negative battery terminal (indicated by **NEGATIVE, NEG, or (-)**).

CAUTION

Failure to disconnect negative battery cable will result in equipment failure.

- DO NOT attempt to jump start the battery.
- Damage to equipment resulting from failure to follow this instruction will void warranty.

4. Charge battery with battery charger set at 2 Amps until full charge is indicated by battery charger.

WARNING



Overcharging will cause the battery case to crack and battery electrolyte to spill.

Battery electrolyte fluid contains acid and is extremely acidic.



Contact with battery contents will cause severe chemical burns.

- DO NOT charge at a rate more than 2 Amps.
- Wear protective goggles, rubber apron, and rubber gloves.

IMPORTANT: If the battery fails to take a charge, it must be replaced with the same type of 12 Volt DC, AGM type, 33 Amp-Hour, battery. DO NOT replace with liquid electrolyte lead-acid type battery.

5. Connect the negative battery cable to the negative battery terminal (indicated by **NEGATIVE, NEG, or (-)**).
6. Ensure hardware on both positive and negative battery terminals is secure.
7. Reinstall the 15 Amp fuse in the control panel.

Generator is now ready for starting and use.

Service Battery

If it is necessary to service the battery, proceed as follows:

1. Open control panel cover.
2. Remove the 15 Amp fuse from the control panel using the fuse removal tool.
3. Disconnect the negative battery cable, then disconnect the positive battery cable.
4. Service or replace battery as required.
5. Connect the red battery cable to the battery positive terminal (indicated by **POSITIVE, POS, or (+)**).
6. Connect the negative battery cable to the negative battery terminal (indicated by **NEGATIVE, NEG, or (-)**).
7. Ensure hardware on both positive and negative battery terminals is secure.
8. Reinstall the 15 Amp fuse in the control panel.

Generator is now ready for starting and use.

Storage

The generator should be started at least once every seven days and allowed to run at least 30 minutes. If this cannot be done and you must store the unit for more than 30 days, use the following guidelines to prepare it for storage:

1. While engine is still warm, change oil as described earlier in “Changing Engine Oil and Filter”.
2. Remove spark plug and pour about 1 oz. (30 ml) of engine oil into cylinder. Replace spark plug but DO NOT connect spark plug wire.
3. Ensure fuel supply shut off valve is closed.
4. Press START/RUN/STOP switch momentarily to distribute oil.
5. Connect spark plug wire to spark plug.
6. Clean the generator as outlined in “Generator Cleaning”. Ensure that cooling air slots and openings on generator are open and unobstructed.
7. Charge the battery, as described in “Charge Battery”.
8. If the generator is subjected to freezing temperatures, disconnect battery cables from battery and move it to a warmer location. Charge the battery before the next season’s use.

Troubleshooting

Problem	Cause	Correction
Engine is running, but no AC output is available.	<ol style="list-style-type: none"> 1. Circuit breaker open or defective. 2. Fault in generator. 	<ol style="list-style-type: none"> 1. Reset or replace circuit breaker. 2. Contact local service facility.
Engine runs good at no-load but "bogs down" when loads are connected.	<ol style="list-style-type: none"> 1. Short circuit in a connected load. 2. Generator is overloaded. 3. Shorted generator circuit. 4. Fuel pressure is incorrect. 5. LP fuel mixture is incorrect. 	<ol style="list-style-type: none"> 1. Disconnect shorted electrical load. 2. See "Don't Overload Generator". 3. Contact local service facility. 4. See "The Gaseous Fuel System". 5. See "The Gaseous Fuel System".
Engine will not start; or starts and runs rough.	<ol style="list-style-type: none"> 1. 15 Amp fuse missing or blown. 2. Out of fuel. 3. Failed battery. 4. Loose, improper, or failed LP fuel tank connection. 5. Ambient temperature too low to replenish vapor in LP fuel tanks. 	<ol style="list-style-type: none"> 1. Install (new) 15 Amp fuse. See "Control Panel Controls and Features". 2. Open fuel tank shut off valve(s); check LP fuel tank(s). 3. Replace battery. 4. Check LP fuel tank connections. 5. Ensure you have two 20 pound LP fuel tanks connected to generator..
Engine shuts down during operation.	<ol style="list-style-type: none"> 1. Out of fuel. 2. Engine oil low. 	<ol style="list-style-type: none"> 1. Check LP tank fuel shut off valve(s), fill LP fuel tanks. 2. Check and add oil.

Notes

Product Specifications

Rated Maximum Power (LP*)	7.0 kW
Rated Maximum Load Current:	
at 240 Volts	29.1 Amps
at 120 Volts	58.2 Amps
Rated AC Voltage	120/240 Volts
Rated Frequency	60 Hz at 3600 rpm
Phase	Single Phase
Power Factor	1.0
LP Fuel Supply Pressure	11-14 in W.C.
NG Fuel Supply Pressure	5-7 in W.C.
Normal Operating Range	-20°F (-28.8°C) to 104°F (40°C)
Output Sound Level	.81 dB(A) at 23 ft. (7 m) at full load
Shipping Weight	280 lbs.

* Natural gas rating will depend on specific fuel but typical derating of generator is between 10 to 20% off the LP gas rating. The power ratings for an individual engine model are initially developed by starting with SAE (Society of Automotive Engineers) code J1940 (Small Engine Power & Torque Rating Procedure) (Revision 2002-05). Given both the wide array of products on which our engines are placed, and the variety of environmental issues applicable to operating the equipment, it may be that the engine you have purchased will not develop the rated horsepower when used in a piece of power equipment (actual "on-site" power). This difference is due to a variety of factors including, but not limited to, the following: differences in altitude, temperature, barometric pressure, humidity, fuel, engine lubrication, maximum governed engine speed, individual engine to engine variability, design of the particular piece of power equipment, the manner in which the engine is operated, engine run-in to reduce friction and clean out of combustion chambers, adjustments to the valves and carburetor, and other factors. The power ratings may also be adjusted based on comparisons to other similar engines utilized in similar applications, and will therefore not necessarily match the values derived using the foregoing codes.

Engine

Bore	3.56 in. (90.6mm)
Stroke	3.06 in. (77.78mm)
Displacement	30.59 in. (501 cc)
Spark Plug	
Type:	Champion RC12YC or Equivalent
Set Gap To:	0.030inch (0.76mm)
Armature Air Gap:	0.010-0.014 in. (0.25-0.36mm)
Valve clearance with valve springs installed and piston 1/4 in. (6 mm) past top dead center of compression stroke (check when engine is cold).	
Intake	0.003-0.005 in. (0.08-0.13 mm)
Exhaust	0.005-0.007 in. (0.13-0.18 mm)
Oil Capacity (w/o filter)	48 Ounces (1.4 Liters)
Oil Type:	Synthetic SAE 5W-30

NOTE: For practical operation, the generator load should not exceed 85% of rated wattage. Engine power will decrease 3-1/2% for each 1,000 feet (300 meters) above sea level and 1% for each 10° F (5.6° C) above 77° F (25° C). Engine will operate satisfactorily at an angle up to 15°.

Replacement Parts

Replacement parts are available from your authorized Briggs & Stratton Service dealer. Each one carries a stock of genuine Briggs & Stratton service parts and is equipped with special service tools. Trained mechanics assure expert repair service on all Briggs & Stratton products. Only dealers advertising as "Authorized Briggs & Stratton" are required to meet Briggs & Stratton standards.

When you purchase equipment powered by a Briggs & Stratton engine, you are assured of highly skilled, reliable service at more than 30,000 Authorized Service Dealers worldwide, including more than 6,000 Master Service technicians.

You may locate your nearest authorized Briggs & Stratton Service Dealer in our dealer locator map on our web site www.briggsandstratton.com or in the telephone directory under "Engines" or "Generators" or similar category.

Maintenance Items

Many convenient and helpful service and maintenance items are available from your authorized dealer. Some of these items include:

- Air cleaner cartridge
- Engine oil
- Maintenance kit
- Oil filter
- Pre-cleaner element
- Resistor spark plug
- Spark plug wrench
- Spark tester
- Touch-up paint

EMISSIONS CONTROL SYSTEM WARRANTY

**Briggs & Stratton Corporation (B&S), the California Air Resources Board (CARB)
and the United States Environmental Protection Agency (U.S. EPA)**

Emissions Control System Warranty Statement (Owner's Defect Warranty Rights and Obligations)

California, United States and Canada Emissions Control Defects Warranty Statement

The California Air Resources Board (CARB), U.S. EPA and B&S are pleased to explain the Emissions Control System Warranty on your small off-road engine (SORE). In California, new small off-road engines model year 2006 and later must be designed, built and equipped to meet the State's stringent anti-smog standards. Elsewhere in the United States, new non-road, spark-ignition engines certified for model year 1997 and later must meet similar standards set forth by the U.S. EPA. B&S must warrant the emissions control system on your engine for the periods of time listed below, provided there has been no abuse, neglect or improper maintenance of your small off-road engine.

Your emissions control system includes parts such as the carburetor, air cleaner, ignition system, fuel line, muffler and catalytic converter. Also included may be connectors and other emissions related assemblies.

Where a warrantable condition exists, B&S will repair your small off-road engine at no cost to you including diagnosis, parts and labor.

Briggs & Stratton Emissions Control Defects Warranty Coverage

Small off-road engines are warranted relative to emissions control parts defects for a period of two years, subject to provisions set forth below. If any covered part on your engine is defective, the part will be repaired or replaced by B&S.

Owner's Warranty Responsibilities

As the small off-road engine owner, you are responsible for the performance of the required maintenance listed in your Operating and Maintenance Instructions. B&S recommends that you retain all your receipts covering maintenance on your small off-road engine, but B&S cannot deny warranty solely for the lack of receipts or for your failure to ensure the performance of all scheduled maintenance.

As the small off-road engine owner, you should however be aware that B&S may deny you warranty coverage if your small off-road engine or a part has failed due to abuse, neglect, improper maintenance or unapproved modifications.

You are responsible for presenting your small off-road engine to an Authorized B&S Service Dealer as soon as a problem exists. The undisputed warranty repairs should be completed in a reasonable amount of time, not to exceed 30 days.

If you have any questions regarding your warranty rights and responsibilities, you should contact a B&S Service Representative at 1-414-259-5262.

The emissions warranty is a defects warranty. Defects are judged on normal engine performance. The warranty is not related to an in-use emissions test.

Briggs & Stratton Emissions Control Defects Warranty Provisions

The following are specific provisions relative to your Emissions Control Defects Warranty Coverage. It is in addition to the B&S engine warranty for non-regulated engines found in the Owner's Manual.

1. Warranted Parts

Coverage under this warranty extends only to the parts listed below (the emissions control systems parts) to the extent these parts were present on the engine purchased.

- a. Fuel Metering System
 - Cold start enrichment system (soft choke)
 - Carburetor and internal parts
 - Fuel Pump
 - Fuel line, fuel line fittings, clamps
- b. Air Induction System
 - Air cleaner
 - Intake manifold
- c. Ignition System
 - Spark plug(s)
 - Magneto ignition system
- d. Catalyst System
 - Catalytic converter
 - Exhaust manifold
 - Air injection system or pulse valve
- e. Miscellaneous Items Used in Above Systems
 - Vacuum, temperature, position, time sensitive valves and switches
 - Connectors and assemblies

2. Length of Coverage

B&S warrants to the initial owner and each subsequent purchaser that the Warranted Parts shall be free from defects in materials and workmanship which caused the failure of the Warranted Parts for a period of two years from the date the engine is delivered to a retail purchaser.

3. No Charge

Repair or replacement of any Warranted Part will be performed at no charge to the owner, including diagnostic labor which leads to the determination that a Warranted Part is defective, if the diagnostic work is performed at an Authorized B&S Service Dealer. For emissions warranty service contact your nearest Authorized B&S Service Dealer as listed in the telephone directory under "Engines, Gasoline," "Gasoline Engines," "Lawn Mowers," or similar category.

4. Claims and Coverage Exclusions

Warranty claims shall be filed in accordance with the provisions of the B&S Engine Warranty Policy. Warranty coverage shall be excluded for failures of Warranted Parts which are not original B&S parts or because of abuse, neglect or improper maintenance as set forth in the B&S Engine Warranty Policy. B&S is not liable to cover failures of Warranted Parts caused by the use of add-on, non-original, or modified parts.

5. Maintenance

Any Warranted Part which is not scheduled for replacement as required maintenance or which is scheduled only for regular inspection to the effect of "repair or replace as necessary" shall be warranted as to defects for the warranty period. Any Warranted Part which is scheduled for replacement as required maintenance shall be warranted as to defects only for the period of time up to the first scheduled replacement for that part. Any replacement part that is equivalent in performance and durability may be used in the performance of any maintenance or repairs. The owner is responsible for the performance of all required maintenance, as defined in the B&S Owner's Manual.

6. Consequential Coverage

Coverage hereunder shall extend to the failure of any engine components caused by the failure of any Warranted Part still under warranty.

Emissions Durability Period and Air Index Information On Your Engine Emissions Label

Engines that are certified to meet the California Air Resources Board (CARB) Tier 2 Emission Standards must display information regarding the Emissions Durability Period and Air Index. The engine manufacturer makes this information available to the consumer on emission labels.

The **Emissions Durability Period** describes the number of hours of actual running time for which the engine is certified to be emissions compliant, assuming proper maintenance in accordance with the Maintenance Schedule. The following categories are used:

Moderate: Engine is certified to be emission compliant for 125 hours of actual engine running time.

Intermediate: Engine is certified to be emission compliant for 250 hours of actual engine running time.

Extended: Engine is certified to be emission compliant for 500 hours of actual engine running time.

For example, a typical walk-behind lawn mower is used 20 to 25 hours per year. Therefore, the **Emissions Durability Period** of an engine with an **intermediate** rating would equate to 10 to 12 years.

The **Air Index** is a calculated number describing the relative level of emissions for a specific engine family. The lower the **Air Index**, the cleaner the engine. This information is displayed in graphical form on the emissions label.

Emissions Compliance Period On Engine Emissions Compliance Label

After July 1, 2000 certain Briggs & Stratton engines will be certified to meet the United States Environmental Protection Agency (USEPA) Phase 2 emission standards. For phase 2 certified engines, the Emissions Compliance Period referred to on the Emissions Compliance label indicates the number of operating hours for which the engine has been shown to meet Federal emission requirements. For engines less than 225 cc displacement, Category C = 125 hours, B = 250 hours and A = 500 hours. For engines of 225 cc or more, Category C = 250 hours, B = 500 hours and A = 1000 hours.

This generator engine has an intermediate rating with an Air Index of 2. The EPA Emissions compliance period is Category C. The displacement of this engine is 501 cc.

Below is a generic representation of the emission label typically found on a certified engine.

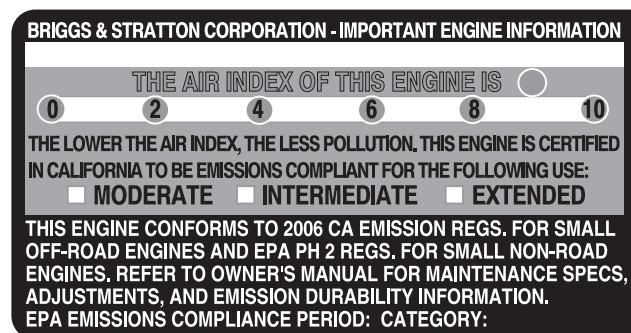

**BRIGGS & STRATTON POWER PRODUCTS GROUP, LLC
7KW AND 10KW HOME GENERATOR OWNER WARRANTY POLICY**

Effective September 1, 2005 replaces all undated Warranties and all Warranties dated before September 1, 2005

LIMITED WARRANTY

Briggs & Stratton Power Products Group, LLC will repair or replace, free of charge, any part(s) of the equipment that is defective in material or workmanship or both. Transportation charges on product submitted for repair or replacement under this warranty must be borne by purchaser. This warranty is effective for the time periods and subject to the conditions stated below. For warranty service, find the nearest Authorized Service Dealer in our dealer locator map at www.briggspowerproducts.com.

THERE IS NO OTHER EXPRESS WARRANTY. IMPLIED WARRANTIES, INCLUDING THOSE OF MERCHANTABILITY AND FITNESS FOR A PARTICULAR PURPOSE, ARE LIMITED TO ONE YEAR FROM PURCHASE, OR TO THE EXTENT PERMITTED BY LAW ANY AND ALL IMPLIED WARRANTIES ARE EXCLUDED. LIABILITY FOR INCIDENTAL OR CONSEQUENTIAL DAMAGES ARE EXCLUDED TO THE EXTENT EXCLUSION IS PERMITTED BY LAW. Some states or countries do not allow limitations on how long an implied warranty lasts, and some states or countries do not allow the exclusion or limitation of incidental or consequential damages, so the above limitation and exclusion may not apply to you. This warranty gives you specific legal rights and you may also have other rights which vary from state to state or country to country.

WARRANTY PERIOD

Consumer Use	2 years
Commercial Use	None

The warranty period begins on the date of purchase by the first retail consumer or commercial end user, and continues for the period of time stated in the table above. "Consumer use" means personal residential household use by a retail consumer. "Commercial use" means all other uses, including use for commercial, income producing or rental purposes. Once equipment has experienced commercial use, it shall thereafter be considered as commercial use for purposes of this warranty.

NO WARRANTY REGISTRATION IS NECESSARY TO OBTAIN WARRANTY ON BRIGGS & STRATTON PRODUCTS. SAVE YOUR PROOF OF PURCHASE RECEIPT. IF YOU DO NOT PROVIDE PROOF OF THE INITIAL PURCHASE DATE AT THE TIME WARRANTY SERVICE IS REQUESTED, THE MANUFACTURING DATE OF THE PRODUCT WILL BE USED TO DETERMINE THE WARRANTY PERIOD.

ABOUT YOUR WARRANTY

We welcome warranty repair and apologize to you for being inconvenienced. Any Authorized Service Dealer may perform warranty repairs. Most warranty repairs are handled routinely, but sometimes requests for warranty service may not be appropriate. For example, warranty service would not apply if equipment damage occurred because of misuse, lack of routine maintenance, shipping, handling, warehousing or improper installation. Similarly, the warranty is void if the manufacturing date or the serial number on the equipment has been removed or the equipment has been altered or modified. During the warranty period, the Authorized Service Dealer, at its option, will repair or replace any part that, upon examination, is found to be defective under normal use and service. This warranty will not cover the following repairs and equipment:

- **Normal Wear:** Outdoor Power Equipment and engines, like all mechanical devices, needs periodic parts and service to perform well. This warranty does not cover repair when normal use has exhausted the life of a part or the equipment.
- **Installation and Maintenance:** This warranty does not apply to equipment or parts that have been subjected to improper or unauthorized installation or alteration and modification, misuse, negligence, accident, overloading, overspeeding, improper maintenance, repair or storage so as, in our judgment, to adversely affect its performance and reliability. This warranty also does not cover normal maintenance such as adjustments, fuel system cleaning and obstruction (due to chemical, dirt, carbon, lime, etc.).
- **Other Exclusions:** This warranty excludes wear items such as oil gauges, o-rings, filters, fuses, spark plugs, starting batteries, etc., or damage or malfunctions resulting from accidents, abuse, modifications, alterations, or improper servicing or freezing or chemical deterioration. Accessory parts are excluded from the product warranty. This warranty excludes failures due to acts of God and other force majeure events beyond the manufacturers control. Also excluded is used, reconditioned, and demonstration equipment; equipment used for prime power in place of utility power and equipment used in life support applications.

**BRIGGS & STRATTON POWER PRODUCTS GROUP, LLC
JEFFERSON, WI, USA**

This page reserved.

Muchas gracias por comprar este generador Briggs & Stratton de gran calidad. Nos alegra que haya depositado su confianza en la marca Briggs & Stratton. Siempre que sea utilizado de acuerdo con las instrucciones de este manual, su generador Briggs & Stratton le proporcionará muchos años de buen funcionamiento.

Este manual contiene información sobre seguridad para hacerle consciente de los riesgos asociados a los generadores de combustible gaseoso y mostrarle cómo evitarlos. Briggs & Stratton no conoce necesariamente todas las aplicaciones que este generador puede tener; por ello es importante que lea y entienda estas instrucciones. Conserve este manual para futuras consultas.

Este generador requiere montaje final antes de ser usado. Consulte la sección Montaje de este manual, donde encontrará instrucciones para el montaje final. Siga las instrucciones al pie de la letra.

Dónde encontrarnos

Usted no tendrá que ir muy lejos para encontrar el servicio técnico de Briggs & Stratton para su generador. Consulte las Páginas Amarillas. Hay más de 30.000 proveedores de Briggs & Stratton autorizados en todo el mundo, proporcionando un servicio de calidad. También puede ponerse en contacto con Atención al Cliente de Briggs & Stratton llamando al 1-800-743-4115 o por Internet en www.briggsandstratton.com.

Generador

Modelo Número 040248
Revisión _____
Número de Serie _____

Motor

Modelo Número _____
Número de Serie _____

Fecha de compra

--	--	--	--	--	--

Briggs & Stratton Power Products Group, LLC.
900 North Parkway
Jefferson, WI 53549

Copyright © 2006 Briggs & Stratton Power Products Group, LLC.
Reservados todos los derechos. Queda prohibida la reproducción o transmisión total o parcial de este material, sea cual sea la forma y el medio empleados para ello, sin el permiso previo y por escrito de Briggs & Stratton Power Products Group, LLC.

Tabla de contenido

Reglas de seguridad	2
Descripción del equipo.....	4
El sistema de combustible gaseoso	5
Montaje/instalación.....	6
Ubicación del generador	6
Fijación de los componentes del soporte de montaje del depósito de combustible LP	7
Instalación del depósito de combustible LP.....	8
Comprobación de fugas en el circuito de combustible	9
Conexión de la batería.....	10
Controles y características del generador	11
Panel de control.....	12
Tomas eléctricas	13
Utilización del generador	14
Encendido del motor	14
Conexión de cargas eléctricas.....	14
Parada del motor	14
No sobrecargar el generador	16
Plan de mantenimiento	17
Aceite	18
Filtro de aire	19
Bujía	20
Holgura de la válvula	20
Sistema de refrigeración de aire.....	20
Carga de la batería	20
Almacenamiento	21
Resolución de problemas	22
Especificaciones del producto	23
Garantías	24

Seguridad

Montaje

Controles

Utilización

Mantenimiento

Problemas

Especificaciones

CONSERVE ESTAS INSTRUCCIONES

Normas de seguridad

 Éste es el símbolo de alerta de seguridad. Sirve para advertir al usuario de un posible riesgo para su integridad física. Siga todos los mensajes de seguridad que figuren después de este símbolo para evitar lesiones o incluso la muerte.

El símbolo de alerta de seguridad () se utiliza con una palabra de señalización (**PELIGRO, PRECAUCIÓN, ADVERTENCIA**), una imagen y/o un mensaje de seguridad para advertir al usuario de un riesgo. **PELIGRO** indica un riesgo que, de no evitarse, provocará la muerte o lesiones de gravedad. **ADVERTENCIA** indica un riesgo que, de no evitarse, puede provocar la muerte o lesiones de gravedad. **PRECAUCIÓN** indica un riesgo que, de no evitarse, puede provocar lesiones moderadas. Cuando se utiliza sin el símbolo de alerta, **PRECAUCIÓN** indica una situación que podría producir daños en el equipo. Siga en todo momento los mensajes de seguridad para evitar o reducir el riesgo de lesiones y de muerte.

El fabricante no puede anticipar todas las posibles circunstancias que podrían conllevar peligro. Por lo tanto, las advertencias de este manual, así como las etiquetas y placas de la unidad, no incluyen todo. Si usa un procedimiento, método de trabajo o técnica operativa que no esté específicamente recomendada por el fabricante, debe asegurarse de que no entraña peligro para usted ni para otras personas. También debe asegurarse de que el procedimiento, método de trabajo o técnica operativa elegida no hace que el generador deje de ser seguro.

Símbolos de peligro y sus significados



ADVERTENCIA

Los gases de escape del motor de este producto contienen sustancias químicas declaradas cancerígenas y causantes de malformaciones y otros defectos de nacimiento por el Estado de California.

ADVERTENCIA



El generador en funcionamiento produce monóxido de carbono, un gas venenoso, inodoro e incoloro. La inhalación de monóxido de carbono puede provocar náuseas, desmayos o incluso la muerte.

- Utilice el generador **SÓLO** a la intemperie.
- Evite que los gases de escape entren en un espacio cerrado a través de las ventanas, puertas, tomas de aire de ventilación u otras aberturas.
- **NO** ponga en funcionamiento el generador dentro de ningún edificio o espacio cerrado (aunque las ventanas y puertas estén abiertas), ni en el compartimento para el generador de un vehículo de recreo.

PELIGRO

El usar un generador en espacios interiores le causará la muerte en unos minutos.

Los gases de combustión contienen monóxido de carbono, un gas venenoso que usted no puede ver ni oler.



NUNCA lo use dentro del hogar ni en lugares parcialmente cerrados tales como garajes.

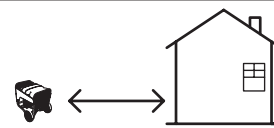

SOLO úselo al aire libre y lejos de ventanas abiertas, puertas y respiraderos.

PELIGRO



Las baterías de almacenaje emiten gas hidrógeno explosivo durante la recarga.

La más mínima chispa inflamará el hidrógeno y causará una explosión.



El fluido electrolito de la batería contiene ácido y es extremadamente ácido.

El contacto con el contenido de la batería causará quemaduras químicas graves.



Las baterías presentan un riesgo de descarga eléctrica y de elevada corriente de cortocircuito.

- **NO** deseche la batería tirándola al fuego.
- **NO** permita ninguna llama, chispa, calor o cigarrillo encendido durante la carga de la batería y varios minutos después.
- **NO** abra ni manipule la batería.
- Use gafas protectoras, delantal y guantes de goma.
- No lleve relojes, anillos ni otros objetos metálicos.
- Utilice herramientas con mangos aislantes.

⚠ ADVERTENCIA

El propano y el gas natural son extremadamente inflamables y explosivos.



El fuego y las explosiones pueden causar quemaduras graves o incluso la muerte.

- La instalación del generador debe cumplir todas las normas locales. Para obtener información sobre la normativa local, consulte con su proveedor de gas LP o de gas natural.
- Sujete firmemente los depósitos de combustible a la bandeja de montaje del depósito de combustible LP como se describe en la sección "Montaje".
- Antes de utilizar el generador, se deben vaciar los tubos flexibles del circuito de combustible y se debe probar su estanqueidad, especialmente cuando se cambien los depósitos de combustible.
- No se permite ninguna fuga de combustible. NUNCA compruebe si hay fugas con una cerilla o una llama viva. Los olores fuertes, los síntomas de resfriados, la congestión nasal, etc. pueden indicar la presencia de combustible gaseoso. Extreme las precauciones y el sentido común cuando compruebe si hay fugas (consulte "Comprobación de fugas en el circuito de combustible").
- Una vez colocado el generador en su posición de funcionamiento, inspeccione periódicamente el circuito de combustible y sus tubos flexibles para determinar si presentan daños o un exceso de desgaste. En caso afirmativo, sustituya los componentes afectados utilizando ÚNICAMENTE piezas suministradas por el fabricante. Los tubos flexibles y el regulador de combustible se deben sustituir cada cinco años.
- Cuando el generador no esté en uso, cierre manualmente la(s) válvula(s) de paso.
- NO utilice el generador si huele a combustible.
- NO fume cerca del generador. Limpie inmediatamente el aceite que se haya podido derramar. Asegúrese de que no queda ningún material combustible en el compartimento del generador. Mantenga limpia y libre de residuos la zona cercana al generador.
- NO suministre combustible gaseoso sin regular al generador. Consulte la presión de suministro correcta en las especificaciones del producto.
- NO permita que los tubos flexibles de combustible entren en contacto con las superficies calientes.
- NO almacene los bidones de gas LP:
 - En interiores o cerca del generador.
 - En un edificio, garaje u otra zona cerrada.
 - Al alcance de los niños.
- El depósito de gas LP debe tener:
 - Un dispositivo de descarga de seguridad comunicado directamente con el espacio de vapor del cilindro.
 - Un dispositivo de prevención de exceso de llenado (OPD) que figure en la lista.
 - Homologación DOT o CAN/CSA-B339.
 - Una válvula de paso con una salida de combustible compatible con un conector de depósito de tipo I. No se permite el uso de ningún otro conector de depósito con este generador.
 - Un casquillo para proteger la válvula de paso de combustible.
- NO inserte ningún objeto extraño en la salida de la válvula del depósito ni en los componentes del circuito de combustible.
- El sistema de suministro al depósito de LP debe permitir la salida de vapor.
- Acuda a un proveedor acreditado de gas propano para llenar el depósito de gas LP, hasta un máximo del 80%. Inspeccione visualmente y recalifique el depósito después de cada llenado.
- Mantenga SIEMPRE los depósitos de gas LP en posición vertical.
- Manipule SIEMPRE los depósitos de gas LP con cuidado.
- El depósito de gas LP está equipado con un dispositivo térmico interno que cortará permanentemente el flujo de gas si se supera una temperatura de 115° C (240° C). En este caso, lleve el depósito a su proveedor de combustible. Será necesario determinar y corregir la causa del exceso de calor antes de volver a utilizar el generador.
- La circulación normal del gas por el regulador y los tubos flexibles puede generar un zumbido. Los niveles de ruido bajos son normales y no afectan al funcionamiento del generador. Si el zumbido es excesivo, será necesario purgar el circuito de suministro.

⚠ ADVERTENCIA

El generador produce voltaje peligroso.

El no aislar el generador del suministro de energía eléctrica puede poner en peligro la integridad física de los trabajadores de la compañía eléctrica, o incluso provocarles la muerte debido a la energía de retorno.

- Si utiliza el generador como sistema de reserva, notifíquelo a la compañía eléctrica. Utilice equipos de transferencia aprobados para aislar el generador del suministro de la compañía eléctrica.
- NO lo utilice bajo el efecto de las drogas o el alcohol.
- A pesar de la seguridad del diseño del generador, si éste se utiliza con imprudencia, ignorando su mantenimiento o sin las debidas precauciones, se pueden producir lesiones o incluso la muerte.
- Manténgase alerta en todo momento cuando utilice este equipo. NUNCA lo utilice ni manipule en condiciones de fatiga física o mental.
- NO toque los cables pelados ni las tomas.
- NO utilice el generador con cables eléctricos desgastados, deshilachados, pelados o dañados.
- NO manipule el generador ni los cables eléctricos si se encuentra en una zona húmeda, está descalzo o tiene las manos o los pies mojados.
- NO permita que personas no cualificadas o niños utilicen o reparen el generador.
- Si tiene que trabajar junto a una unidad en funcionamiento, manténgase en una superficie aislada y seca para reducir el riesgo de descarga eléctrica.
- En caso de accidente provocado por una descarga eléctrica, desconecte inmediatamente el suministro de energía eléctrica y póngase en contacto con las autoridades locales. Evite el contacto directo con la víctima.
- Antes de realizar cualquier operación de mantenimiento en el generador, desconecte el cable de la batería marcado como NEGATIVE, NEG o (-). Una vez finalizada la operación, vuelva a conectar el cable en último lugar.
- Quite el fusible de 15 A ANTES de manipular el equipo. Cuando termine, vuelva a colocar el fusible de 15 A.

⚠ ADVERTENCIA

El motor en funcionamiento genera calor. La temperatura del silenciador y de las zonas cercanas puede alcanzar o superar los 65 °C (150 °F)

En caso de contacto, se pueden producir quemaduras graves.





Los gases y el calor de escape pueden inflamar los materiales combustibles y las estructuras o dañar el depósito de combustible PL y provocar un incendio.

- NO toque las superficies calientes y evite los gases de escape a alta temperatura.
- Deje que el equipo se enfríe antes de tocarlo.
- Deje un espacio mínimo de 152 cm (5 pies) alrededor del generador, incluida la parte superior.
- El Código de Normativa Federal (CFR, Título 36: Parques, Bosques y Propiedad Pública) obliga a instalar una pantalla apagachispas en los equipos con motor de combustión interno y a mantenerla en buenas condiciones de funcionamiento, conforme a la norma 5100-1C (o posterior) del Servicio Forestal de la USDA. En el Estado de California, la ley exige el uso de una pantalla apagachispas (Sección 4442 del Código de Recursos Públicos de California). En otros estados puede haber leyes similares en vigor.

⚠ ADVERTENCIA

- Este generador no cumple la regulación 33CFR-183 de la Guardia Costera de EE.UU., y no debe utilizarse en aplicaciones marinas.
- La no utilización de generadores aprobados por la Guardia Costera de EE.UU. podría causar daños materiales, lesiones graves e incluso la muerte.

 ADVERTENCIA	
	Las chispas involuntarias pueden provocar fuego o descargas eléctricas.
	
Cuando ajuste o repare su generador:	
<ul style="list-style-type: none"> Desconecte el cable de la bujía de ésta y colóquelo donde no pueda entrar en contacto con la bujía. 	
Cuando pruebe la bujía del motor:	
<ul style="list-style-type: none"> Utilice un comprobador de bujías homologado. NO compruebe la chispa sin la bujía instalada. 	

 ¡PRECAUCIÓN!	
Las velocidades de funcionamiento excesivamente altas aumentan el riesgo de lesiones y de daños en el generador. Las velocidades excesivamente bajas incrementan la carga de trabajo.	
<ul style="list-style-type: none"> SÓLO PARA USO RESIDENCIAL. NO utilice el generador para ningún otro uso. NO intente alterar la velocidad controlada. El generador proporciona el voltaje y la frecuencia correcta cuando funciona a una velocidad controlada. NO haga ninguna modificación en el generador. 	

 ¡PRECAUCIÓN!	
Un tratamiento inadecuado del generador puede estropearlo y acortar su vida útil.	
<ul style="list-style-type: none"> Utilice el generador sólo para los usos previstos. En caso de dudas sobre su uso, diríjase al distribuidor o a Briggs & Stratton. Utilice el generador sólo en superficies planas. Para que el generador funcione correctamente es esencial que haya un flujo adecuado y continuo de aire para su refrigeración y ventilación. La puerta de acceso y el techo deben estar instalados siempre que la unidad esté en funcionamiento. NO exponga el generador a humedad, polvo o suciedad en exceso ni a vapores corrosivos. A pesar del diseño seguro del generador, usar este equipo imprudentemente, descuidar su mantenimiento o no tener cuidado puede causar lesiones o la muerte. Permanezca alerta todo el tiempo mientras trabaja con este equipo. NUNCA trabaje con el equipo si está física o mentalmente cansado. NO encienda el motor con el filtro de aire o la tapa del filtro de aire quitados. NO inserte ningún objeto por las ranuras de refrigeración. NO se suba en el generador ni en ninguna de sus partes. Pisar la unidad puede causar estrés y romper piezas. Esto podría provocar condiciones de funcionamiento peligrosas causando fugas de gases de escape, combustible, aceite, etc. Si se sobrecalientan los dispositivos conectados, apáguelos y desconéctelos del generador. Cierre el generador si: <ul style="list-style-type: none"> -se corta la corriente eléctrica; -el equipo produce chispas, humo o llamas; -la unidad vibra excesivamente. 	



¡PRECAUCIÓN!	
Sobrepasar la capacidad de potencia y amperaje del generador puede dañar el generador y/o los dispositivos eléctricos conectados a él.	
<ul style="list-style-type: none"> Véase “No sobrecargar el generador”. Encender el generador y dejar que el motor se estabilice antes de conectar las cargas eléctricas. Conectar las cargas eléctricas en posición OFF, y encender (ON) para que funcionen. Apagar las cargas eléctricas (OFF) y desconectarlas del generador antes de detenerlo. 	

Descripción del equipo

 **Lea atentamente este manual y familiarícese con el generador. Conozca sus aplicaciones, limitaciones y riesgos.**

Esta unidad es un generador de corriente alterna (CA) de campo giratorio accionado por motor. Suministra energía eléctrica para iluminación, aparatos y herramientas compatibles. El campo giratorio del generador funciona a unas 3.600 rpm accionado por un motor de un solo cilindro. El generador funciona con gas propano licuado (LP). Sólo puede funcionar con gas natural (NG) tras la correspondiente conversión, que deberá ser realizada por un técnico especialista cualificado.

La toma del generador incorpora una protección GFCI (interruptor de circuito de fallo de conexión a tierra) y su neutro está conectado a tierra para superar las inspecciones OSHA en el lugar de trabajo.

 PELIGRO	
	El GFCI no funcionará si se suprime la conexión del neutro.
<ul style="list-style-type: none"> NO suprima la conexión del neutro. La supresión de la conexión del neutro podría provocar daños materiales, lesiones o incluso la muerte. 	

El generador no funcionará si se conecta a un conector bipolar, ya que su seccionador de servicio también tiene un neutro conectado a tierra. Si tanto el generador como el seccionador de servicio de la vivienda o del edificio contienen un neutro conectado a tierra, el GFCI se abre y evita que los enchufes reciban corriente.

Si el generador se conecta al sistema eléctrico de un edificio, se DEBE utilizar un conector con conexión de neutro.

Este producto está pensado para uso residencial, como fuente de energía eléctrica provisional para todo tiempo. Puede suministrar energía para sistemas de calefacción, refrigeración o comunicación, por ejemplo. Este producto no pertenece a la categoría de reserva de emergencia según lo definido por la norma NFPA 70 (NEC). NO utilice el generador para ningún otro uso.

Se ha realizado el máximo esfuerzo para reunir en este manual la información más precisa y actualizada. No obstante, el fabricante se reserva el derecho de modificar, alterar o mejorar de cualquier otra forma el generador y este documento en cualquier momento y sin previo aviso.

Protección contra los fallos de conexión a tierra

Las tomas dobles disponen de protección GFCI (interruptor de circuito de fallo de conexión a tierra). Este dispositivo cumple la normativa federal, nacional y local vigente.

El GFCI protege contra las descargas eléctricas que se pueden producir cuando un cuerpo humano se convierte en el medio a través del cual la electricidad llega a tierra. Este fenómeno puede producirse cuando el usuario toca un aparato o un cable con corriente, una cañería u otro material conectado a tierra.

Con la protección de un GFCI, el usuario puede sentir la descarga, pero el dispositivo corta la corriente lo bastante rápido como para que una persona con una salud normal no sufra ningún daño de gravedad.

ADVERTENCIA

El generador produce voltaje/corriente peligrosos.

- Contacto con el conductor caliente y el conductor neutro al mismo tiempo puede causar descargas eléctricas o quemaduras, incluso aunque el circuito tenga protección GFCI.
- Antes de usar la toma eléctrica GFCI, SIEMPRE presione el botón para asegurarse de que funciona.

Conexión al sistema eléctrico de un edificio

El generador se debe conectar al sistema eléctrico de un edificio a través de un conector con conexión de neutro instalado por un electricista cualificado. La conexión debe aislar la alimentación del generador de la alimentación de la red pública y debe cumplir todas las leyes y normas eléctricas vigentes.

IMPORTANTE: Se DEBE utilizar un conector con conexión de neutro para cambiar del suministro de la red eléctrica al del generador.

Responsabilidades del cliente

- Si considera la instalación de un conector, lea y siga las instrucciones de este manual.
- Siga un plan regular de mantenimiento, cuidado y uso del generador, como se indica en este manual.
- Cuando no utilice el generador, desconecte y almacene SIEMPRE en un espacio interior el cable utilizado para conectar el generador y el cuadro de conexiones de entrada.

Para tomar decisiones bien fundadas y comunicarse eficazmente con el técnico instalador.

Lea y comprenda la sección “Montaje” de este manual antes de comenzar la instalación de su generador.

Puede solicitar la correcta instalación de su generador poniéndose en contacto con el almacén donde lo compró, con su proveedor Briggs & Stratton, con un electricista profesional autorizado o con su proveedor de energía eléctrica.

La garantía del generador quedará ANULADA si las conexiones de combustible permanentes no son instaladas por parte de un profesional experto en combustibles gaseosos autorizado.

La garantía del generador quedará ANULADA si se instalan conexiones eléctricas permanentes al generador.

ADVERTENCIA

Sólo electricistas cualificados y técnicos expertos en combustibles gaseosos deben intentar la adaptación del combustible o conectar permanentemente este generador. Toda instalación debe cumplir estrictamente con los códigos, estándares y normativas vigentes.

El sistema de combustible gaseoso

El generador ha sido fabricado para funcionar con gas licuado de petróleo. Si el generador se va a usar con gas natural, el motor tendrá que ser reconfigurado usando el kit de conversión proporcionado. Póngase en contacto con un técnico autorizado experto en combustibles gaseosos para instalar este kit.

ADVERTENCIA

El propano y el gas natural son extremadamente inflamables y explosivos.

El fuego y las explosiones pueden causar quemaduras graves o incluso la muerte.

- El gas PL es más pesado que el aire y se acumula en zonas bajas.
- El gas natural es más ligero que el aire y se concentra en zonas altas.
- La más mínima chispa puede inflamar estos combustibles y causar una explosión.
- SI HUELE A GAS, cierre el suministro de gas al generador en la(s) bombona(s)/toma de LP.
- Si el olor persiste, abandone la zona y llame inmediatamente a su proveedor de gas o a los bomberos.

El motor del generador está dotado de un sistema de mezcla de combustible que cumple las especificaciones de California Air Resources Board (autoridades competentes en materia de contaminación del aire) para que los sistemas de combustible duales estén a prueba de alteraciones inadecuadas. La unidad puede funcionar con gas natural o vapor de propano licuado.

- Use combustible limpio, libre de humedades y partículas. Usar combustibles que no se ajusten a los siguientes valores recomendados podría causar problemas de funcionamiento:
- Se recomienda usar gas propano licuado (GPL) comercial de grado HD5 con un nivel de energía combustible mínimo de 2500 BTU/pie cúbico, con un contenido de propileno máximo del 5%, un contenido de gas butano o gases más pesados del 2,5% y un contenido mínimo de propano del 90%.
- Véase “Especificaciones” acerca de la presión de suministro de gas.

Consumo de gas

Consulte en la siguiente tabla los requisitos de media y plena carga para gas natural y vapor de LP.

Gas natural*		Vapor de PL **	
1/2 carga	Carga completa	1/2 carga	Carga completa
80	137	33	56
* = Gas natural en pies cúbicos por hora			
* = Vapor de PL en pies cúbicos por hora			

Requisitos de suministro de combustible

Montaje/instalación

El generador se puede utilizar después de montar los componentes del soporte del depósito de combustible LP, realizar las conexiones de combustible y comprobar el nivel de aceite del motor.

¡PRECAUCIÓN!

Si intenta arrancar el motor sin comprobar que está adecuadamente servido con el aceite recomendado, provocará una avería.

- Consultar la sección Mantenimiento acerca del rellenado de aceite.
- La garantía quedará anulada si se producen daños como consecuencia del incumplimiento de estas instrucciones.

Si tiene algún problema durante el montaje del generador, llame a la línea de atención 1-800-743-4115. Tenga preparados los números de modelo, revisión y serie, que figuran en la etiqueta de características. Consulte la ubicación de la etiqueta de características en "Controles y características del generador".

Contenido del paquete

El generador se suministra con:

- Generador preacoplado al soporte de montaje
- Conjunto de bandeja de alojamiento del depósito de combustible LP preacoplado al soporte de montaje
- Conjunto de tubos flexibles y regulador de combustible preacoplado al generador
- Cubierta del depósito de combustible LP para todo tiempo
- Bolsa con la tornillería de fijación del depósito de combustible LP
- Manual del operario
- Batería
- Bandeja de vaciado de aceite
- Pintura para retoques
- Un fusible de 15 A de repuesto
- Kit de conversión a NG

Deberá adquirir dos depósitos llenos de combustible LP DOT de 9 kg (20 libras) equipados con un dispositivo de prevención de exceso de llenado (OPD) que figure en la lista.

Elevación del generador

PRECAUCIÓN El generador pesa más de 130 kg (280 libras). Todas las fases de manipulación y traslado del generador requieren el uso de herramientas, equipos y profesionales cualificados. Cada depósito lleno de LP pesa más de 9 kg (200 libras).

PRECAUCIÓN NO levante la unidad por la parte superior; podría provocar daños en el generador.

Cada esquina del generador dispone de un orificio para horquilla elevadora entre la base y el soporte de montaje. Consulte la ubicación de los distintos elementos en "Controles y características del generador". Retoque los desconchones con la pintura que se suministra a tal efecto.

Ubicación del generador

Considere los siguientes factores para determinar la posición de uso correcta del generador:

- Instale la unidad en el exterior, en una superficie plana y nivelada preparada para una ventilación adecuada. De esta forma, se facilitará la dispersión de los gases de escape mortales. NO instale el generador en lugares en los que los gases de escape se puedan acumular o entrar en un edificio que pueda estar ocupado.

⚠ PELIGRO

El usar un generador en espacios interiores le causará la muerte en unos minutos.

Los gases de combustión contienen monóxido de carbono, un gas venenoso que usted no puede ver ni oler.



NUNCA lo use dentro del hogar ni en lugares parcialmente cerrados tales como garajes.

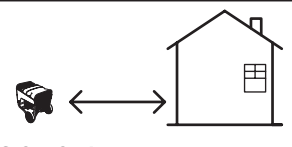

SOLO úselo al aire libre y lejos de ventanas abiertas, puertas y respiraderos.

Asegúrese de que los gases de escape no puedan entrar por ventanas, puertas, tomas de aire de ventilación u otras aberturas en un espacio cerrado en el que puedan acumularse (Figura 1). Tenga en cuenta los vientos y las corriente de aire preponderantes cuando elija la ubicación del generador.



Figura 1 — Espacio libre alrededor del generador
A - Abertura de escape

- Deje un espacio mínimo de 152 cm (5 pies) alrededor de la carcasa y del soporte de montaje del depósito de LP, incluida la parte superior. De esta forma, se reducirá el riesgo de que el calor y los gases de escape inflamen los materiales combustibles cercanos y se facilitará la refrigeración adecuada y el mantenimiento del generador.

⚠ ADVERTENCIA

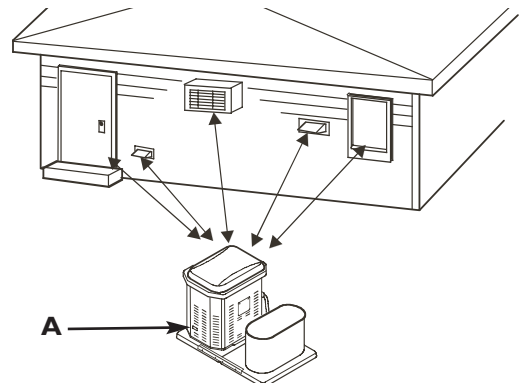

Los gases y el calor de escape pueden inflamar los materiales combustibles y las estructuras o dañar el depósito de combustible PL y provocar un incendio.

- Deje un espacio mínimo de 152 cm (5 pies) alrededor del generador, incluida la parte superior.

- Instale la unidad en un lugar en el que el agua procedente de bombas, canalizaciones de desagüe, canalones de tejado, sistemas de irrigación o aspersores no pueda inundarla, mojar la caja ni penetrar por las aberturas de entrada o salida de aire.
- Instale la unidad de forma que no dificulte ni afecte a servicios tales como el teléfono, la electricidad, el suministro de combustible, el aire acondicionado o el riego, incluidos los servicios ocultos o subterráneos.
- Instale la unidad de forma que las aberturas de entrada y salida de aire no queden obstruidas por hojas, hierba, nieve, etc. Si los vientos pueden arrastrar estos materiales, deberá construir un cortavientos para proteger la unidad.

El generador se suministra acoplado a su soporte de montaje. A menos que lo exija la normativa local, no es necesario construir una solera de hormigón.

Si lo exige la normativa local, construya una solera de hormigón de un grosor mínimo de 8 cm (3 pulgadas) y de una longitud y un ancho 16 cm (6 pulgadas) superiores a las del conjunto de los soportes del generador y del depósito de LP. Fije los soportes a la solera con pernos de anclaje adecuados con un diámetro mínimo de 6 mm (0,25 pulgadas).

Fijación de los componentes del soporte de montaje del depósito de combustible LP

Herramientas necesarias

Necesitar una de las herramientas siguientes para fijar el soporte de montaje del depósito de combustible LP al soporte del generador:

- Llave de cubo y trinquete de 13 mm (0,5 pulgadas) ○
- Llave fija de 13 mm (0,5 pulgadas)

Unión de los soportes de montaje

1. Coloque el soporte e montaje del depósito de LP (con la bandeja del depósito de combustible LP preacoplada) en el suelo, del lado del generador al que se conectan los tubos flexibles de combustible y el regulador.

Confirme que los orificios perforados en ambos soportes de montaje son adyacentes (consulte la Figura 2).



Figura 2 - Orificios del soporte de montaje y del perfil en L

- A - Orificios del soporte de montaje
- B - Perfil en L

2. Coloque un perfil en L de 50 cm (20 pulgadas) para unir los soportes de montaje. Alinee los orificios del perfil con los de los soportes, como se muestra en la Figura 2.

3. Inserte una arandela plana de 5/16" X 1" en un perno e inserte el perno en uno de los orificios del perfil en L. Apriete el perno a mano para introducirlo en el orificio del soporte de montaje (consulte la Figura 3).

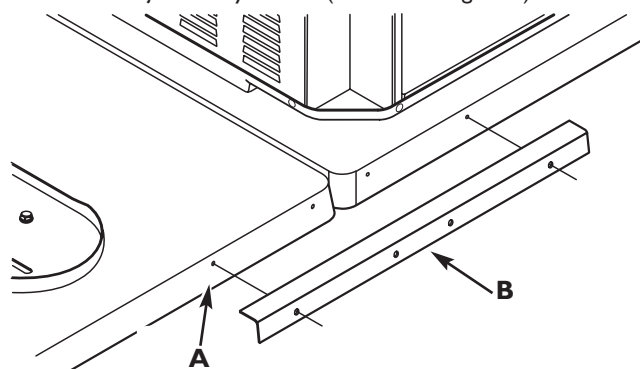

Figura 3 - Inserción de pernos en los orificios del soporte de montaje

- A - Soporte de montaje
- B - Arandela plana
- C - Perno
- D - Perfil en L

4. Repite tres veces el paso 3 hasta introducir un perno con arandela en cada orificio del perfil en L.
5. Apriete cada perno hasta su tope con la herramienta especificada. NO apriete en exceso para evitar que los pernos se pasen de rosca.
6. Repita los pasos 2 a 5 para fijar el segundo perfil en L al otro lado de los soportes de montaje.

Montaje de la varilla de fijación del depósito

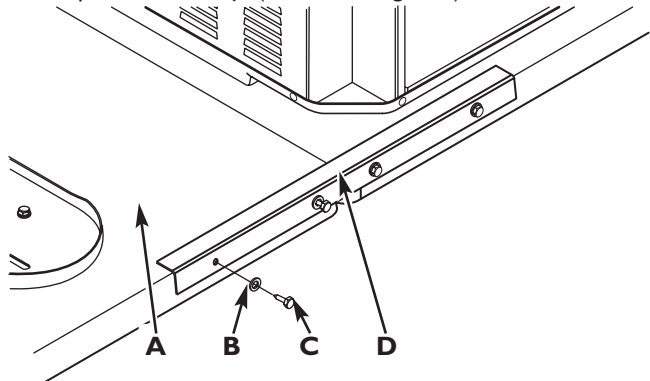
Inserte uno de los extremos de la varilla roscada que se suministra con la unidad en la posición de la bandeja del depósito de combustible LP, como se muestra en la Figura 4. Apriete la varilla a mano.



Figura 4 - Montaje de la varilla de fijación en la bandeja del depósito de LP

- A - Varilla de fijación
- B - Bandeja del depósito de combustible LP

Instalación del depósito de combustible LP

IMPORTANTE: Para obtener un rendimiento óptimo, utilice dos (2) depósitos de combustible LP.

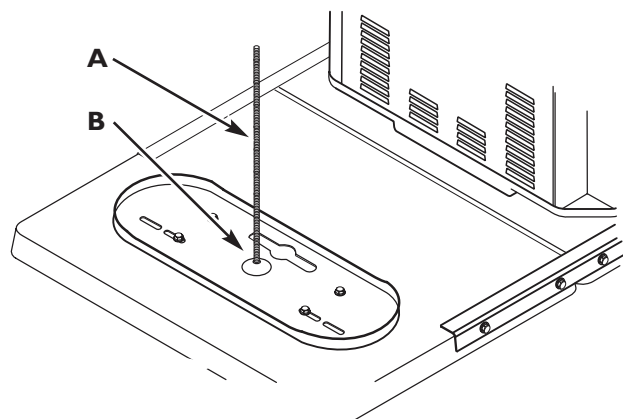
En esta sección se describe el método correcto de instalación y comprobación de fugas de los depósitos de combustible LP del generador. El sistema se suministra con una cubierta para el depósito de combustible LP. Cubra los depósitos de combustible LP siempre que estén conectados al generador.

⚠ ADVERTENCIA



El gas propano es extremadamente inflamable y explosivo.



El fuego y las explosiones pueden causar quemaduras graves o incluso la muerte.

- La chispa más leve puede inflamar este combustible y provocar una explosión.
- SI HUELE A GAS, cierre el suministro de gas al generador en el(los) depósito(s) de combustible LP.
- Si el olor persiste, abandone la zona y llame inmediatamente a su proveedor de gas o a los bomberos.

Para instalar los depósitos de combustible LP:

1. Compruebe que las válvulas de paso de los dos depósitos de combustible LP están cerradas (girar a tope hacia la derecha).
2. Coloque cada depósito de LP en la bandeja con su válvula de combustible hacia el generador (consulte la Figura 5).



Figura 5 - Colocación correcta de los depósitos de combustible LP
A - Conector de la válvula de paso del depósito de combustible LP
B - Depósito de combustible LP

3. Inserte el soporte de fijación del depósito de combustible LP en la varilla roscada. Coloque el soporte de forma que sus muescas queden en línea con los orificios de los casquillos de los dos depósitos de combustible LP (consulte la Figura 6).

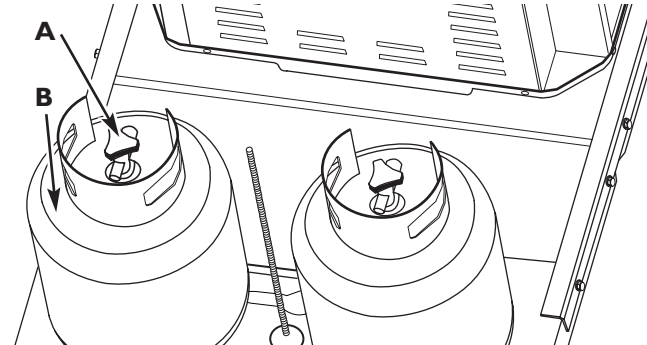

Figura 6 - Soporte de fijación correctamente alineado
A - Muesca del soporte sobre el casquillo del depósito de combustible
B - Soporte de fijación

Puede ser necesario mover los depósitos de combustible LP y el soporte hasta conseguir la alineación correcta.

4. Inserte el conjunto de tubos flexibles y regulador de combustible en la varilla roscada de forma que quede junto al generador y apoyado en el soporte de fijación (Consulte la Figura 7).

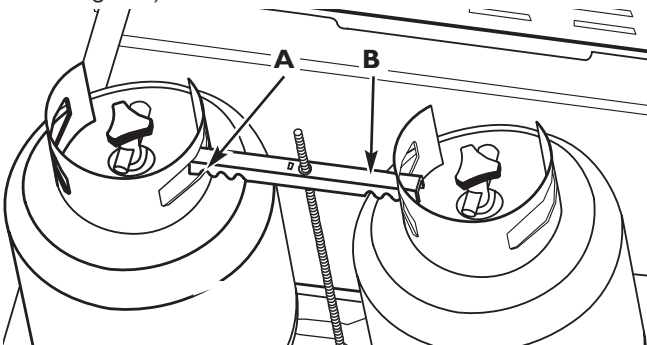

Figura 7 - Sustitución de los tubos flexibles y el regulador de combustible

A - Soporte de fijación

B - Varilla roscada

C - Conjunto de tubos flexibles/regulador de combustible

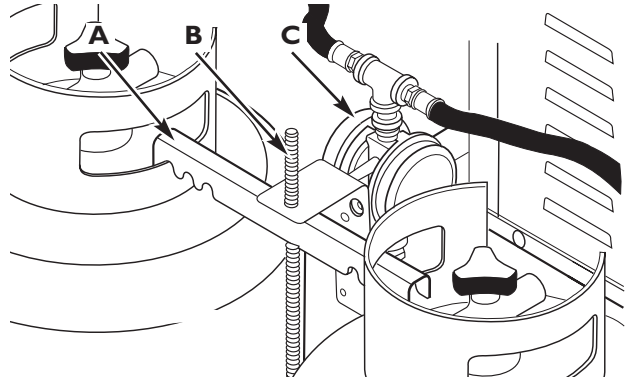
5. Enrosque la tuerca de mariposa a la varilla roscada girando hacia la derecha. Apriete a mano la tuerca de mariposa contra el conjunto de tubos flexibles/regulador de combustible asegurándose de que las muescas del soporte de fijación permanezcan enganchadas a los casquillos de los depósitos de combustible y de que los depósitos queden bien sujetos. Consulte la Figura 8.



Figura 8 - Depósitos de combustible LP correctamente sujetos

A - Depósito de combustible LP

B - Tuerca de mariposa

C - Conjunto de tubos flexibles/regulador de combustible

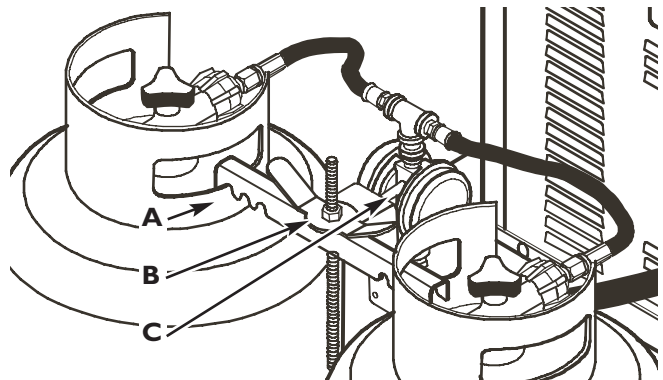
6. Retire las tapas de protección de los conectores de las válvulas de paso de los dos depósitos de combustible LP. NO desecha las tapas de protección, deberá instalarlas siempre que el depósito de combustible LP se desconecte del generador.
7. Inserte el empalme del dispositivo de conexión izquierdo (según se mira el generador y los depósitos de combustible LP) en la salida de la válvula de depósito de combustible LP (consulte la Figura 9). Asegúrese de que queda bien insertado.



Figura 9 - Alineación correcta del dispositivo de conexión
 A - Empalme el conector del tubo flexible de combustible
 B - Conector de la válvula de paso del depósito de combustible LP

8. Gire la tuerca de acoplamiento grande hacia la derecha y apriete a mano hasta el tope.
 NO pase de rosca la conexión.
 NO utilice sellador para roscas.
 NO apriete en exceso la unidad de acoplamiento.
 NO utilice herramientas para apretar la conexión.
- NOTA:** Si no consigue hacer la conexión, repita el paso 7 o consulte con un especialista en combustible LP.
9. Repita los pasos 7 y 8 para conectar el depósito de combustible LP derecho.
10. Compruebe que los tubos flexibles de combustible no están retorcidos ni en contacto con bordes afilados o superficies que puedan calentarse con el funcionamiento del generador.
11. Haga una prueba completa de fugas de combustible siguiendo las instrucciones de "Comprobación de fugas en el circuito de combustible".

Comprobación de fugas en el circuito de combustible

- I. Cree una mezcla de agua y jabón lavavajillas al 50%.

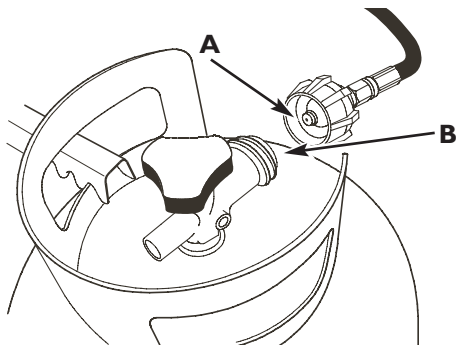

Figura 10 - Puntos de comprobación de fugas
 A - Soldaduras del depósito de combustible LP
 B - Válvulas de paso del depósito de combustible en las conexiones de la bombona
 C - Tuercas de acoplamiento a las conexiones de las válvulas de paso de los depósitos de combustible LP
 D - Lado trasero de las uniones entre las tuercas de acoplamiento y los tubos flexibles

2. Abra el suministro de combustible girando las válvulas de paso de los dos depósitos de combustible LP a tope hacia la izquierda.
3. Utilice una esponja, un trapo o un pequeño cepillo que no sea metálico para aplicar la mezcla de jabón y agua en cada punto identificado en la Figura 10.

ADVERTENCIA	
	El gas propano es extremadamente inflamable y explosivo.
	El fuego y las explosiones pueden causar quemaduras graves o incluso la muerte.
<ul style="list-style-type: none"> • NO fume ni permita otras fuentes de ignición en la zona mientras comprueba la presencia de fugas. • Compruebe si hay fugas sólo en el EXTERIOR y en una zona bien ventilada. • NO compruebe si hay fugas con una cerilla o llama viva. • NO compruebe si hay fugas con el generador en funcionamiento. • Realice SIEMPRE una comprobación de fugas antes de usar el generador por primera vez. • Compruebe si hay fugas SIEMPRE que cambie un depósito de combustible LP u otro componente del sistema. • Compruebe si hay fugas SIEMPRE que cambie la ubicación del generador. Compruebe si hay fugas al menos una vez al año o si el generador no se ha utilizado durante más de 60 días. 	

4. Inspeccione cada punto indicado en la Figura 10. La formación de burbujas indicará una fuga de combustible. El aspecto de las burbujas será similar al que se muestra a continuación.

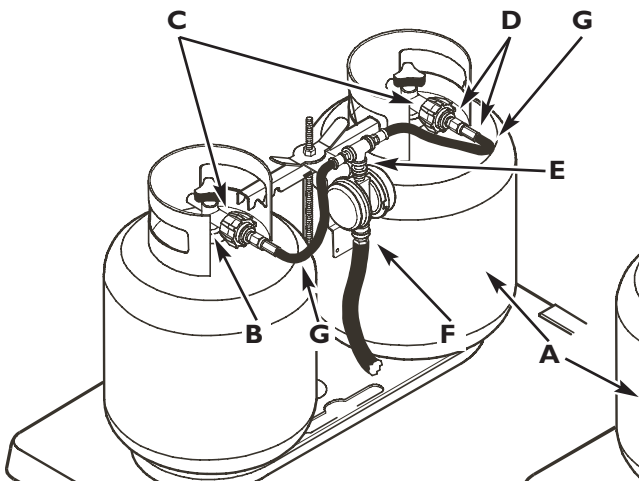
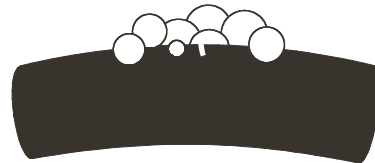

5. Cierre las llaves de paso de los dos depósitos de combustible LP girándolas a tope hacia la derecha).

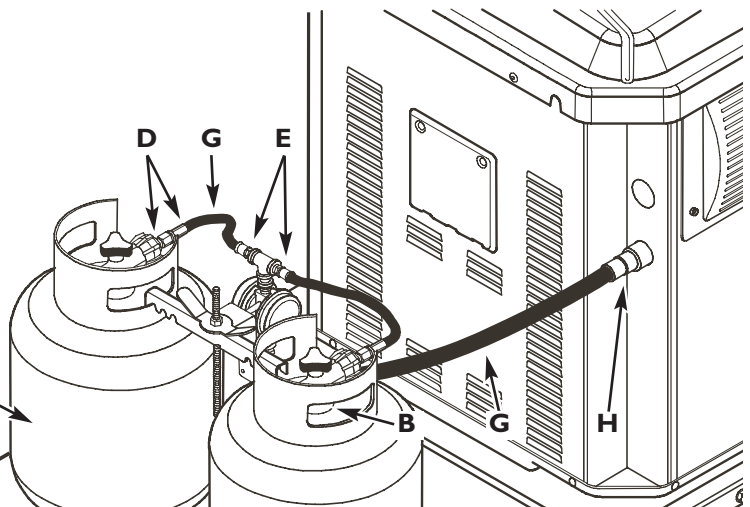

E - Conexiones de la válvula en T de latón (todas las uniones)
 F - Conexión del regulador al tubo flexible de combustible
 G - Longitud total de todos los tubos flexibles de combustible
 H - Conexión del tubo flexible de combustible al generador (todas las uniones)

6. Pulse y mantenga pulsado el interruptor **START/RUN/STOP** (ARRANQUE/FUNCIONAMIENTO/PARADA) en la posición START durante 5 segundos para eliminar la presión del gas de los tubos flexibles. Consulte "Controles y características del panel de control".
7. Apriete o sustituya las conexiones que presenten fugas.
8. Repita los pasos 2 a 7 hasta que no se detecten fugas. NO utilice el generador si no consigue eliminar las fugas. Solicite ayuda a un especialista cualificado en combustible LP.
9. Cierre las válvulas de paso de los dos depósitos de combustible LP hasta que esté preparado para utilizar el generador.
10. Limpie los restos de jabón con agua fría limpia y seque con un trapo.
11. Espere cinco minutos para evacuar el gas de la zona antes de arrancar el generador.

NOTA: La comprobación de fugas se debe realizar en una zona bien iluminada para ver si se forman burbujas. NO utilice una linterna para comprobar la formación de burbujas.

Para retirar los depósitos de combustible LP

1. Compruebe que la válvula de paso del depósito de combustible LP está cerrada (girar a tope hacia la derecha).
2. Desconecte el tubo flexible de combustible del depósito de LP girando a mano hacia la izquierda la tuerca de acoplamiento grande (consulte la Figura 9).
3. Instale la tapa de protección en la salida de la válvula de paso del depósito de combustible LP.
4. Quite la tuerca de mariposa de la varilla roscada girándola hacia la izquierda. Levante y extraiga el conjunto de tubos flexibles/regulador de la varilla roscada. Consulte las Figuras 7 y 8.
5. Levante y extraiga el soporte de fijación del depósito de combustible LP de la varilla roscada (Consulte la Figura 6). Puede ser necesario mover los depósitos de combustible LP para soltar el soporte de fijación.
6. Levante con cuidado el depósito de combustible LP para sacarlo de la bandeja.

Comprobar el nivel de aceite del motor

¡PRECAUCIÓN!

Si intenta arrancar el motor sin comprobar que está adecuadamente servido con el aceite recomendado, provocará una avería.

- Consultar la sección Mantenimiento acerca del rellenado de aceite.
- La garantía quedará anulada si se producen daños como consecuencia del incumplimiento de estas instrucciones.

El generador sale de fábrica relleno de **aceite sintético** (API SJ/CF 5W-30W). Esto permite al generador operar en una gran variedad de condiciones climáticas y de temperatura. Antes de arrancar el motor, compruebe el nivel de aceite y asegúrese de que el motor está servido tal como se describe en "Mantenimiento".

NOTA: El uso de aceite sintético no altera los intervalos de cambio de aceite indicados en la sección **Mantenimiento**.

Techo y puerta de acceso extraíbles

La caja del generador incluye un techo y una puerta de acceso a la batería extraíbles.

Para quitar el techo:

Hay dos tornillos a cada lado del techo, situados en las ranuras con forma de media luna. Quite los cuatro tornillos y levante el techo.

Para quitar la puerta de acceso:

1. Desconecte cualquier carga conectada al generador.
2. Quite el techo como se ha descrito anteriormente.
3. Quite el tornillo de la parte superior de la puerta de acceso.
4. Extraiga la puerta de acceso tirando de ella y levantándola para separarla de la base.

La puerta se separará de la caja del generador.

Para instalar la puerta de acceso a la batería y el techo:

1. Inserte la parte inferior de la puerta de acceso en la base.
2. Empuje la puerta de acceso hasta empotrarla en la carcasa.
3. Vuelva a colocar el tornillo de la puerta.
4. Vuelva a colocar el techo y sus tornillos.

Conexión de la batería

 PELIGRO	
	Las baterías de almacenaje emiten gas hidrógeno explosivo durante la recarga. La más mínima chispa inflamará el hidrógeno y causará una explosión.
	El líquido electrolito de la batería es extremadamente ácido. El contacto con el contenido de la batería causará quemaduras químicas graves.
	Las baterías presentan un riesgo de descarga eléctrica y de elevada corriente de cortocircuito.
<ul style="list-style-type: none"> • NO deseche la batería tirándola al fuego. • NO permita ninguna llama, chispa, calor o cigarrillo encendido durante la carga de la batería y varios minutos después. • NO abra ni manipule la batería. • Use gafas protectoras, delantal y guantes de goma. • NO lleve relojes, anillos ni otros objetos metálicos. • Utilice herramientas con mangos aislantes. 	

El generador se suministra con una batería sellada recargable de plomo ácido, de 12 V CD y 33 AH, tipo AGM. Los cables de la batería se conectan en fábrica.

La batería perderá algo de carga durante el envío y antes de la instalación del generador. Si el voltaje de la batería es demasiado bajo para arrancar el motor, cargue la batería como se describe en "Mantenimiento".

Si la batería no se carga, debe reemplazarse **SÓLO** por una del mismo tipo, de 12 V CD, tipo AGM y 33AH.

Controles y características del generador



Lea este Manual del usuario y reglas de seguridad antes de poner en marcha su generador.

Compare las ilustraciones con su generador, para familiarizarse con la ubicación de los diversos controles y ajustes. **Guarde este manual para futuras consultas.**

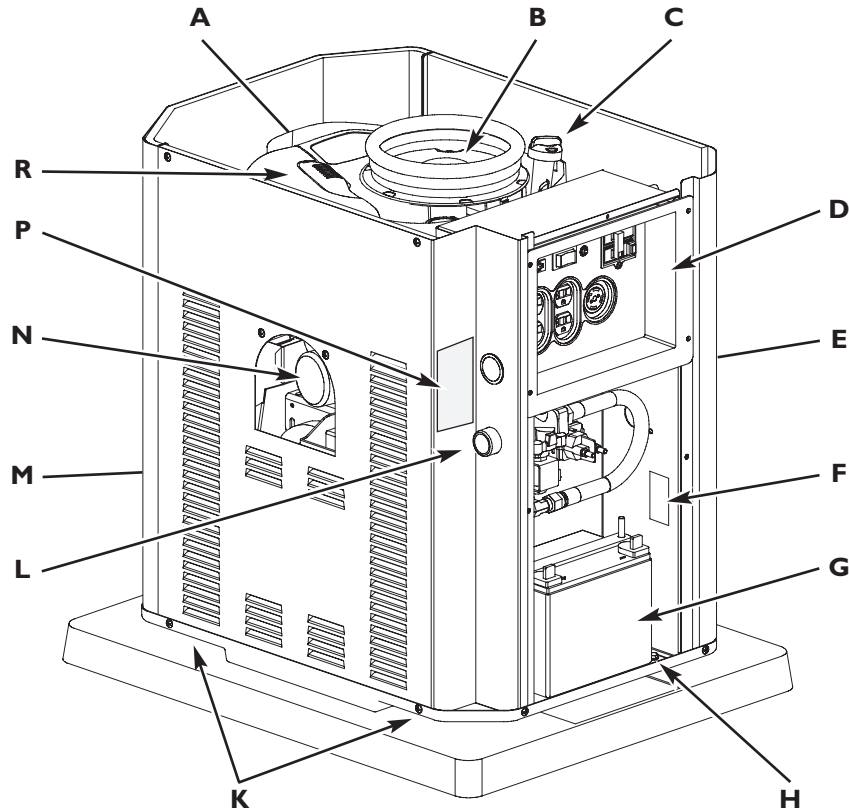

Controles

Generator is shown with roof, oil filter access door, battery access door and control panel cover removed.

Consulte en las Figuras 5-8 los componentes importantes del depósito de combustible LP.

A - Identificación del número de modelo— (grabado en la parte superior de la tapa de la válvula) Identifica el modelo y tipo de motor.

B - Pantalla giratoria — Evita que entren residuos en la corriente de aire de refrigeración del motor.

C - Tapón de llenado y varilla de nivel de aceite — Para comprobar el nivel de aceite y llenar el motor con el aceite recomendado.

D - Panel de control — Se usa para varias funciones de mantenimiento y funcionamiento. Véase “Controles y características del panel de control” en la página siguiente.

E - Tubo de salida de aceite — Se proporciona para facilitar el cambio de aceite.

F - Placa de datos de la unidad — Muestra los números de modelo, serie y revisión.

G - Batería — Una batería sellada de 12 V CC, 33 AH proporciona la energía para arrancar el motor. La batería tiene carga continua siempre que el generador esté encendido.

H - Terminal de tierra del equipo— Para la conexión a tierra del generador.

K - Orificios para horquilla elevadora — En cada esquina inferior un orificio ayuda a levantar el generador y la base.

L - Entrada de combustible — Los componentes de suministro de combustible se conectan al generador en este punto.

M - Orificio de escape — El silenciador de alto rendimiento reduce el ruido del motor conforme a la mayoría de las normas de uso residencial. Incluye una pantalla apagachispas homologada.

N - Filtro de aceite — Filtra el aceite del motor para prolongar la vida útil del generador.

P - Instrucciones de riesgo/arranque/parada — Siga estas advertencias y procedimientos cuando utilice el generador.

R - Filtro de aire — Un filtro seco de espuma protege el motor filtrando el polvo y los residuos del aire entrante.

Controles y características del panel de control

Compare esta ilustración con el panel de control de su generador, para familiarizarse con la ubicación de las tomas eléctricas, controles y disyuntores:

Controles

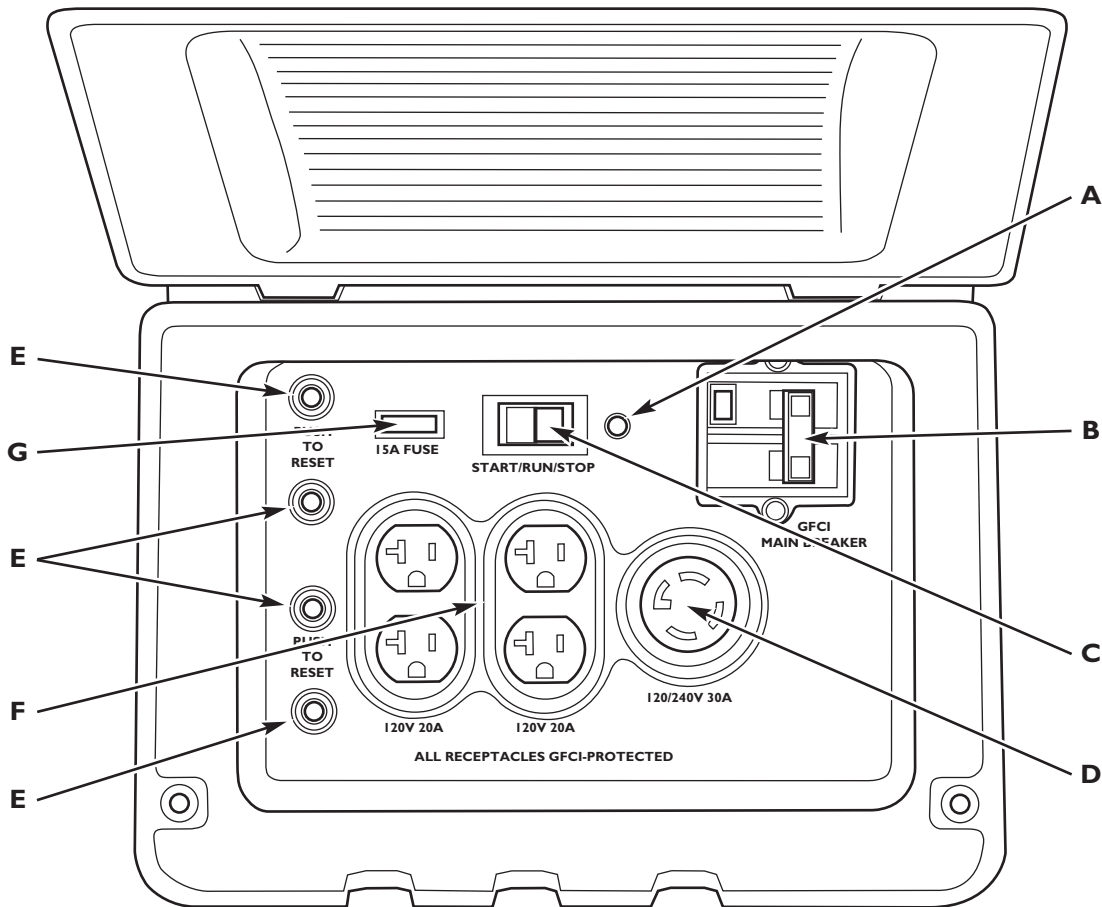

A - Piloto LED — Se enciende cuando el generador está produciendo voltaje.

B - Interruptor/Disyuntor de circuito de fallo de conexión a tierra — Protege el generador de condiciones de sobreintensidad y fallos de conexión a tierra. Debe estar en la posición "ON" (ENCENDIDO) para suministrar energía a todas las tomas eléctricas del panel de control.

C - Interruptor START/RUN/STOP (ARRANQUE/FUNCIONAMIENTO/PARADA) — Este interruptor de tres posiciones se usa de la siguiente manera:

- La posición "START" arranca el generador. Presione y manténgalo unos segundos para encender el generador.
- "RUN" es la posición del interruptor cuando el generador está en funcionamiento.
- La posición "STOP" detiene el generador. Presionar y sujetar hasta que el motor se pare.

D - 120/240 V 30 A Toma eléctrica de bloqueo — Suministra toda la energía de salida del generador y tiene protección GFCI.

E - Disyuntores con pulsador de rearme — Protegen al generador de posibles sobrecargas de corriente en la toma eléctrica.

F - Tomas eléctricas de 120 V 20 A — Cada toma eléctrica puede proporcionar 20 amperios de energía como máximo. Las tomas eléctricas de 120 V tienen protección GFCI. La carga total entre las cuatro tomas eléctricas no debe exceder 7000 vatios.

G - Fusible de 15A — Protege los circuitos de corriente continua (CC) del generador. Si el fusible no está o se ha fundido, el motor no puede arrancar. Cambie el fusible sólo por otro fusible ATO 15 A idéntico, disponible en la mayoría de los almacenes de recambios.

Tomas eléctricas

¡PRECAUCIÓN!

Sobrepasar la capacidad de potencia y amperaje del generador puede dañar el generador y/o los dispositivos eléctricos conectados a él.

- Véase “No sobrecargar el generador”.
- Encender el generador y dejar que el motor se estabilice antes de conectar las cargas eléctricas.
- Conectar las cargas eléctricas en posición OFF, y encender (ON) para que funcionen.
- Apagar las cargas eléctricas (OFF) y desconectarlas del generador antes de detenerlo.

Dispositivo de seguridad de 120/240 V, 30 A

Esta toma eléctrica (Figura 11) suministra toda la salida del generador y está protegido contra la sobrecarga por un disyuntor bipolar GFCI.



Figura 11 — Toma eléctrica 120/240 V CA, 30 A

Use un enchufe NEMA L1430 con esta toma eléctrica. Conecte un juego de cable de 4 hilos para cargas de 250 V CA a 30 A (o superiores). Puede usar el mismo cable de 4 hilos para una carga de 120 V. Examine el(los) juego(s) de cables antes de cada uso. Almacene el(los) juego(s) de cables en un espacio interior.

Con el combustible PL, esta toma eléctrica soporta cargas de 120/240 V CA, de 60 Hz, monofásico, que requieren hasta 7000 vatios de potencia (7,0 kW) a 29,16 A para 240 V o dos cargas independientes de 120 V a 29,16 A cada una.

Tomas eléctricas dobles de 120 V CA y 20 A

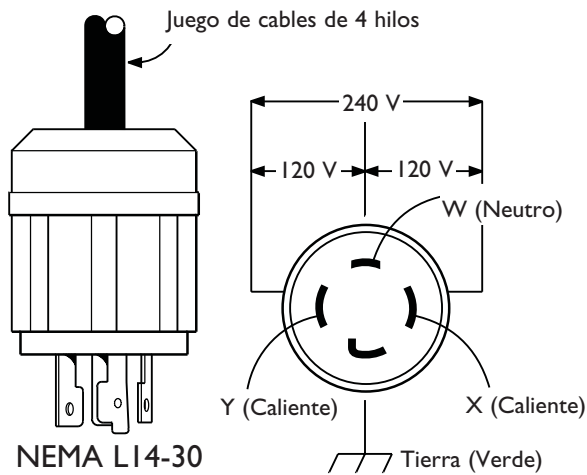
Cada una de las tomas eléctricas dobles (Figura 12) está protegida contra sobrecargas por un disyuntor con pulsador de rearme. Las cuatro tomas eléctricas están también protegidas por un disyuntor bipolar CFGI.



Figura 12 — Toma eléctrica de 120 V 20 A

Use cada toma eléctrica para operar 120 V CA, monofásico, cargas eléctricas de 60 Hz que requieren hasta 2400 vatios (2,4 kW) a 20 A de corriente cuando operan con combustible PL. Use juegos de cable para cargas de 125 V CA a 30 A (o superiores). Examine el(los) juego(s) de cables antes de cada uso.

¡PRECAUCIÓN!

Las tomas eléctricas pueden marcar un valor nominal mayor que la capacidad de salida del generador.

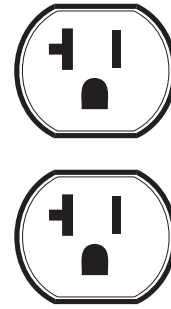
- NUNCA intente conectar un dispositivo que requiera más amperaje del que el generador o la toma eléctrica pueden suministrar.
- NO sobrecargar el generador. Véase “No sobrecargar el generador”.

NOTA: Mantenga todas las precauciones necesarias cuando conecte cualquier alargador o dispositivo al generador.

Equipo de tierra

El generador dispone de una conexión a tierra del sistema que conecta los componentes del bastidor a los terminales de tierra de las tomas eléctricas de salida de CA. Conecte el generador a tierra según los códigos, estándares y regulaciones vigentes.



La tierra del sistema está conectada al cable de CA neutro que, a su vez, está conectado al bastidor del generador. El terminal de tierra del equipo se muestra en “Controles y características del generador”.

Requisitos especiales

Es posible que haya normas u ordenanzas locales y nacionales en materia de seguridad e higiene en el trabajo aplicables al uso del generador. Consulte con un electricista cualificado, un inspector eléctrico o el organismo competente.

- En algunas zonas, es obligatorio registrar los generadores en las compañías eléctricas locales.
- Si el generador se utiliza en una obra, puede ser necesario cumplir normas y requisitos adicionales.

Utilización del generador

 ADVERTENCIA	
	El gas propano es extremadamente inflamable y explosivo.
	El fuego y las explosiones pueden causar quemaduras graves o incluso la muerte.
<p>Siga estos pasos después de montar, almacenar, trasladar, limpiar o reparar el generador. NO utilice el generador sin haber leído y comprendido TODAS advertencias e instrucciones del presente manual del operario.</p> <ul style="list-style-type: none">• Asegúrese de que el generador está bien montado.• Inspeccione los tubos flexibles de suministro de combustible LP para determinar si están quemados, rozados o retorcidos y si están bien canalizados antes de cada uso. Los tubos deben mantenerse a una distancia mínima de 8 cm (3 pulgadas) de las superficies calientes.• Compruebe todas las conexiones y los tubos flexibles de combustible LP para detectar fugas. Consulte "Comprobación de fugas en el circuito de combustible"• Coloque el generador en una superficie nivelada y una zona bien ventilada, a una distancia mínima de 152 cm (5 pies) de materiales combustibles y edificios, incluida la parte superior. NO utilice el generador sobre cubiertas de madera u otras superficies que puedan inflamarse.	



Encendido del motor

Siga las siguientes instrucciones de puesta en marcha:

1. Asegúrese de que la unidad esté en una superficie plana.

IMPORTANTE: Si la unidad no se arranca y se utiliza en una superficie plana, se pueden producir problemas de arranque y de parada durante el funcionamiento.

2. Retire la tapa del panel de control con un destornillador.
3. Desconecte la(s) carga(s) del generador.
4. Abra la(s) válvula(s) de cierre del depósito de combustible PL.
5. Confirme que el fusible de 15 A está instalado en el panel de control.
6. Pulse y mantenga el interruptor START/RUN/STOP en la posición START (Arranque) hasta que se encienda el piloto LED.

 ADVERTENCIA	
	El motor en funcionamiento genera calor. La temperatura del silenciador y de las zonas cercanas puede alcanzar o superar los 65 °C (150 °F) En caso de contacto, se pueden producir quemaduras graves.
	Los gases y el calor de escape pueden inflamar los materiales combustibles y las estructuras o dañar el depósito de combustible PL y provocar un incendio.
<ul style="list-style-type: none">• NO toque las superficies calientes y evite los gases de escape a alta temperatura.• Deje que el equipo se enfríe antes de tocarlo.• Deje un espacio mínimo de 152 cm (5 pies) alrededor del generador, incluida la parte superior.	

IMPORTANTE: Si suelta el botón de la posición START antes de que se encienda el piloto LED, el generador se parará.

NOTA: NO intente arrancar el motor durante más de 15 segundos. Tras cada intento, haga una pausa de 15 segundos para evitar el sobrecalentamiento del sistema de arranque. Repita el proceso hasta que arranque el motor.

NOTA: Cuando ponga en marcha el generador podría haber aire en los conductos de combustible, especialmente tras cambiar el depósito de combustible. Podría necesitar varios ciclos de arranque para purgar ese aire y que el motor arranque.

Conexión de cargas eléctricas

1. Deje funcionar el motor durante dos minutos.
2. Abra la tapa del panel de control y confirme que el interruptor principal del generador está en la posición ON (cerrado). Consulte "Controles y características del panel de control".
3. Enchúfelo y encienda la carga eléctrica deseada (120 y/o 240 V CA, monofásico, 60 Hz.)
3. Cierre la tapa del panel de control y ponga el seguro.

IMPORTANTE:

- NO conectar cargas de 240 V en las tomas eléctricas dobles.
- NO conectar cargas trifásicas al generador.
- NO conectar cargas de 50 Hz al generador.
- **NO SOBRECARGAR EL GENERADOR.** Véase "No sobrecargar el generador".

Parada del Motor

1. Retire la tapa del panel de control con un destornillador.
2. Apagar todas las cargas eléctricas. Desconéctelas de las tomas eléctricas del panel de control.

Nunca arranque o pare el motor cuando haya aparatos eléctricos conectados y en funcionamiento.

3. Deje funcionar el motor durante dos minutos sin ninguna carga para estabilizar las temperaturas internas del motor y el generador.
4. Pulse y mantenga el interruptor START/RUN/STOP en la posición STOP (Parada) hasta que se apague el piloto LED.
5. Cierre la(s) válvula(s) de cierre manual del combustible.
6. Cierre la tapa del panel de control y ponga el seguro.

Protección contra los fallos de conexión a tierra

La unidad está equipada con un interruptor de circuito de fallo de conexión a tierra (GFCI). Este dispositivo cumple la normativa federal, nacional y local vigente.

Compruebe su disyuntor GFCI

Compruebe el disyuntor GFCI (véase “Controles y características del panel de control”) cada mes, como se indica a continuación:

1. Mientras el generador está en marcha y la tapa del panel de control abierta, presione el botón blanco “Test”. El disyuntor debe saltar (el mango se moverá hacia una posición aproximadamente central), evitando así que los enchufes reciban corriente.

¡PRECAUCIÓN!

Si el disyuntor no salta:

- NO use el generador.
 - Póngase en contacto con un centro de servicio técnico de Briggs & Stratton Power Products.
2. Si el mango se mueve hacia el centro, reposicionar moviendo firmemente hacia la posición “Off” (izquierda), y después a la posición “On” (derecha).

¡PRECAUCIÓN!

Si el disyuntor no se reposiciona correctamente:

- NO use el generador.
- Póngase en contacto con un centro de servicio técnico de Briggs & Stratton Power Products.

Durante el uso del generador

Si el disyuntor salta durante el uso, normalmente se debe a la presencia de cables o equipamiento defectuoso. Aun así, compruebe el disyuntor como se indica a continuación:

1. Abrir la tapa del panel de control, desconectar las cargas, reposicionar y comprobar el disyuntor tal como se describe arriba. Deje funcionar el generador sin cargas durante 1 minuto.

¡PRECAUCIÓN!

Si el disyuntor salta en el periodo de 1 minuto:

- NO use el generador.
 - Póngase en contacto con un centro de servicio técnico de Briggs & Stratton Power Products.
2. Si el disyuntor pasa la comprobación, el equipamiento eléctrico o alargadores podrían estar defectuosos. Cambie el equipamiento eléctrico y cables defectuosos antes de continuar el uso.

¡PRECAUCIÓN!

Si el disyuntor pasa la comprobación:

- Haga que un técnico cualificado compruebe todo el equipamiento eléctrico y el cableado por si hubiera defectos.
- Sustituya el equipamiento eléctrico y el cableado o llévelo a un centro de reparaciones cualificado.

No sobrecargar el generador

Capacidad

Debe asegurarse de que su generador puede proveer los suficientes vatios de potencia continua (vatiaje nominal) y vatios de salida para los elementos que desee alimentar al mismo tiempo. Siga estos sencillos pasos:

1. Seleccione los elementos que quiere alimentar al mismo tiempo.
2. Sume la potencia nominal de esos elementos. Esa es la cantidad de energía que su generador debe producir para mantener sus elementos en funcionamiento. Consulte la Figura 13.
3. Calcule cuántos vatios de salida necesitará. La potencia de salida se refiere al corto arranque de energía que se necesita para arrancar herramientas o dispositivos a motor, como una radial o un refrigerador. Como no todos los motores arrancan al mismo tiempo, el total de vatios de salida puede calcularse añadiendo sólo el elemento con la potencia de salida más alta al total de vatios de potencia continua que obtuvimos en el paso 2.

Ejemplo:

Vatios de potencia continua totales = 3075

Potencia de salida adicional más alta = 1800

Salida total del generador requerida = 4875

Control de la energía

Para prolongar la vida de su generador y los aparatos que conecte a él, es muy importante tener cuidado cuando se le añaden cargas eléctricas. No deber haber nada conectado a las tomas del generador antes de encender el motor. El modo seguro y correcto de gestionar la energía del generador es añadir las cargas secuencialmente, como se indica a continuación:

1. Sin tener nada conectado al generador, encienda el motor tal como se describe en este manual.
2. Conecte y encienda la primera carga, preferiblemente la mayor que usted tenga.
3. Permita que la salida del generador se estabilice (el motor funciona suavemente y el aparato funciona adecuadamente).
4. Conecte y encienda la próxima carga.
5. De nuevo, permita que el generador se estabilice.
6. Repita los pasos 4 y 5 para cada carga adicional que usted tenga.

Herramienta o aparato	Vatios de potencia continua	Vatios de potencia de salida adicional
Básicos		
Bombilla de 75 vatios	75	-
Congelador industrial	500	500
Bomba para sumideros	800	1200
Refrigerador / Congelador – 18 pies cúbicos	800	1600
Bomba de agua – 1/3 HP	1000	2000
Calefacción / Aire Acondicionado		
Aire acondicionado de ventana – 10.000 BTU	1200	1800
Ventilador de ventana	300	600
Ventilador de caldera – 1/2 HP	800	1300
Cocina		
Horno microondas – 1000 vatios	1000	-
Cafetera	1500	-
Estufa eléctrica – Elemento simple	1500	-
Plancha de cocina	2500	-
Habitación familiar		
Reproductor de DVD/CD	100	-
VCR	100	-
Receptor estéreo	450	-
Televisión en color – 27"	500	-
Ordenador personal con monitor de 17"	800	-
Otros		
Sistema de seguridad	180	-
Radio-reloj AM/FM	300	-
Dispositivo de apertura de garage – 1/2 HP	480	520
Calentador de agua eléctrico – 150 litros aprox. (40 galones)	4000	-
Taller		
Luz halógena de cuarzo para trabajar	1000	-
Rociador sin aire – 1/3 HP	600	1200
Sierra sable	960	960
Taladro eléctrico – 1/2 HP	1000	1000
Sierra Radial – 10"	1500	1500
Sierra inglete – 10"	1800	1800
Cepilladora de mesa – 6"	1800	1800
Sierra de mesa / Sierra de brazo radial – 10"	2000	2000
Compresor de aire – 1-1/2 HP	2500	2500

Figura 13 — Guía de referencia de potencia

Nunca añada cargas que sobrepasen la capacidad del generador. Tenga especial cuidado en contar con las cargas adicionales en la capacidad del generador, como se describe arriba.

*La potencia que aparece en la lista es aproximada. Compruebe la herramienta o aparato eléctrico para obtener la potencia real.

Plan de mantenimiento

Siga los intervalos de horas o de calendario, los que sucedan antes.

Si opera en condiciones adversas (señaladas más abajo) es necesario un mantenimiento más frecuente.

PLAN DE MANTENIMIENTO ANOTE LAS FECHAS A MEDIDA QUE LLEVE A CABO LAS OPERACIONES DE MANTENIMIENTO	FECHAS DE MANTENIMIENTO				FECHAS DE MANTENIMIENTO			
	TAREAS DE MANTENIMIENTO	Antes de cada uso	Cada 25 horas o una vez al año	Cada 50 horas o una vez al año	Cada 100 horas o una vez al año			
Limpie los residuos	X							
Compruebe el nivel de aceite	X							
Cambie el aceite del motor			X ¹					
Cambie el filtro del aceite				X				
Mantenimiento del prefiltro del filtro de aire		X ²						
Cambie el cartucho del filtro de aire				X ²				
Sustituya la bujía				X				
Comprobación de holgura de las válvulas				X ³				
Limpie el sistema de refrigeración				X ⁴				
Sustitución de los tubos flexibles y el regulador de combustible				X ⁵				

- 1 Cámbielo antes si el motor funciona en condiciones de suciedad o polvo.
- 2 Sustitúyalo con más frecuencia en condiciones de suciedad o polvo.
- 3 Comprobar una vez al año.
- 4 Sustitúyalo con más frecuencia en condiciones de suciedad o polvo.
- 5 Sustituya estos elementos cada cinco años.

Recomendaciones generales

El mantenimiento periódico mejorará el rendimiento y prolongará la vida útil del generador. Acuda a un distribuidor autorizado de Briggs & Stratton para reparar la unidad. **Nunca haga funcionar un generador dañado o defectuoso.** Para beneficiarse completamente de la garantía el operador debe mantener el generador tal como se explica en esta sección.

La totalidad de las reparaciones y los ajustes se deberán realizar al menos una vez por temporada. Siga las indicaciones del cuadro "Plan de mantenimiento".

NOTA: Una vez al año debería limpiar o cambiar la bujía y cambiar el filtro de aire. Una bujía nueva y un filtro de aire limpio aseguran la mezcla adecuada de combustible y aire y contribuyen a mejorar el rendimiento del motor y a prolongar su vida útil.

NOTA: El alternador rota en un cojinete prelubricado y sellado que no necesita lubricación adicional durante su vida útil.

Control de emisiones

Cualquier establecimiento o individuo especializado en la reparación de motores que no sean de automoción puede encargarse del mantenimiento, la sustitución y la reparación de los dispositivos y sistemas de control de emisiones. Véase "Garantía de control de emisiones".

Mantenimiento

El mantenimiento consiste en mantener limpia la unidad. Haga funcionar la unidad en un espacio limpio y seco, sin exceso de polvo, suciedad, humedad o vapores corrosivos. Las ranuras del aire de la caja del generador no deben quedar obstruidas por hojas ni por ningún otro tipo de suciedad o material. Inspeccione las ranuras y aberturas de aire de refrigeración del generador. Las aberturas deben estar limpias y despejadas.

Compruebe la limpieza de la unidad frecuentemente y límpiela cuando haya polvo, suciedad, aceite, humedad o sustancias ajenas en su superficie exterior o interior.

NOTA: NO rocíe el generador directamente con una manguera de jardín para limpiarlo. El agua podría penetrar en el motor del generador y causar problemas.

Limpie los residuos

- Utilice un trapo húmedo para limpiar las superficies exteriores.
- Utilice un cepillo de cerda suave para eliminar los restos de suciedad o aceite endurecidos.
- Utilice una aspiradora para eliminar los restos sueltos de suciedad.

Mantenga limpios los componentes del motor para reducir el riesgo de sobrecalentamiento e ignición de los residuos acumulados. Use estas mismas instrucciones para el motor.

¡PRECAUCIÓN!

Un tratamiento inadecuado del generador puede estropearlo y acortar su vida útil.

- NO exponga el generador a humedad, polvo o suciedad en exceso ni a vapores corrosivos.
- NO inserte ningún objeto por las ranuras de refrigeración.

Aceite

Recomendaciones sobre el aceite

NOTA: Cuando añada aceite al cárter del motor, utilice sólo aceite detergente de alta calidad con clasificación de servicio SF, SG, SH, SJ o superior. NO utilice aditivos especiales.

1. Elija una viscosidad conforme a la siguiente tabla:

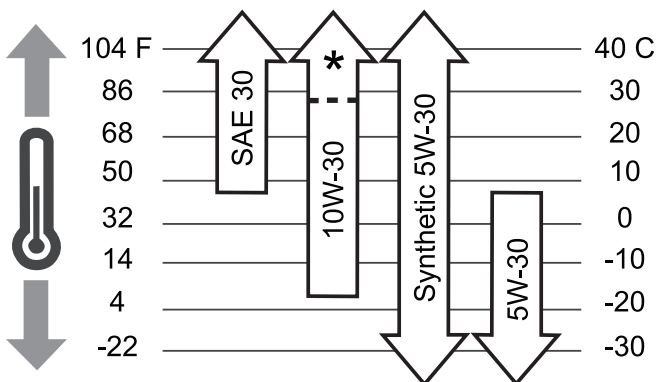

*Compruebe el nivel de aceite con frecuencia a temperaturas superiores.

NOTA: Todo aceite sintético que cumpla las especificaciones ILSAC GF-2, con marca de certificación API y con símbolo de servicio API con SJ/CF ENERGY CONSERVING o superior es un aceite aceptable a todas las temperaturas. El uso de aceite sintético no altera los intervalos de cambio de aceite indicados.

SAE 30: 5 °C (40 °F) y superior es adecuado para todo tipo de usos por encima de 5 °C (40 °F). El uso por debajo de 5 °C (40 °F) provocará dificultades de arranque.

10W-30: -18 a 38 °C (0 a 100 °F) es mejor en caso de temperatura variable. Este grado de aceite mejora el arranque en climas fríos, pero puede aumentar el consumo de aceite a 27 °C (80 °F) o temperaturas superiores.

Sintético 5W-30: -30 a 40 °C (-20 a 120 °F) proporciona la mejor protección a todas las temperaturas al tiempo que mejora el arranque y reduce el consumo de aceite.

5W-30: 5 °C (40 °F) e inferior es el aceite recomendado para el invierno y funciona mejor en condiciones de frío.

Comprobar y añadir aceite

Compruebe el nivel de aceite antes de cada uso o cada 8 horas de funcionamiento, como mínimo. Rellene si es necesario.

1. Asegúrese de que la unidad esté en una superficie plana.
2. Retirar el techo (véase la sección "Techo y puerta de acceso extraíbles).
3. Quite el tapón de llenado y la varilla de nivel de aceite y límpielos con un trapo.
4. Compruebe que el nivel de aceite llega a la marca FULL (lleno) de la varilla (Figura 14).



Figura 14 — Indicador del nivel de aceite

5. Vierta lentamente el aceite por la abertura de llenado. VUELVA A COMPROBAR el nivel de aceite. NO añada aceite en exceso.
6. Vuelva a colocar la varilla de nivel de aceite y ajústela en su posición.
7. Vuelva a poner el techo.

Cambio del aceite del motor y del filtro

Extraiga los dos tornillos de cada tapa de acceso de plástico y retire ambas tapas de los dos lados de la caja del generador.

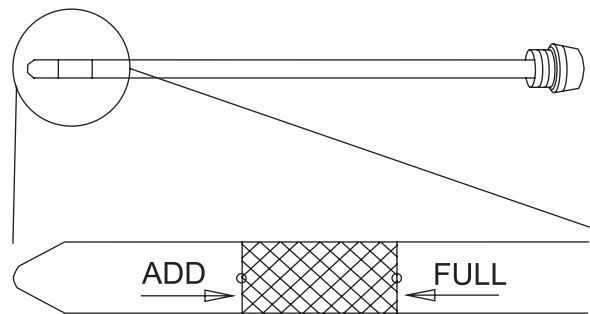
Cambio del aceite

1. Deslice el tubo de vaciado del aceite para soltarlo de la abrazadera y deposite el tubo en un contenedor adecuado.
2. Presione y gire el adaptador de vaciado de aceite ¼ de vuelta hacia la izquierda. Tire lentamente hasta que empiece a salir el aceite (Figura 15). **NO** suelte el adaptador de vaciado de aceite.



Figura 15 — Ajuste de la manguera de vaciado de aceite

- Una vez vaciado todo el aceite, presione el adaptador de vaciado de aceite y gírelo 1/4 de vuelta hacia la derecha hasta que quede bien sujeto en su sitio.
- Deslice el tubo de vaciado del aceite hasta volverlo a ajustar en la abrazadera del generador.

¡PRECAUCIÓN!

Evite el contacto prolongado o repetido de la piel con el aceite usado del motor.

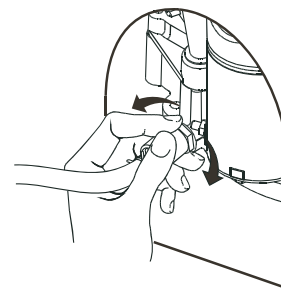
- El aceite usado provoca cáncer de piel en determinados animales de laboratorio.
- Lave perfectamente las partes expuestas con jabón y agua.



MANTENER FUERA DEL ALCANCE DE LOS NIÑOS. NO CONTAMINE. CONSERVE LOS RECURSOS. DEPOSITE EL ACEITE USADO EN UN PUNTO DE RECOGIDA.

Cambio del filtro de aceite

- Coloque la bandeja de vaciado de aceite sobre la tubería y deslícela para situarla debajo del filtro de aceite (Figura 16).



Figura 16 — Cambio del filtro de aceite con la bandeja de vaciado
A - Colocación de la bandeja de vaciado

- Agarre el filtro del aceite con la mano y gírelo hacia la derecha. El filtro debería desprenderse del generador.
- Antes de instalar un nuevo filtro, unte ligeramente la junta del filtro con aceite limpio de motor.
- Vuelva a colocar el filtro con cuidado de manera que la junta quede en contacto con el adaptador del filtro de aceite. Ajústelo a mano girándolo 1/2 vuelta o 1/4 de vuelta más.
- Retire la bandeja de vaciado de aceite de debajo del filtro y limpie bien los restos de aceite.

Rellene el motor con aceite:

- Añada el aceite recomendado y nuevo. Llene hasta la marca FULL (lleno) de la varilla de nivel.
- Encienda el generador y déjelo funcionar durante dos minutos sin cargas conectadas para comprobar que no hay pérdidas de aceite.
- Pare el motor. Vuelva a comprobar el nivel de aceite y si fuera necesario añada un poco. NO añada aceite en exceso.

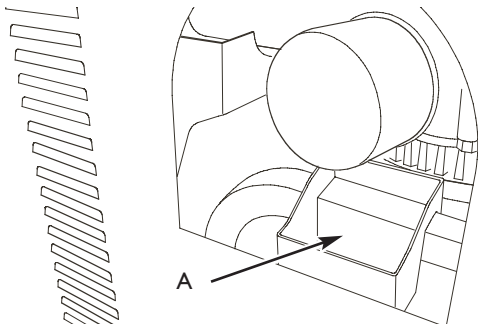
Elementos del filtro de aire

Si se utiliza con un filtro de aire sucio, el motor no funcionará correctamente y puede sufrir daños.

- Cambie el **pre-filtro** del filtro de aire cada 25 horas de funcionamiento o una vez al año, lo que suceda antes.
- Cambie el **cartucho** del filtro de aire cada 100 horas de funcionamiento o una vez al año, lo que suceda antes. Este filtro de aire está homologado por UL y es de material retardante de la llama. Sustituya el cartucho del filtro de aire con una pieza de recambio del equipamiento original.
- Haga cambios más frecuentes si trabaja en zonas donde abunda la suciedad y el polvo.

Para revisar el filtro de aire, siga estos pasos:

- Retire el techo del generador, tal como se describe en "Techo y puerta de acceso extraíbles".
- Tire del mango de la tapa del filtro de aire y gírelo hacia el motor.
- Retire la tapa del filtro de aire.
- Saque cuidadosamente el cartucho del filtro de aire y el prefiltro de su sitio. La Figura 17 muestra el lugar donde ha de colocarse el filtro de aire.





Figura 17 — Cambio de los elementos del filtro de aire
A - Ubicación del filtro de aire.
B - Cartucho del filtro de aire.
C - Prefiltro del filtro de aire.
D - Tapa del filtro de aire.

NOTA: Para limpiar el prefiltro, lave con agua jabonosa. Escúrralo en un paño limpio hasta secarlo. NO LO RETUERZA. NO lo lubrique con aceite.

- Aspire el hueco del filtro de aire cuidadosamente para evitar la entrada de residuos en el motor.
- Para limpiar el cartucho, golpee suavemente el lado del papel plisado en una superficie plana.

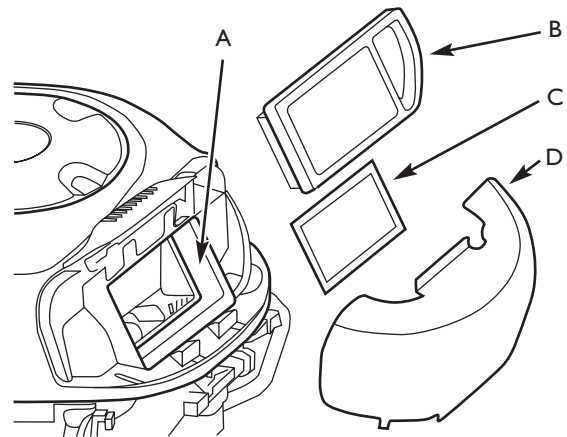
IMPORTANTE: NO utilice aire presurizado o disolventes para limpiar el cartucho. El aire presurizado puede dañar el cartucho; los disolventes lo disolverían.

7. Coloque el prefiltro del filtro de aire y el cartucho en su sitio. El cartucho debe encajar bien en la base.
8. Haga coincidir las muescas de la tapa con las ranuras de la base y vuelva a poner la tapa.
9. Cuelgue el mango y cierre la tapa.

⚠ ADVERTENCIA	
	Si el filtro de aire o la tapa no están colocadas correctamente, podrían producirse lesiones graves o la muerte a causa de un contrafuego.
	
<ul style="list-style-type: none"> • NO intente encender el motor con los filtros o la tapa del filtro de aire quitados. 	

10. Vuelva a poner el techo.

Revise la bujía

⚠ ADVERTENCIA	
	Las chispas involuntarias pueden provocar fuego o descargas eléctricas.
	
Cuando ajuste o repare su generador:	
<ul style="list-style-type: none"> • Desconecte el cable de la bujía de ésta y colóquelo donde no pueda entrar en contacto con la bujía. 	
Cuando pruebe la bujía del motor:	
<ul style="list-style-type: none"> • Utilice un comprobador de bujías homologado. • NO compruebe la chispa sin la bujía instalada. 	

Cambie la bujía cada 100 horas de funcionamiento o una vez al año, lo que suceda antes. Esto ayudará a su motor a arrancar más fácilmente y funcionar mejor.

1. Limpie la zona de alrededor de la bujía.
2. Retire e inspeccione la bujía.
3. Compruebe la separación del electrodo con un calibrador de alambre y ajuste el espacio de la bujía a la medida recomendada si fuera necesario (véase la Figura 18 y “Especificaciones”).



Figura 18 — Compruebe la separación del electrodo de la bujía

4. Cambie la bujía si los electrodos están picados o quemados o si la porcelana está agrietada. Utilice la bujía de repuesto recomendada. Consulte “Especificaciones”.
5. Instale la bujía y apriete firmemente.

Comprobación de holgura de la válvula

Si comprueba y ajusta la holgura de la válvula regularmente, el funcionamiento del motor mejorará y tendrá una mayor vida útil. Este procedimiento no puede llevarse a cabo sin desmontar parcialmente el motor y sin usar herramientas especiales. Por esta razón, le recomendamos que un distribuidor autorizado compruebe y ajuste la holgura de la válvula siguiendo los intervalos recomendados.

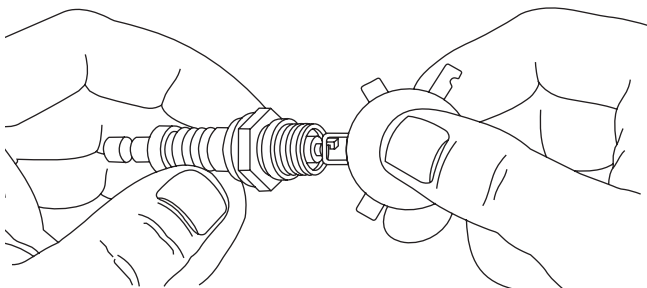
Sistema de refrigeración de aire

Con el tiempo, se pueden acumular residuos en las aletas de refrigeración del cilindro y pasar inadvertidos mientras no se desmonte parcialmente el motor. Recomendamos que encargue la limpieza del sistema de refrigeración a un distribuidor autorizado de Briggs & Stratton siguiendo los intervalos recomendados (consulte la sección “Plan de mantenimiento” en la página 14). Es igualmente importante que no se acumulen residuos en la parte superior del motor ni en la pantalla giratoria. Consulte la sección “Limpieza de residuos”.

Sustitución de los tubos flexibles y del regulador de combustible

Se recomienda encarecidamente sustituir los tubos flexibles y el regulador de combustible cada cinco años de uso. Aunque estos componentes están diseñados para el uso en exteriores, la exposición constante a los elementos y la luz solar puede deteriorarlos.

Carga de la batería

⚠ PELIGRO	
	Las baterías de almacenaje emiten gas hidrógeno explosivo durante la recarga. La más mínima chispa inflamará el hidrógeno y causará una explosión.
	El líquido electrolito de la batería es extremadamente ácido. El contacto con el contenido de la batería causará quemaduras químicas graves.
	Las baterías presentan un riesgo de descarga eléctrica y de elevada corriente de cortocircuito.
<ul style="list-style-type: none"> • NO deseche la batería tirándola al fuego. • NO permita ninguna llama, chispa, calor o cigarrillo encendido durante la carga de la batería y varios minutos después. • NO abra ni manipule la batería. • Use gafas protectoras, delantal y guantes de goma. • NO lleve relojes, anillos ni otros objetos metálicos. • Utilice herramientas con mangos aislantes. 	

IMPORTANTE: El generador debe funcionar durante un mínimo de 30 minutos cada siete días, como mínimo. Si no es posible hacerlo, la batería se descargará con el tiempo.

Si el generador no se utiliza una vez al mes, quite la batería y cárguela regularmente para mantenerla cargada y preparada para encender el generador cuando sea necesario. Si el voltaje de la batería es demasiado bajo, ésta podría no cargarse y necesitaría una nueva.

Si es necesario cargar la batería, proceda de la manera siguiente:

1. Abra el panel de control.
2. Con la herramienta proporcionada para quitar el fusible, retire el fusible de 15 A del panel de control.
3. Desconecte el cable negativo de la batería del terminal negativo (marcado como **NEGATIVE, NEG** o **(-)**).

PRECAUCIÓN

Si no desconecta el cable negativo de la batería el equipo puede sufrir una avería.

- NO intente arrancar la batería en puente.
 - La garantía quedará anulada si se producen daños como consecuencia del incumplimiento de estas instrucciones.
4. Cargue la batería con el cargador a 2 A hasta que el cargador indique que la carga está completada.



ADVERTENCIA



La sobrecarga hará que la batería se agriete y se derrame el fluido electrolito.

El líquido electrolito de la batería es extremadamente ácido.



El contacto con el contenido de la batería causará quemaduras químicas graves.

- NO cargue a más de 2 A.
- Use gafas protectoras, delantal y guantes de goma.

IMPORTANTE: Si la batería no se carga, debe reemplazarse por una del mismo tipo de 12 V CC, tipo AGM y 33 AH. NO utilice una batería de plomo ácido con electrolito líquido.

5. Conecte el cable negativo de la batería al terminal negativo (marcado como **NEGATIVE, NEG** o **(-)**).
6. Compruebe que los elementos de fijación en los terminales negativo y positivo de la batería están perfectamente apretados.
7. Reinstale el fusible de 15 A en el panel de control.

Ahora el generador está preparado para funcionar.

Servicio de la batería

Si es necesario realizar el servicio de la batería, proceda de la manera siguiente:

1. Abra el panel de control.
2. Retire el fusible de 15 A del panel de control usando la herramienta proporcionada para ello.
3. Desconecte primero el cable negativo de la batería y seguidamente el cable positivo.
4. Realice el servicio o sustitución de la batería, según proceda.
5. Conecte el cable rojo de la batería al terminal positivo (marcado como **POSITIVE, POS**, o **(+)**).
6. Conecte el cable negativo de la batería al terminal negativo (marcado como **NEGATIVE, NEG** o **(-)**).
7. Compruebe que los elementos de fijación en los terminales negativo y positivo de la batería están perfectamente apretados.
8. Reinstale el fusible de 15 A en el panel de control.

Ahora el generador está preparado para funcionar.

Almacenamiento

El generador debe funcionar durante un mínimo de 30 minutos cada siete días, como mínimo. Si esta operación no es posible y necesita almacenar la unidad durante más de 30 días, prepárelo como se indica a continuación:

1. Mientras el motor siga estando caliente, cambie el aceite tal como se describe en "Mantenimiento".
2. Quite la bujía y vierta aproximadamente 30 ml (1 onza) de aceite de motor limpio en el interior del cilindro. Cambie la bujía pero NO conecte el cable.
3. Asegúrese de que la válvula de interrupción del suministro de combustible está cerrada.
4. Presione el interruptor START/RUN/STOP momentáneamente para distribuir el aceite.
5. Vuelva a conectar el cable a la bujía.
6. Limpie el generador como se indica en "Limpieza del generador". Asegúrese de que las ranuras y aberturas de aire del generador están abiertas y despejadas.
7. Cargue la batería tal como se describe en "Carga de la batería".
8. Si el generador se expone a temperaturas muy bajas, desconecte los cables de la batería y colóquelo en un lugar más cálido. Cargue la batería antes de usarla en la siguiente temporada.

Resolución de problemas

Problema	Motivo	Solución
El motor funciona, pero no hay corriente alterna.	<ol style="list-style-type: none"> 1. Disyuntor abierto o defectuoso. 2. Fallo en el generador. 	<ol style="list-style-type: none"> 1. Reposicione o sustituya el disyuntor. 2. Póngase en contacto con el servicio técnico local.
El motor funciona correctamente sin cargas pero se "ahoga" cuando se conectan cargas.	<ol style="list-style-type: none"> 1. Cortocircuito en una carga conectada. 2. El generador está sobrecargado. 3. Circuito del generador en corto. 4. La presión del combustible es incorrecta. 5. La mezcla de gas natural combustible es incorrecta. 	<ol style="list-style-type: none"> 1. Desconectar la carga eléctrica en corto. 2. Véase "No sobrecargar el generador". 3. Póngase en contacto con el servicio técnico local. 4. Véase "El sistema de combustible gaseoso". 5. Véase "El sistema de combustible gaseoso".
El motor no se enciende, o se enciende y funciona mal.	<ol style="list-style-type: none"> 1. El fusible de 15 A falta o está fundido. 2. No queda combustible. 3. Batería defectuosa. 4. La conexión con el depósito de combustible se ha aflojado o es defectuosa. 5. La temperatura ambiente es insuficiente para reponer el vapor en los depósitos de combustible LP. 	<ol style="list-style-type: none"> 1. Instale un nuevo fusible de 15A. Véase "Controles y características del panel de control". 2. Abra las válvulas de paso de los depósitos de combustible; compruebe los depósitos. 3. Sustituya la batería. 4. Compruebe las conexiones de los depósitos de combustible. 5. Asegúrese de conectar al generador dos depósitos de combustible LP de 9 kg (20 libras).
El motor se para.	<ol style="list-style-type: none"> 1. No queda combustible. 2. Nivel de aceite bajo. 	<ol style="list-style-type: none"> 1. Compruebe las válvulas de paso de los depósitos de combustible LP, llene los depósitos. 2. Comprobar y añadir aceite.

Notas

Especificaciones del producto

Máxima Potencia Nominal (PL*)	7,0 kW
Corriente de carga máxima:	
a 240 V	29,1 A
a 120 V	58,2 A
Tensión nominal CA	120/240 V
Frecuencia nominal	.60 Hz a 3600 rpm
Fase	Monofásico
Factor de potencia	.1,0
Presión del suministro de combustible PL	.11-14 W.C.
Presión del suministro de combustible GN	.5-14 W.C.
Condiciones normales de funcionamiento-28,8 °C (-20 °F) a 40 °C (104 °F)
Nivel de sonido de salida81 dB(A) a 7 m (23 pies) a carga completa
Peso con embalaje57,6 kg (280 libras)

* La potencia del gas natural dependerá del combustible específico, pero normalmente el generador disminuye entre el 10 y el 20% la potencia del gas PL. *Los valores de potencia nominal de un modelo de motor se establecen en primer lugar con el código J1940 (Procedimiento de valoración de potencia y par de pequeños motores, Revisión 2002-05) de la SAE (Society of Automotive Engineers, Sociedad de ingenieros de automoción). Dada la amplia variedad de productos que utilizan nuestros motores y la multitud de factores ambientales que pueden afectar a su funcionamiento, el motor que ha adquirido puede no llegar a desarrollar su potencia nominal cuando se utilice con un aparato mecánico (potencia real in situ). Esta diferencia se debe, entre otros, a los siguientes factores: diferencias de altitud, temperatura, presión barométrica, humedad, combustible, lubricación del motor, velocidad máxima controlada del motor, variaciones entre distintos motores del mismo modelo, diseño del equipo mecánico utilizado, manera de hacer funcionar el motor, rodaje del motor para reducir la fricción y limpiar las cámaras de combustión, ajustes de las válvulas y el carburador, etc. Los valores de potencia nominal también se pueden ajustar en función de las comparaciones con otros motores similares utilizados en aplicaciones similares, por lo que no coincidirán necesariamente con los valores que se obtienen al aplicar los códigos mencionados.

Motor

Diámetro de camisa90,6 mm (3,56 pulgadas)
Carrera7,78 cm (3,06 pulgadas)
Cilindrada501 cc (30,59 pulgadas)

Bujía

Tipo:Champion RC12YC o equivalente
Distancia entre electrodos:0,76 mm (0,03 pulgadas)
Entrehierro del inducido:	.0,25-0,36 mm (0,010-0,014 pulgadas)
Holgura de la válvula con muelles de válvula instalados y pistón de 6 mm (0,25 pulgadas) pasado el punto muerto superior de la carrera de compresión (comprobar con el motor en frío).	
Admisión0,08-0,13 mm (0,003-0,014 pulgadas)
Escape0,13-0,18 mm (0,005-0,014 pulgadas)
Capacidad de aceite (sin filtro)1,4 l (48 onzas)
Tipo de aceite:SAE Sintético 5W-30

NOTA: Para que el rendimiento sea óptimo, la carga del generador no debe superar el 85% de la potencia nominal en vatios. La potencia del motor se reducirá un 3,5% por cada 300 m (1.000 pies) de altitud sobre el nivel del mar y un 1% por cada 5,6 °C (10 °F) por encima de 25 °C (77 °F). El funcionamiento será satisfactorio hasta un ángulo de inclinación de 15°.

Piezas de repuesto

Las piezas de recambio están disponibles en su distribuidor autorizado Briggs & Stratton. Todos llevan piezas Briggs & Stratton originales y están equipados con herramientas especiales de mantenimiento. Mecánicos profesionales aseguran un servicio de reparación experto de todos los productos Briggs & Stratton. Sólo a los distribuidores que se anuncien como "Briggs & Stratton autorizados" se les requiere que cumplan con los estándares de Briggs & Stratton.

Al adquirir un equipo con un motor Briggs & Stratton se le asegura un servicio de mantenimiento altamente profesional y de confianza en sus más de 30.000 puntos de distribución en el mundo, que incluyen más de 6.000 técnicos de mantenimiento.

Puede localizar su distribuidor Briggs & Stratton autorizado en nuestro mapa de distribuidores en nuestro sitio web www.briggsandstratton.com, o en la guía telefónica en "Motores", "Generadores" u otras categorías similares.

Artículos para el mantenimiento

Muchos artículos prácticos y eficaces para el mantenimiento están disponibles en su distribuidor autorizado. Algunos de estos artículos incluyen:

- Prefiltro
- Aceite de motor
- Bujía de resistencia
- Cartucho del filtro de aire
- Comprobador de bujía
- Filtro de aceite
- Juego de mantenimiento
- Llave de bujía
- Pintura de retoque

GARANTÍA DEL SISTEMA DE CONTROL DE EMISIONES

Briggs & Stratton Corporation (B&S), el California Air Resources Board (CARB, Consejo de recursos de aire de California) y la United States Environmental Protection Agency (U.S. EPA, Agencia estadounidense de protección del medioambiente)

Garantía del sistema de control de emisiones (Garantía contra defectos, derechos y obligaciones del propietario)(Droits et obligations du propriétaire relatifs à la garantie contre les défauts)

Garantía contra defectos del sistema de control de emisiones de California, Estados Unidos y Canadá

California Air Resources Board (CARB), U.S. EPA y B&S le explican a continuación la garantía del sistema de control de emisiones de su pequeño motor para máquinas de servicio (SORE, Small Offroad Engine). En California, los modelos de pequeños motores para máquinas de servicio a partir del año 2006 deben estar diseñados, fabricados y equipados conforme a los exigentes estándares de lucha contra la contaminación del Estado. En otros lugares de Estados Unidos, los modelos de motores para máquinas de servicio con encendido por bujía a partir del año 1997 deben cumplir normas similares determinadas por la U.S. EPA. B&S debe garantizar el sistema de control de emisiones de su motor durante los períodos que se indican a continuación, siempre que no se haya hecho un uso indebido o negligente ni un mantenimiento inadecuado del pequeño motor para máquinas de servicio.

El sistema de control de emisiones incluye las siguiente piezas carburador, filtro de aire, sistema de encendido, conducto de combustible, silenciador y convertidor catalítico. También puede incluir conectores y otros conjuntos relacionados con las emisiones.

Si se cumplen las condiciones de la garantía, B&S reparará el motor sin coste alguno, incluido el diagnóstica, las piezas y la mano de obra.

Cobertura de la garantía contra defectos del sistema de control de emisiones de Briggs & Stratton

Los pequeños motores para máquinas de servicio están garantizados contra defectos de las piezas de control de emisiones durante un período de dos años, conforme a las siguientes disposiciones. Si cualquier pieza del motor con cobertura es defectuosa, será reparada o sustituida por B&S.

Responsabilidades de la garantía del propietario

Como propietario del pequeño motor para máquinas de servicio, usted es responsable de la correcta realización de las operaciones de mantenimiento que se enumeran en las Instrucciones de uso y mantenimiento. B&S recomienda conservar todas las facturas relativas al mantenimiento del motor, pero B&S no puede denegar la garantía basándose únicamente en la falta de facturas o en la imposibilidad por parte del propietario de asegurar la correcta realización de todas las operaciones de mantenimiento.

Como propietario del pequeño motor para máquinas de servicio, debe ser consciente de que B&S puede denegar la cobertura de la garantía si el motor o uno de sus componentes falla debido a un uso indebido o negligente, un mantenimiento inadecuado o modificaciones no autorizadas.

Usted es responsable de presentar su pequeño motor para máquinas de servicio a un distribuidor autorizado de servicio B&S en el momento en que surja un problema. Las reparaciones cubiertas por la garantía se llevarán a cabo en un plazo razonable, no superior a 30 días en ningún caso.

En caso de preguntas sobre los derechos y responsabilidades relativos a la garantía, consulte con un representante de servicio de B&S llamando al 1-414- 259-5262.

La garantía de emisiones es una garantía contra defectos. Los defectos se juzgan en función del rendimiento normal del motor. La garantía no dependerá de ninguna prueba de emisiones en funcionamiento.

Disposiciones de la garantía contra defectos del sistema de control de emisiones de Briggs & Stratton

A continuación se detallan las disposiciones concretas relativas a la Cobertura de la garantía contra defectos del sistema de control de emisiones. Se añaden a la garantía de motores de B&S para motores no regulados, que figura en el Manual del propietario.

1. Piezas garantizadas

La presente garantía cubre únicamente las piezas que se enumeran a continuación (piezas del sistema de control de emisiones) siempre que tales piezas estuvieran presentes en el motor adquirido.

- a. Sistema de regulación de combustible
 - Sistema de enriquecimiento para arranque en frío (estrangulador electrónico)
 - Carburador y piezas internas
 - Bomba de combustible
 - Conducto de combustible, acoplamiento del conducto de combustible, abrazaderas
- b. Sistema de inducción de aire
 - Filtro de aire
 - Colector de admisión
- c. Sistema de encendido
 - Bujía(s)
 - Sistema de encendido magnético
- d. Sistema catalizador
 - Convertidor catalítico
 - Colector de escape
 - Sistema de inyección de aire o válvula de impulso
- e. Elementos diversos utilizados en los sistemas anteriores
 - Válvulas y conmutadores de aspiración, temperatura, posición y temporizados
 - Conectores y unidades

2. Duración de la cobertura

B&S garantiza al propietario inicial y a cada comprador posterior que las piezas garantizadas no tendrán defectos de materiales ni de mano de obra que provoquen su fallo durante un período de dos años a partir de la fecha de entrega del motor a su comprador

3. Servicio gratuito

La reparación o sustitución de toda pieza garantizada se realizará sin cargo alguno para el propietario, incluido el trabajo de diagnóstico que permita determinar que la pieza garantizada es defectuosa, siempre que se realice en un distribuidor autorizado de servicio B&S. En el caso del servicio de garantía de emisiones, póngase en contacto con el distribuidor autorizado de servicio B&S, que figurará en las Páginas Amarillas, en la sección de "Motores de gasolina", "Gasolina, motores", "Cortacéspedes" o similar.

4. Solicitudes y exclusiones de cobertura

Las solicitudes de garantía se cumplimentarán con arreglo a las disposiciones de la Política de garantía de motores B&S. La cobertura no incluye los fallos de piezas garantizadas que no sean originales de B&S ni los fallos debidos al uso indebido o negligente o al mantenimiento inadecuado, conforme a las disposiciones de la Política de garantía de motores B&S. B&S no será responsable de la cobertura de fallos de piezas garantizadas provocados por el uso de piezas complementarias, no originales o modificadas.

5. Mantenimiento

Los fallos de toda pieza garantizada que no se deba sustituir como parte del plan de mantenimiento obligatorio o que sólo se deba inspeccionar periódicamente para proceder a su "reparación o cambio en caso de ser necesario" quedarán cubiertos durante el período de garantía. Los fallos de toda pieza garantizada que deba sustituirse como parte del mantenimiento obligatorio quedarán cubiertos únicamente durante el período comprendido entre la compra y la primera sustitución indicada en el plan de mantenimiento. En las operaciones de mantenimiento y reparación, se podrá utilizar cualquier pieza de recambio de rendimiento y durabilidad equivalentes. El propietario es responsable del cumplimiento de todas las operaciones de mantenimiento obligatorio que se definen en el manual del propietario de B&S.

6. Cobertura de daños derivados

La cobertura se ampliará a los fallos de cualquier componente del motor derivados del fallo de cualquier pieza garantizada y cubierta por la garantía.

Información sobre el período de durabilidad de las emisiones y el índice de aire en la etiqueta de emisiones del motor

Los motores con certificación de cumplimiento de la normativa sobre emisiones de nivel 2 del California Air Resources Board (CARB) deben mostrar información sobre el período de durabilidad de las emisiones y el índice de aire. El fabricante del motor ofrece esta información al consumidor mediante etiquetas de emisiones.

El período de durabilidad de las emisiones indica el número de horas durante las cuales el motor puede funcionar cumpliendo las normas sobre emisiones, siempre que se realicen las operaciones de mantenimiento que se detallan en las instrucciones de uso y mantenimiento. Se utilizan las siguientes categorías:

Moderado: El motor está certificado para cumplir la normativa sobre emisiones durante 125 horas de funcionamiento real.

Intermedio: El motor está certificado para cumplir la normativa sobre emisiones durante 250 horas de funcionamiento real.

Prolongado: El motor está certificado para cumplir la normativa sobre emisiones durante 500 horas de funcionamiento real.

Por ejemplo, un cortacésped con operario a pie se suele utilizar entre 20 y 25 horas al año. Por tanto, el **período de durabilidad de las emisiones** de un motor con clasificación **intermedia** equivaldría a 10-12 años.

El **índice de aire** es un valor calculado que indica el nivel relativo de emisiones de una gama concreta de motores. Cuanto menor es el **índice de aire**, más limpio es el motor. Esta información se presenta en forma gráfica en la etiqueta de emisiones.

Período de cumplimiento de la normativa de emisiones en la etiqueta de cumplimiento de emisiones del motor

Desde el 1 de julio de 2000, algunos motores Briggs & Stratton cuentan con la certificación de cumplimiento de la fase 2 de las normas sobre emisiones de la United States Environmental Protection Agency (USEPA, Agencia estadounidense de protección del medioambiente). En el caso de los motores con certificación de fase 2, el período de cumplimiento de la normativa sobre emisiones que figura en la etiqueta de cumplimiento de emisiones indica el número de horas de funcionamiento durante las cuales el motor ha demostrado cumplir los requisitos federales sobre emisiones. Para motores de menos de 225 cc, Categoría C = 125 horas, B = 250 horas y A = 500 horas. Para motores de 125 cc o más, Categoría C = 250 horas, B = 500 horas y A = 1000 horas.

La clasificación de este motor es intermedia, con un índice de aire de 2. El período de cumplimiento de la normativa sobre emisiones de la EPA es de categoría C. El motor tiene una cilindrada de 501 cc.

A continuación se muestra una representación genérica de la etiqueta de emisiones típica de un motor certificado.

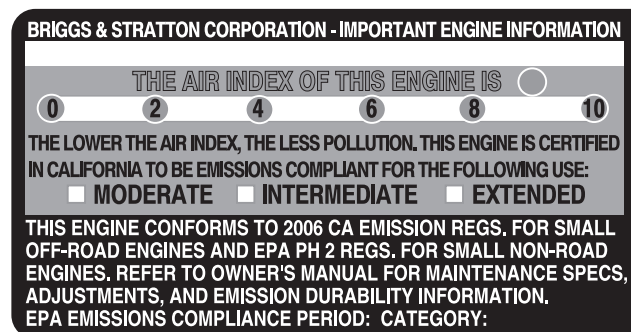

POLÍTICA DE GARANTÍA PARA EL PROPIETARIO DEL GENERADOR DOMÉSTICO DE 7 KW Y 10 KW DE BRIGGS & STRATTON POWER PRODUCTS GROUP, LLC

Fecha de entrada en vigor: 1 de Septiembre de 2005. Sustituye a todas las garantías sin fecha y a las de fecha anterior al 1 de Septiembre de 2005

GARANTÍA LIMITADA

Briggs & Stratton Power Products Group, LLC reparará o sustituirá sin cargo alguno cualquier componente del equipo que presente defectos de materiales y/o mano de obra. Los gastos de transporte de la producto enviadas para reparar o sustituir conforme a los términos de esta garantía correrán a cargo del comprador. El periodo de vigencia y las condiciones de esta garantía son los que se estipulan a continuación. Para obtener servicio en garantía, localice el distribuidor de servicio autorizado más próximo en nuestro mapa de distribuidores, en www.briggspowerproducts.com.

NO EXISTE NINGUNA OTRA GARANTÍA EXPLÍCITA. LAS GARANTÍAS IMPLÍCITAS, INCLUIDAS LAS DE COMERCIABILIDAD O IDONEIDAD PARA UN FIN CONCRETO, SE LIMITAN A UN AÑO DESDE LA FECHA DE COMPRA O AL LÍMITE DE TIEMPO PERMITIDO POR LA LEY. QUEDAN EXCLUIDAS TODAS LAS GARANTÍAS IMPLÍCITAS QUEDA EXCLUIDA LA RESPONSABILIDAD POR DAÑOS SECUNDARIOS Y DERIVADOS HASTA EL LÍMITE PERMITIDO POR LA LEY. Algunos países o estados no permiten limitar la duración de una garantía implícita ni excluir o limitar los daños secundarios y derivados. Por tanto, es posible que las limitaciones y exclusiones mencionadas no sean aplicables en su caso. Esta garantía le otorga determinados derechos legales y es posible que tenga otros derechos que pueden variar de un país o estado a otro.

PERÍODO DE GARANTÍA

Uso del consumidor	2 años
Uso comercial	ninguno

El período de garantía comienza en la fecha de compra del primer consumidor o usuario comercial final y se prolonga durante el tiempo especificado en la siguiente tabla. "Uso del consumidor" significa uso doméstico personal por parte de un consumidor final. "Uso comercial" significa cualquier otro uso, incluidos los usos con fines comerciales, de generación de ingresos o alquiler. Una vez que el equipo se haya usado con fines comerciales, se considerará como equipo de uso comercial a efectos de esta garantía.

NO ES NECESARIO REGISTRAR LA GARANTÍA PARA OBTENER SERVICIO DE BRIGGS & STRATTON PRODUCTS. GUARDE SU RECIBO DE COMPRA. SI NO APORTA LA PRUEBA DE LA FECHA DE COMPRA INICIAL, SE UTILIZARÁ LA FECHA DE FABRICACIÓN DEL PRODUCTO PARA DETERMINAR EL PERÍODO DE GARANTÍA.

ACERCA DE LA EQUIPO GARANTÍA

Esperamos que disfrute de nuestra garantía y le pedimos disculpas por las molestias causadas. Cualquier distribuidor de servicio autorizado puede llevar a cabo reparaciones en garantía. La mayoría de las reparaciones en garantía se gestionan normalmente, pero algunas veces la solicitud de servicio en garantía puede no ser procedente. Por ejemplo, la garantía no será válida si el equipo presenta daños debidos al mal uso, la falta de mantenimiento, el transporte, la manipulación, el almacenamiento o la instalación inadecuados. De manera similar, la garantía quedará anulada si se ha borrado la fecha de fabricación o el número de serie del equipo, o si el equipo ha sido alterado o modificado. Durante el período de garantía, el distribuidor de servicio autorizado podrá reparar o sustituir, a su libre elección, cualquier pieza que, previa inspección, sea defectuosa en condiciones normales de uso y servicio. Esta garantía no cubre las reparaciones y equipos que se detallan a continuación:

- **Desgaste normal:** Al igual que cualquier otro aparato mecánico y motores, los equipos de uso en exteriores necesitan piezas y mantenimiento periódicos para funcionar correctamente. Esta garantía no cubre las reparaciones cuando el uso normal haya agotado la vida útil de una pieza concreta del equipo.
- **Instalación y mantenimiento:** Esta garantía no cubre los equipos ni las piezas cuya instalación sea incorrecta o no haya sido autorizada, ni aquellos que hayan sido objeto de cualquier tipo de alteración, mal uso, negligencia, accidente, sobrecarga, exceso de velocidad o mantenimiento, reparación o almacenamiento inadecuados que, a nuestro juicio, haya afectado negativamente a su funcionamiento y su fiabilidad. La garantía tampoco cubre el mantenimiento normal, como los ajustes y la limpieza, o la obstrucción del sistema de combustión (debido a materias químicas, suciedad, carbón, cal, etc.).
- **Otras exclusiones:** Quedan excluidos de esta garantía el desgaste de elementos tales como medidores de aceite, juntas tóricas, filtros, fusibles, bujías, etc. así como los daños derivados de accidentes, uso indebido, modificaciones, alteraciones, servicio inadecuado, congelación o deterioro químico. Quedan excluidos de la garantía del producto los elementos accesorios. Esta garantía excluye los fallos debidos a hechos fortuitos y a otros acontecimientos de fuerza mayor que escapan al control del fabricante. También se excluyen los equipos usados o reacondicionados y los destinados a demostraciones; los equipos utilizados como fuente principal de energía en lugar de un servicio público y los equipos sanitarios destinados al mantenimiento de las constantes vitales.

BRIGGS & STRATTON POWER PRODUCTS GROUP, LLC
JEFFERSON, WI, EE.UU

Esta página está reservada.

Merci d'avoir acheté cette génératrice de qualité de Briggs & Stratton. Nous sommes heureux que vous accordiez votre confiance à la marque Briggs & Stratton. Votre génératrice Briggs & Stratton, entretenue et utilisée conformément aux directives du manuel d'utilisation, vous procurera plusieurs années de service fiables.

Ce manuel refferme des directives de sécurité pour vous faire prendre conscience des dangers et des risques associés aux génératrices alimentées avec du combustible gazeux et la façon de les éviter. Puisque Briggs & Stratton ne connaît pas nécessairement les applications dans lesquelles cette génératrice sera utilisée, il est important que vous lisiez et compreniez ces instructions. Conservez ce manuel près de la génératrice à des fins de référence.

Cette génératrice exige un assemblage final avant utilisation. Reportez-vous à la section Assemblage de ce manuel d'utilisation pour obtenir des instructions sur les procédures d'assemblage final. Suivez toutes les instructions.

Comment nous joindre

Vous n'avez pas à chercher bien loin pour trouver un centre de service et d'assistance Briggs & Stratton pour votre génératrice. Consultez vos Pages jaunes. Il y a plus de 30 000 distributeurs de service autorisés Briggs & Stratton au monde qui fournissent un service de qualité. Vous pouvez également communiquer avec le service à la clientèle de Briggs & Stratton en téléphonant sans frais au 1-800-743-4115 ou en visitant notre site Web à www.briggsandstratton.com.

Génératrice

Numéro de modèle 040248

Révision _____

Numéro de série _____

Moteur

Numéro de modèle _____

Numéro de série _____

Date d'achat

--	--	--	--	--	--

Briggs & Stratton Power Products Group, LLC
900 North Parkway
Jefferson, WI 53549

Copyright © 2006 Briggs & Stratton Power Products Group, LLC. Tous droits réservés. Aucune partie de ce manuel ne peut être reproduite ou transmise sous n'importe quelle forme et par quelque moyen que ce soit sans l'autorisation écrite de Briggs & Stratton Power Products Group, LLC.

Table des matières

Règles de sécurité.....	2
Description de l'équipement.....	4
Le système de combustible gazeux.....	5
Assemblage/Installation	6
Emplacement de la génératrice.....	6
Fixation des pièces du bâti pour réservoir de combustible PL	7
Installation du réservoir de combustible PL	8
Vérification de fuite du système de combustible.....	9
Branchement de la batterie.....	10
Fonctions et commandes de la génératrice.....	11
Tableau de commande	12
Prises	13
Mise en marche de votre génératrice.....	14
Démarrage du moteur	14
Raccordement de charges électriques.....	14
Arrêt du moteur	14
Ne surchargez pas votre génératrice.....	16
Calendrier d'entretien	17
Huile	18
Entretien des éléments filtrants	19
Entretien de la bougie d'allumage	20
Vérification du jeu des soupapes.....	20
Système de refroidissement à air du moteur.....	20
Recharge de la batterie	20
Entreposage.....	21
Dépannage.....	22
Caractéristiques du produit.....	23
Garanties	24

Sécurité

Assemblage

Commandes

Fonctionnement

Entretien

Dépannage

Caractéristiques

CONSERVEZ CES DIRECTIVES

Règles de sécurité



Voici le symbole utilisé pour les avertissements de sécurité. Il est utilisé pour vous avertir des dangers possibles de blessure. Respectez tous les messages de sécurité qui suivent ce symbole pour éviter des blessures ou des décès.

Le symbole d'avertissement de sécurité (▲) est utilisé avec un mot signal (**DANGER, MISE EN GARDE, AVERTISSEMENT**), une image et/ou un message de sécurité vous avertissant des risques. Le mot **DANGER** indique un danger qui, s'il n'est pas évité, causera la mort ou des blessures graves. Le mot **AVERTISSEMENT** indique un risque qui, s'il n'est pas évité, pourrait causer la mort ou des blessures graves. Le terme **MISE EN GARDE** indique un risque qui, s'il n'est pas évité, pourrait causer des blessures mineures ou modérées. Le terme **MISE EN GARDE**, utilisé sans pictogramme de sécurité, indique une situation qui pourrait causer des dommages à l'équipement. Suivez les directives des messages de sécurité pour éviter ou réduire les risques de blessures ou de décès.

Le fabricant ne peut anticiper toutes les circonstances potentielles pouvant comporter un danger. Par conséquent, les avertissements contenus dans le présent manuel, ainsi que les plaques et les décalques apposés sur l'unité n'englobent pas toutes les possibilités. Si vous utilisez une procédure, une méthode de travail ou une technique d'opération non spécifiquement recommandée par le fabricant, vous devez vous assurer qu'elle ne compromet pas votre sécurité ni celle des autres. Vous devez également vous assurer que la procédure, la méthode de travail ou la technique d'opération que vous choisissez ne rende pas la génératrice dangereuse.

Symboles de risque et leur signification

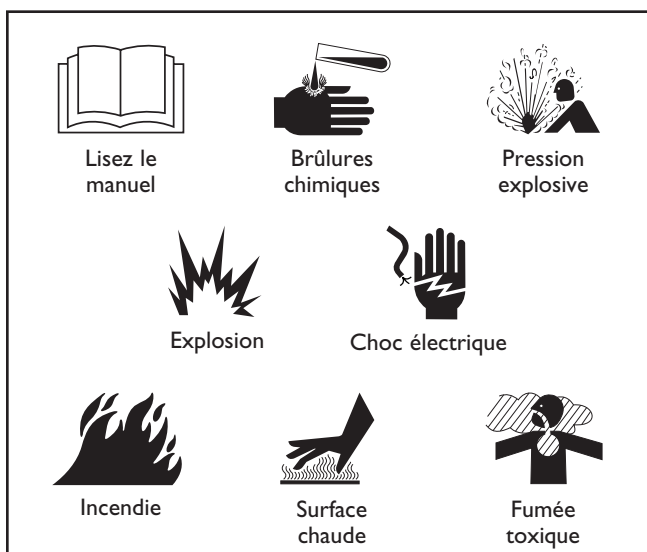

AVERTISSEMENT

Les gaz d'échappement de ce produit contiennent des produits chimiques reconnus par l'État de la Californie comme causant des cancers et des malformations congénitales ou d'autres problèmes de reproduction.



AVERTISSEMENT



Le fonctionnement de la génératrice dégage du monoxyde de carbone, un gaz inodore, incolore et mortel.

L'inhalation du monoxyde de carbone peut causer des nausées, l'évanouissement ou la mort.

- Faites fonctionner la génératrice **UNIQUEMENT** à l'extérieur.
- Assurez-vous que les gaz d'échappement ne puissent entrer dans un espace restreint par une fenêtre, une porte, une prise d'aération ou une autre ouverture.
- **NE faites PAS** fonctionner la génératrice à l'intérieur d'un bâtiment ou d'un lieu clos, (même si les portes et fenêtres sont ouvertes) incluant le compartiment de la génératrice d'un véhicule de plaisance.



AVERTISSEMENT



La génératrice produit une tension dangereuse.

Le fait de ne pas isoler la génératrice du service d'alimentation en électricité pourrait causer des blessures ou même le décès d'employés du service de distribution électrique, suite à la rétroaction de l'énergie électrique.

- Veuillez aviser votre fournisseur d'alimentation en électricité lorsque vous utilisez votre génératrice comme alimentation de secours. Utilisez l'équipement de transfert approuvé pour isoler la génératrice du service d'alimentation en électricité.
- N'utilisez **PAS** l'appareil si vous avez consommé des drogues ou de l'alcool.
- En dépit de la conception sécuritaire de la génératrice, le fait d'opérer l'équipement de façon imprudente, de ne pas l'entretenir ou d'être négligent peut causer des blessures ou la mort.
- Demeurez alerte en tout temps lorsque vous travaillez sur cet équipement. Ne travaillez jamais sur l'équipement si vous êtes fatigué physiquement ou mentalement.
- **NE touchez PAS** aux fils dénudés ou aux prises.
- N'utilisez **PAS** la génératrice avec des rallonges électriques usées, effilochées, dénudées ou autrement endommagées.
- **NE manipulez PAS** la génératrice ou les rallonges électriques les pieds dans l'eau ou les pieds nus ou lorsque les mains ou les pieds sont mouillés.
- **NE laissez PAS** les personnes non qualifiées ou les enfants utiliser ou entretenir la génératrice.
- Si vous devez travailler autour d'une unité alors qu'elle est en marche, placez-vous sur une surface sèche isolée, afin de réduire les risques de choc électrique.
- En cas d'accident causé par un choc électrique, procédez immédiatement à la mise hors tension de l'alimentation électrique et communiquez avec les autorités locales. Évitez tout contact direct avec la victime.
- Avant de procéder à tout entretien sur la génératrice, débranchez tout d'abord le câble de batterie identifié par **NEGATIVE, NEG** ou **(-)**. Rebranchez le câble après avoir terminé.
- Retirez le fusible de 15 A, **AVANT** de travailler sur l'équipement. Lorsque vous avez terminé, remplacez le fusible de 15 A.

AVERTISSEMENT

Le gaz propane et le gaz naturel sont extrêmement inflammables et explosifs.



Un incendie ou une explosion peut causer des brûlures graves ou la mort.

- Toute installation de génératrice doit être conforme à tous les codes de sécurité applicables. Pour connaître les codes de sécurité locaux, veuillez-vous référer à votre distributeur de propane PL ou la compagnie de gaz naturel.
- Fixez adéquatement les réservoirs de propane au support d'assemblage du réservoir de propane PL tel que décrit dans "Assemblage".
- Avant d'utiliser la génératrice, il faut purger adéquatement les boyaux d'alimentation de combustible et les tester pour déceler les fuites, tout spécialement lors des changements de réservoir de propane.
- Aucune fuite de combustible ne peut être tolérée. **NE VÉRIFIEZ JAMAIS** les fuites en utilisant une allumette ou autre type de flamme. De fortes odeurs, un rhume, la congestion nasale etc. peuvent empêcher la détection du combustible gazeux. Soyez prudent et alerte lors des tests pour déceler les fuites (reportez-vous à "Vérification de fuite du système de combustible").
- Dès que la génératrice est installée pour l'opération, vérifiez sur une base régulière, le système de combustible et les boyaux de raccords pour déceler des dommages, de l'usure excessive ou de la détérioration. Si vous décelez une de ces déficiences, remplacez les pièces **UNIQUEMENT** par des pièces de rechange fournies par le fabricant. Les boyaux d'alimentation de combustible et le régulateur doivent être remplacés chaque cinq ans.
- Lorsque la génératrice n'est pas utilisée, fermez manuellement la(les) soupape(s) d'arrêt du réservoir.
- N'utilisez **PAS** la génératrice en présence d'une odeur de combustible.
- Ne fumez **PAS** près de la génératrice. Essayez immédiatement tout déversement d'huile. Assurez-vous de ne laisser aucun matériau combustible dans le compartiment de la génératrice. Gardez la zone autour de la génératrice propre et sans débris.
- Ne **JAMAIS** approvisionner la génératrice avec du combustible gazeux non régulé. Voir Spécifications de produit pour l'alimentation requise de pression.
- **NE PERMETTEZ PAS** au(x) boyau(x) d'alimentation de combustible d'entrer en contact avec des surfaces chaudes.
- **NE PAS** entreposer le ou les réservoirs PL :
À l'intérieur ou à proximité de la génératrice
Dans un édifice, un garage ou autres espaces fermés.
À portée de l'atteinte des enfants.
- Le ou les réservoirs PL doivent être munis:
D'un dispositif de sécurité de pressurisation, en communication directe avec l'espace gazeux du réservoir
Un dispositif de prévention de remplissage excessif (OPD) homologué dans la liste de dispositif approuvé par DOT ou CAN/CSA-B339
Une soupape d'arrêt, se terminant par une soupape de sortie de réservoir compatible à un dispositif de raccordement de réservoir de Type I. Aucun autre dispositif de raccordement de réservoir n'est autorisé pour l'utilisation avec cette génératrice.
Une bague pour protéger la soupape d'arrêt de combustible.
- **N'INSÉREZ PAS** aucun autre objet dans la soupape de sortie du réservoir ou dans tout composant du système d'alimentation de combustible.
- Le système d'approvisionnement du réservoir PL doit être arrangé pour le retrait gazeux.
- Procédez au remplissage du réservoir PL sans dépasser plus de 80% de la capacité, chez un distributeur de propane autorisé et inspectez visuellement et qualifiez à nouveau à chaque remplissage.
- Gardez **TOUJOURS** les réservoirs PL en position debout.
- Manipulez **TOUJOURS** avec soin les réservoirs PL.
- Le réservoir PL est muni d'un dispositif thermique interne qui arrêtera de façon permanente le débit gazeux si le réservoir est soumis à des températures au-dessus de 240° F (115° C). Si ceci devait se produire, apportez votre réservoir PL chez votre distributeur de combustible. La cause de cette chaleur excessive devrait être déterminée et corrigée avant d'utiliser à nouveau votre génératrice.
- Le débit normal du gaz circulant dans le régulateur et l'assemblage de boyaux peut créer un ronflement. Un faible volume de bruit est normal et n'interférera pas au fonctionnement de la génératrice. Si le ronflement est fort et excessif, le système d'alimentation de combustible doit être vidangé.

DANGER

Lors de l'entreposage et de la recharge, les batteries dégagent du gaz d'hydrogène.

La plus petite étincelle enflammera l'hydrogène et causera une explosion.



Le fluide électrolyte de la batterie contient un acide et est extrêmement acide.

Tout contact avec les composants de la batterie peut causer de graves brûlures chimiques.



Une batterie présente un risque de choc électrique et une haute tension lors d'un court-circuit.

- **NE jetez PAS** la batterie dans un feu.
- **NE permettez PAS** de flamme nue, d'étincelle, de chaleur, de cigarette allumée au cours et plusieurs minutes après la recharge de la batterie.
- **NE tentez PAS** d'ouvrir ou d'endommager la batterie.
- Portez des lunettes de sécurité, un tablier et des gants en caoutchouc.
- Enlevez vos montres, bagues et autres objets métalliques.
- Utilisez des outils dont les poignées sont isolées.

AVERTISSEMENT

Une étincelle involontaire peut causer un incendie ou un choc électrique.

**Lors du réglage ou des réparations de votre génératrice:**

- Débranchez le câble de bougie de la bougie et placez-le à un endroit où il ne peut entrer en contact avec la bougie.

Lors de tests d'allumage du moteur :

- Utilisez un vérificateur de bougies d'allumage approuvé.
- **NE vérifiez PAS** l'allumage lorsque la bougie d'allumage est enlevée.

AVERTISSEMENT

Les moteurs en marche produisent de la chaleur. La température du silencieux et des surfaces environnantes peut atteindre et dépasser 65° C (150° F).

Un contact avec ces surfaces peut causer des brûlures graves.



La chaleur et les gaz d'échappement peuvent enflammer des matériaux combustibles et les structures ainsi que causer des dommages au réservoir de combustible PL et entraîner un incendie.

- **NE touchez PAS** aux surfaces chaudes et évitez le contact avec les gaz d'échappement.
- Laissez refroidir l'équipement avant d'y toucher.
- Laissez un dégagement d'au moins 1,52 m (5 pi) tout autour de la génératrice, y compris au-dessus.
- Le Code of Federal Regulation (CFR) Title 36 Parks, Forests, and Public Property exige que de l'équipement alimenté par un moteur à combustion interne soit doté d'un pare-étincelles et constamment maintenu en bon état fonctionnement, conformément à la norme de service 5100-1C de la USDA Forest ou à une révision de celle-ci. Dans l'État de la Californie, un pare-étincelles est requis en vertu de la section 4442 du California Public Resources Code. Il se peut que d'autres États aient des lois semblables.

**AVERTISSEMENT**

- Cette génératrice ne satisfait pas aux normes U. S. Coast Guard Regulation 33CFR-183 et ne doit pas être utilisée pour des applications marines.
- L'omission d'utiliser une génératrice appropriée et approuvée par U. S. Coast Guard pourrait entraîner la mort ou des blessures corporelles et/ou des dommages matériels.

**MISE EN GARDE**

Des vitesses de fonctionnement excessivement élevées peuvent causer des blessures ou endommager la génératrice. Des vitesses excessivement lentes produisent une charge importante.

- POUR USAGE RÉSIDENTIEL SEULEMENT. NE PAS utiliser cette génératrice pour d'autres usages que celle pour laquelle elle a été conçue.
- NE modifiez PAS la vitesse réglée du moteur. La génératrice fournit une fréquence et une tension appropriée lorsque la vitesse du moteur est réglée.
- NE modifiez PAS la génératrice, d'aucune façon.

MISE EN GARDE

L'application de charges supérieures à la capacité de puissance/tension de la génératrice peut endommager celle-ci et/ou les appareils électriques qui y sont branchés.

- Voir "Ne surchargez pas votre génératrice".
- Démarrez la génératrice et laissez le moteur se stabiliser avant de connecter des charges électriques.
- Connectez les charges électriques alors qu'elles sont en position OFF, puis placez-les en position ON pour utilisation.
- Placez les charges électriques en position OFF et déconnectez-les de la génératrice avant d'arrêter la génératrice.

MISE EN GARDE

Le traitement inadéquat de la génératrice peut l'endommager et réduire sa durée de vie utile.

- Utilisez la génératrice seulement pour les utilisations pour lesquelles elle est conçue.
- Si vous avez des questions à propos de l'utilisation prévue de cet appareil, consultez votre détaillant ou communiquez avec Briggs and Stratton.
- Utilisez la génératrice seulement sur une surface de niveau.
- Des débits d'air de refroidissement et d'aération adéquats sont nécessaires au bon fonctionnement de la génératrice.
- La porte d'accès et le toit doivent être installés lorsque l'unité est en marche.
- N'exposez PAS la génératrice à l'humidité excessive, à la poussière, aux saletés ou aux vapeurs corrosives.
- En dépit de la conception sécuritaire de la génératrice, le fait d'opérer l'équipement de façon imprudente, de ne pas l'entretenir ou d'être négligent peut causer des blessures et la mort.
- Demeurez alerte en tout temps lorsque vous travaillez sur cet équipement. Ne travaillez jamais sur l'équipement si vous êtes fatigué physiquement ou mentalement.
- NE démarrez JAMAIS le moteur sans son filtre à air ou sans le couvercle du filtre à air.
- N'insérez AUCUN objet dans les fentes de refroidissement.
- N'utilisez PAS la génératrice ni aucune partie de celle-ci comme palier. Le fait de marcher sur l'unité peut causer des contraintes et briser des pièces. Cela peut résulter en des conditions de fonctionnement dangereuses à cause d'une fuite de gaz d'échappement, de combustible, d'huile, etc.
- Si les appareils branchés surchauffent, éteignez-les et déconnectez-les de la génératrice.
- Arrêter la génératrice si :
 - une perte de tension survient à la sortie;
 - l'équipement produit des étincelles, de la fumée ou des flammes;
 - l'unité vibre excessivement.

Description de l'Équipement

Lisez bien ce manuel et familiarisez-vous avec votre génératrice. Sachez à quoi elle peut servir, ses limites et les dangers qui y sont associés.

La génératrice est entraînée par moteur, à champ tournant, produisant du courant alternatif (C.A.). Elle a été conçue pour alimenter les circuits d'éclairage compatibles, les électroménagers, les outils et les moteurs. Le champ tournant de la génératrice est entraîné par un moteur à cylindre unique tournant à environ 3600 tr/min. La génératrice fonctionne avec du gaz propane liquéfié (PL). Elle peut également fonctionner au gaz naturel (GN) seulement après une conversion effectuée par un technicien professionnel qualifié en combustibles gazeux.

Cette génératrice comprend une protection de prise de type GFCI (disjoncteur de fuite de terre) et son neutre est raccordé à la terre, afin de répondre aux normes de l'OSHA sur les chantiers de construction.

**DANGER**

Le GFCI ne sera pas en fonction, si le raccordement du neutre est enlevé.

- N'enlevez PAS le raccordement du neutre.
- L'enlèvement du raccordement du neutre pourrait entraîner la mort, des blessures corporelles ou des dommages matériels.

Cette génératrice ne fonctionne pas si elle est branchée à un commutateur de transfert à 2 bornes puisque l'interrupteur de l'alimentation de service est aussi raccordé à la terre. Lorsque la génératrice et l'interrupteur de l'alimentation de service de la résidence ou de l'édifice ont tous deux le neutre raccordé à la terre, le disjoncteur GFCI de la génératrice s'ouvre et coupe le courant vers les prises.

Le commutateur neutre de transfert DOIT être utilisé si la génératrice est connectée au système électrique de l'édifice.

Ce produit est conçu pour être utilisé en tant que source d'alimentation temporaire toutes saisons pour une résidence. Il a la capacité d'alimenter des charges comme du chauffage, des systèmes de réfrigération et des systèmes de communication. Ce produit ne se qualifie pas comme génératrice d'urgence tel que défini par la NFPA 70 (NEC). NE PAS utiliser cette génératrice pour d'autres usages que celle pour laquelle elle a été conçue.



Tout a été fait pour s'assurer que les renseignements contenus dans ce manuel soient exacts et à jour. Toutefois, le fabricant se réserve le droit de changer, de modifier ou encore d'améliorer la génératrice et cette documentation en tout temps, et ce, sans préavis.

Protection contre les fuites de terre

Les prises de la génératrice sont protégées par un disjoncteur de fuite de terre (GFCI). Ce dispositif (GFCI) répond aux codes fédéraux, provinciaux et locaux.

Le disjoncteur GFCI protège contre les chocs électriques qui pourraient se produire si votre corps devient un conducteur d'électricité à la terre. Cela pourrait se produire si vous touchez un appareil ou un fil chargé ou êtes en contact avec de la plomberie ou tout autre élément mis à la terre.

Si une personne subit un choc électrique de ce type alors qu'elle est protégée par un disjoncteur GFCI, il se peut qu'elle sente un choc mais le GFCI devrait couper le courant assez rapidement pour qu'elle ne subisse aucune blessure électrique grave, s'il s'agit d'une personne en santé.

 AVERTISSEMENT	
	La génératrice produit un courant et une tension dangereuse.
<ul style="list-style-type: none"> • Tout contact simultané avec le conducteur principal et le conducteur neutre peut causer un choc électrique ou des brûlures même si le circuit est protégé par un CFCL. • Avant d'utiliser la prise CFCL, TOUJOURS appuyer sur le bouton d'essai pour s'assurer qu'il fonctionne. 	

Branchements au système électrique d'un édifice

Les raccordements de cette génératrice à un système électrique d'un édifice doivent être exécutés par des électriciens qualifiés par l'entremise d'un commutateur neutre de transfert. Il faut que l'alimentation de la génératrice soit isolée de l'alimentation de service et que le branchement soit conforme à toute la législation applicable et à tous les codes de l'électricité.

IMPORTANT: Un commutateur neutre de transfert DOIT être utilisé lors de la permutation entre le service d'alimentation électrique et la génératrice.

Responsabilités du client

- Si vous envisagez l'installation d'un système d'un commutateur de transfert, vous devez lire et suivre les instructions indiquées dans ce manuel.
- Établissez un programme d'entretien, de soins et d'utilisation régulier de votre génératrice, tel qu'indiqué dans ce manuel.
- Débranchez et entreposez TOUJOURS à l'intérieur le cordon d'alimentation utilisé pour se brancher à la génératrice et la boîte de raccordement de prises lorsque la génératrice n'est pas utilisée.

Afin de vous aider à faire des choix avisés et à communiquer efficacement avec l'entrepreneur qui procédera à l'installation.

Veillez lire avec soin la section Assemblage dans le présent manuel avant de commencer l'installation de votre génératrice.

Pour assurer une installation adéquate, veuillez contacter le magasin qui vous a vendu votre génératrice, votre distributeur Briggs & Stratton, un électricien professionnel qualifié ou votre fournisseur de services d'électricité.

Si l'installation des raccords permanents de combustible à la génératrice n'est pas effectuée par un technicien professionnel qualifié en combustibles gazeux, la garantie de la génératrice sera ANNULÉE.

Si des raccordements électriques permanents sont installés sur la génératrice, la garantie de la génératrice sera ANNULÉE.



AVERTISSEMENT

Seuls les électriciens et les techniciens en combustibles gazeux qualifiés peuvent procéder à une conversion de combustible et aux raccords permanents de cette génératrice. Chaque installation doit être conforme aux codes de sécurité applicables, ainsi qu'aux normes et à la réglementation.

Le système de combustible gazeux

La génératrice a été réglée en usine pour fonctionner au gaz de pétrole liquéfié. Si la génératrice fonctionne au gaz naturel, le moteur devra être reconfiguré en utilisant la trousse de conversion incluse. Communiquez avec un technicien professionnel qualifié en combustibles gazeux pour installer cette trousse.



AVERTISSEMENT



Le gaz propane et le gaz naturel sont extrêmement inflammables et explosifs.



Un incendie ou une explosion peut causer des brûlures graves ou la mort.

- Le gaz de pétrole liquéfié est plus lourd que l'air et s'accumule près du sol.
- Le gaz naturel est plus léger que l'air et s'accumule en hauteur.
- La plus petite étincelle peut enflammer ces combustibles et causer une explosion.
- SI VOUS SENTEZ UNE ODEUR DE GAZ Fermez l'alimentation en combustible à la génératrice à la source du réservoir de combustible PL.
- Si l'odeur persiste, quittez les lieux et contactez votre détaillant de combustible ou le service des incendies.

En ce qui a trait aux systèmes bi-énergie inviolables, le moteur de la génératrice est conçu avec un système du mélangeur de combustible qui satisfait aux spécifications de la California Air Resources Board. L'unité fonctionnera avec le gaz naturel ou au vapeur de propane liquéfié.

- Utilisez un combustible propre et sec, libre de toute humidité ou de dépôts. L'utilisation de combustible à l'extérieur des plages de valeurs recommandées pourrait causer des problèmes de performance :
- L'utilisation du gaz commercial de pétrole liquéfié (GPL) de classe HD5, ayant une énergie combustible minimum de 2 500 Btu/pi³ à teneur maximum de 5 % de propylène et de butane et de 2,5 % de gaz plus lourds et une teneur minimum en propane de 90 %, convient.
- Voir "Spécifications" de pression d'alimentation en combustible.

Consommation de combustible

Voir le tableau suivant pour les exigences en matière d'alimentation en combustible à demi charge et à pleine charge pour le gaz naturel et le gaz de pétrole liquéfié PL.

Gaz naturel*		Vapeur PL**	
½ charge	Pleine charge	½ charge	Pleine charge
80	137	33	56
* = Gaz naturel en pieds cubes par heure (PCH)			
** = PL Vapeur en pieds cubes par heure (PCH)			

Exigences en matière d'alimentation en combustible

Assemblage/Installation

Votre génératrice sera prête pour utilisation dès que vous aurez installé les composants du bâti pour réservoir de combustible PL, fait les raccordements d'alimentation de combustible appropriés et vérifié si le niveau d'huile est adéquat.

MISE EN GARDE

Toute tentative de démarrer le moteur sans vérifier s'il a été entretenu de façon appropriée avec l'huile recommandée risque d'entraîner une panne de l'équipement.

- Reportez-vous à Entretien au sujet du remplissage de l'huile.
- La garantie sera annulée si des dommages à l'équipement sont entraînés par le non-respect de cette directive.

Si vous éprouvez des problèmes avec l'assemblage de votre génératrice, veuillez appeler le service de dépannage de génératrice au 1-800-743-4115. Si vous appelez pour obtenir de l'assistance, ayez en main le numéro de modèle, le numéro de série et de révision que vous trouverez sur l'étiquette de données. Voir "Fonctions et commandes de la génératrice" pour déterminer l'emplacement de l'étiquette de données.

Contenu de l'expédition

La génératrice est livrée avec les éléments suivants :

- Berceau de montage préfixé à la génératrice
- Assemblage du support du bâti pour réservoir d'alimentation de combustible PL préfixé au berceau de montage
- Assemblage du boyau d'alimentation et du régulateur préfixé à la génératrice
- Couvercle contre les intempéries pour le réservoir d'alimentation de combustible PL
- Sac contenant la quincaillerie de raccord du réservoir d'alimentation de combustible PL
- Manuel d'utilisation
- Batterie
- Bac de vidange d'huile
- Peinture de retouche
- Un fusible de rechange de 15 A
- Trousse de conversion au GN

Vous devez vous procurer deux réservoirs de 20 lb plein de combustible DOT PL qui sont munis d'un dispositif de prévention de remplissage excessif (OPD) homologué.

Soulèvement de la génératrice

MISE EN GARDE La génératrice pèse plus de 280 livres (130 kg). Il faut utiliser des outils et de l'équipement appropriés et recourir à un personnel qualifié pour chacune des phases de manipulation et de déplacement de la génératrice. Chaque réservoir plein de combustible PL pèse plus de 20 lb (9 kg).

MISE EN GARDE NE soulevez PAS l'unité par sa partie supérieure, car cela endommagera la génératrice.

Il y a des pochettes de levage dans chaque coin, entre la base de la génératrice et son berceau de montage. Voir "Fonctions et commandes de la génératrice" pour déterminer les emplacements. À l'aide de la peinture pour retouche fournie, effectuez les retouches de peinture pour toute surface écaillée.

Emplacement de la génératrice

Tenez compte des facteurs suivants lorsque vous déterminez l'emplacement approprié de l'utilisation de la génératrice:

- Installez l'unité à l'extérieur sur une surface plane de niveau et comportant suffisamment d'espace pour assurer une ventilation appropriée. Ceci permettra la dispersion des gaz d'échappement mortels. N'installez PAS la génératrice dans un endroit où les gaz d'échappement pourraient s'accumuler et pénétrer ou être aspirés dans les espaces d'un édifice qui pourraient être occupés.

AVERTISSEMENT



Le fonctionnement de la génératrice dégage du monoxyde de carbone, un gaz inodore, incolore et mortel.

L'inhalation du monoxyde de carbone peut causer des nausées, l'évanouissement ou la mort.

- Faites fonctionner la génératrice UNIQUEMENT à l'extérieur.
- Assurez-vous que les gaz d'échappement ne puissent entrer dans un espace restreint par une fenêtre, une porte, une prise d'aération ou une autre ouverture.
- NE faites PAS fonctionner la génératrice à l'intérieur d'un bâtiment ou d'un lieu clos, (même si les portes et fenêtres sont ouvertes) incluant le compartiment de la génératrice d'un véhicule de plaisance.

Assurez-vous que les gaz d'échappement ne puissent entrer par une fenêtre, une porte, une prise d'aération ou une autre ouverture qui pourrait leur permettre de s'accumuler dans un espace restreint (Figure 1). Tenez aussi compte des vents dominants et des courants d'air au moment de choisir l'endroit où vous installerez la génératrice.

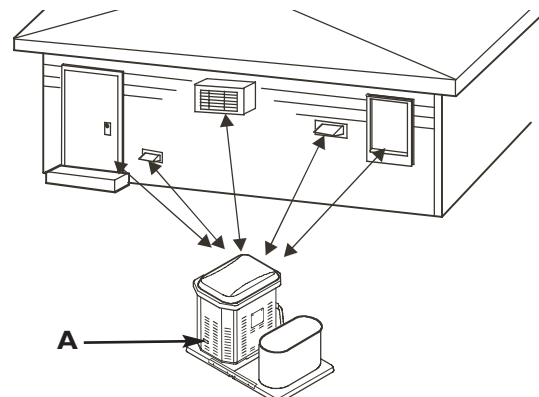

Figure 1 — Dégagements de la génératrice

A - Ouverture pour les gaz d'échappement

- L'unité doit avoir un dégagement d'au moins 1,52 m (5 pi) tout autour du boîtier et du bâti pour réservoir de combustible PL, y compris au-dessus. Ceci réduira le risque d'allumage de la chaleur et des gaz d'échappement aux environs de matériau combustible et fournira un dégagement adéquat pour le refroidissement et l'entretien de la génératrice.

AVERTISSEMENT



La chaleur et les gaz d'échappement peuvent enflammer des matériaux combustibles et les structures ainsi que causer des dommages au réservoir de combustible PL et entraîner un incendie.

- Laissez un dégagement d'au moins 1,52 m (5 pi) tout autour de la génératrice, y compris au-dessus.

- Installez l'appareil dans un endroit où l'évacuation d'une pompe de puisard, l'écoulement des gouttières et du toit, l'irrigation d'aménagement paysagé ou un système de pulvérisation d'eau n'entraînera pas une inondation de l'appareil, l'arrosage du boîtier ou l'entrée d'eau par l'admission d'air ou les ouvertures de sortie.
- Installez l'appareil dans un endroit où l'emplacement de tout service dont le téléphone, l'électricité, la climatisation, l'irrigation, incluant des services recouverts, enfermés et souterrains ne seront pas touchés ou obstrués.
- Installez l'unité là où les ouvertures pour l'entrée et la sortie d'air ne seront pas obstruées par les feuilles, le gazon, la neige, etc. Si des vents dominants causent des bourrasques ou des amoncellements, il faut construire un brise-vent pour protéger l'unité.

La génératrice a été fixée à son berceau de montage avant l'expédition. Sauf si stipulé par un code local, aucune dalle en béton n'est nécessaire.

Si un code local le stipule, coulez une dalle de béton mesurant au moins 3 pouces (7,5 cm) d'épaisseur et 6 pouces plus long et plus large que la place occupée par la combinaison de la génératrice et du support de réservoir de combustible PL. À l'aide de boulons d'ancrage de maçonnerie de 1/4 po (0,64 cm) de diamètre (au minimum), fixez le berceau à la dalle.

Fixation des pièces du bâti pour réservoir de combustible PL

Outils nécessaires

Vous aurez besoin de l'un et l'autre des outils suivants pour fixer le bâti pour réservoir de combustible PL au berceau de la génératrice :

- Douille 1/2 pouce (13 mm) et clé à rochet OU
- Clé ouverte de 1/2 pouce (13 mm)

Fixation des ensemble les berceaux de montage

1. Placez le bâti pour réservoir PL (avec le support préfixé pour réservoir de combustible PL) sur le sol près du côté de la génératrice où sont fixés le ou les boyaux d'alimentation de combustible et le régulateur.

Confirmez que les trous déjà percés sur l'un et l'autre des berceaux de montage sont adjacents l'un avec l'autre (voir Figure 2).

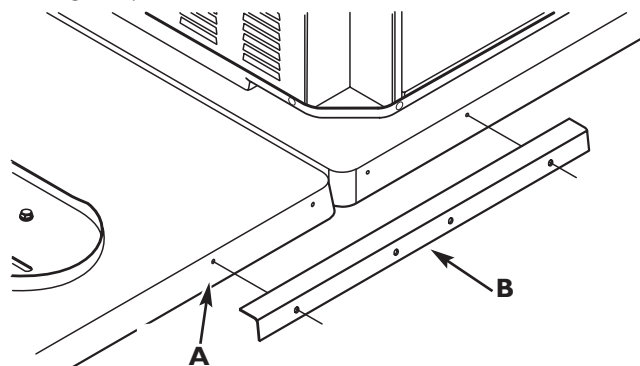

Figure 2 - Trous du berceau de montage et du support à angle
A - Trous du berceau de montage
B - Support à angle

2. Déposez un support à angle de 20 pouces (50 cm) contre l'un et l'autre berceaux de montage en alignant les trous du support avec les trous déjà percés du berceau, tel qu'illustré à la Figure 2.
3. Insérez un tire-fond de 5/16 po X 1 po au travers une rondelle plate de 5/16 po, puis au travers un trou du support à angle. Serrez à la main le tire-fond dans le trou de montage du berceau (voir Figure 3).

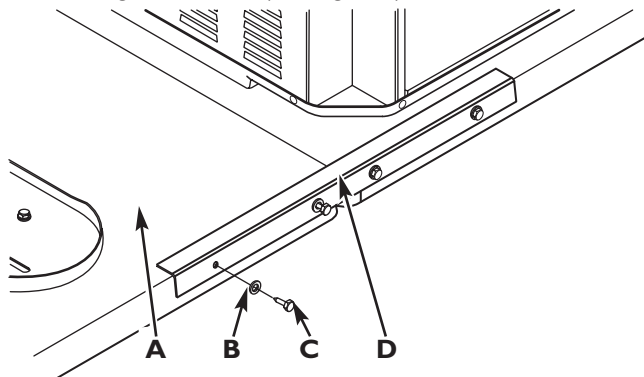

Figure 3 - Amorcez les tire-fond dans les trous de montage du berceau

- A - Berceau de montage
- B - Rondelle plate
- C - Tire-fond
- D - Support à angle

4. Répétez l'étape 3 à trois reprises en plaçant un tire-fond/rondelle plate dans chaque trou du support à angle.
5. Resserrez chaque tire-fond jusqu'à ajustement en utilisant l'outil spécifié. NE serrez PAS trop car les filets pourraient s'arracher.
6. Répétez les étapes 2 à 5 pour fixer le deuxième support à angle aux extrémités opposées des berceaux.

Fixation de la tige de retenue pour réservoir.

Insérez l'une ou l'autre extrémité de la tige filetée fournie dans l'emplacement du support pour réservoir de combustible PL tel qu'illustré à la Figure 4. Serrez la tige à la main.

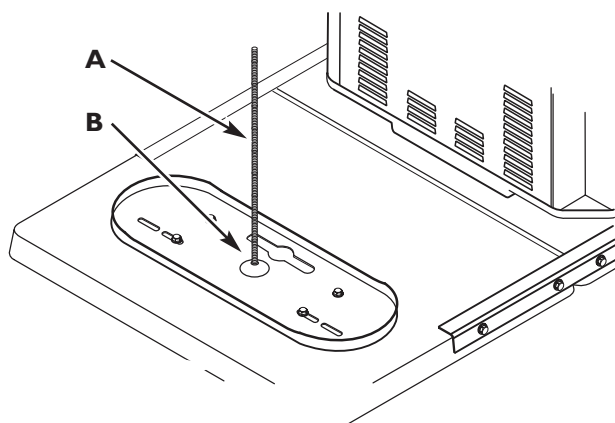

Figure 4 - Fixez la tige de retenue au support pour réservoir PL
A - Tige de retenue
B - Support pour réservoir de combustible PL

Installation du réservoir de combustible PL

IMPORTANT : Pour assurer une performance optimale, utilisez deux (2) réservoirs de combustible PL lors de l'utilisation.

Cette section décrit la méthode appropriée d'installation et de détection de fuite des réservoirs de combustible PL de la génératrice. Ce système est fourni avec un couvercle pour réservoir de combustible PL. Toujours recouvrir les réservoirs de combustible PL lorsqu'ils sont raccordés à la génératrice.



AVERTISSEMENT



Le gaz propane est extrêmement inflammable et explosif.



Un incendie ou une explosion peut causer des brûlures graves ou la mort.

- La plus petite étincelle peut enflammer ce combustible et causer une explosion.
- SI VOUS SENTEZ UNE ODEUR DE GAZ Fermez l'alimentation en combustible à la génératrice à la source du réservoir de combustible PL.
- Si l'odeur persiste, quittez les lieux et contactez votre détaillant de combustible ou le service des incendies.

Pour installer les réservoirs de combustible PL :

1. Confirmez que l'une et l'autre des soupapes de fermeture des réservoirs de combustible PL sont fermées (complètement tournées dans le sens HORAIRE).
2. Placez chacun des réservoirs PL sur le support de réservoir PL avec la vanne de combustible tournée vers la génératrice (voir Figure 5).

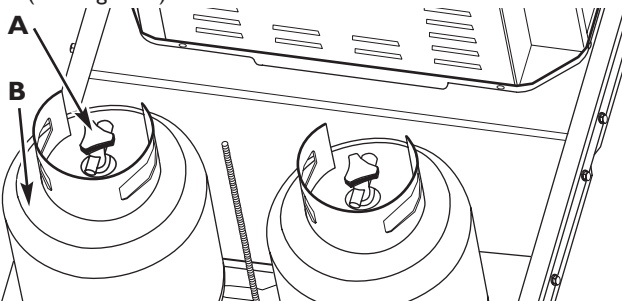

Figure 5 - Position appropriée des réservoirs de combustible PL
A - Raccordement de soupape d'arrêt de réservoir de combustible PL
B - Réservoir de combustible PL

3. Glissez le support de retenue pour réservoir de combustible PL dans la tige filetée. Placez le support de façon à ce que les encoches soient alignées avec les trous de bague du réservoir de combustible PL, tel qu'illustré à la Figure 6.

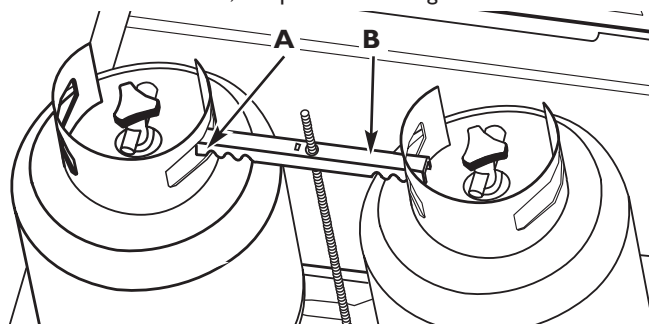

Figure 6 - Support de retenue Adéquatement-Aligné
A - Encoche du support par-dessus la bague du réservoir de combustible
B - Support de retenue

Il peut être nécessaire de "remuer" les réservoirs de combustible PL et le support pour obtenir un alignement approprié.

4. Glissez l'assemblage de boyau d'alimentation/régulateur au-dessus de la tige filetée de façon à ce qu'il soit en face de la génératrice en reposant sur le support de retenue (voir Figure 7).

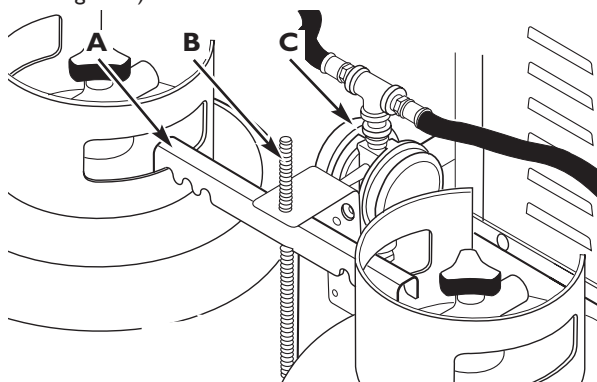

Figure 7 - Emplacement de l'assemblage boyau d'alimentation/régulateur

A - Support de retenue

B - Tige filetée

C - Assemblage boyau d'alimentation/régulateur

5. Vissez l'écrou à oreille dans le sens HORAIRE dans la tige filetée. Serrez à la main l'écrou à oreille contre l'assemblage de boyau d'alimentation/régulateur, en s'assurant que les encoches du support de retenue demeurent engagées avec les bagues des réservoirs de combustible PL et que les réservoirs de combustible PL sont fermement retenus. Voir Figure 8.

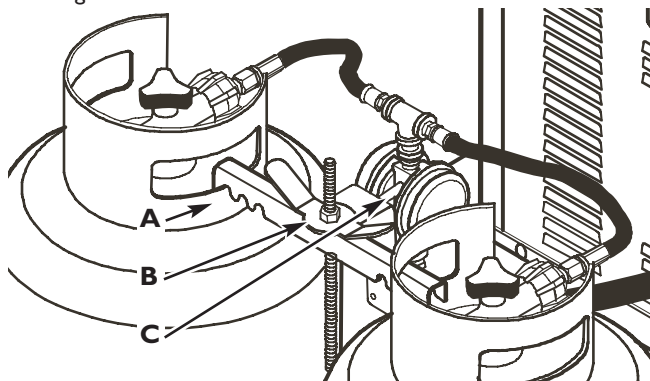

Figure 8 - Réservoirs de combustible PL adéquatement-fixés

A - Réservoir de combustible PL

B - Écrou à oreille

C - Assemblage boyau d'alimentation/régulateur

6. Enlevez les couvercles de protection de l'un et l'autre des raccords des soupapes d'arrêt des réservoirs de combustible PL. NE jetez PAS les couvercles de protection, car ils devront être replacés en tout temps lorsque les réservoirs de combustible PL sont déconnectés de la génératrice.
7. Insérez la buse du dispositif de raccordement gauche (en faisant face à la génératrice et aux réservoirs de combustible PL) dans la sortie de la soupape d'arrêt du réservoir gauche de combustible PL (voir Figure 9). Assurez-vous que la buse est entièrement insérée.

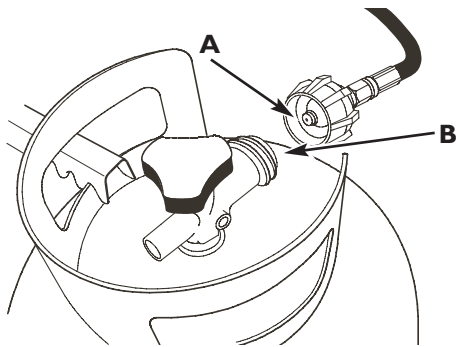

Figure 9 - Alignement approprié du dispositif de raccordement
 A - Buse du connecteur du boyau d'alimentation
 B - Raccordement de soupape d'arrêt de réservoir de combustible PL

8. Tournez dans le sens HORAIRE le grand écrou de raccordement et serrez-le à la main jusqu'à l'arrêt complet. N'entremêlez PAS le filetage de raccordement. N'utilisez PAS de scellant pour joints de tuyauterie. NE serrez PAS trop l'écrou de raccordement. N'utilisez PAS d'outil pour serrer le raccordement.

REMARQUE: Si vous êtes incapable de faire le raccordement, répétez l'étape 7 ou contactez un professionnel en combustible PL.

9. Répétez les étapes 7 et 8 pour fixer le réservoir droit de combustible PL.
10. Confirmez que chaque boyau d'alimentation n'est pas tordu et qu'il ne touche pas à des rebords coupants ou à des surfaces qui peuvent devenir chaudes lors de l'utilisation de la génératrice.
11. Exécutez un test complet de détection de fuite, en utilisant les directives fournies dans "Vérification de fuite du système de combustible".

Vérification de fuite du système de combustible

- I. Mélangez 50% d'eau et 50% de savon liquide à vaisselle.

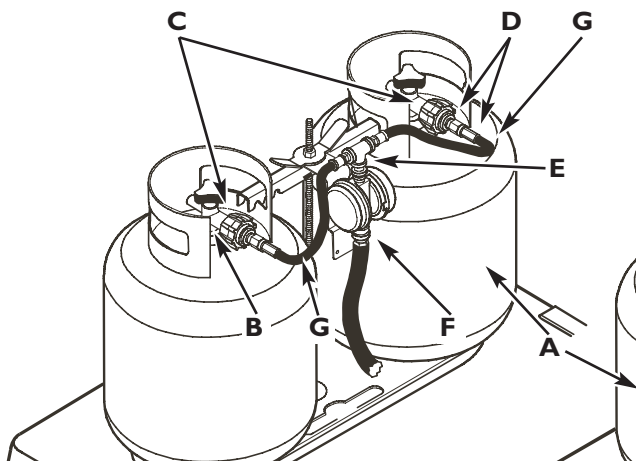

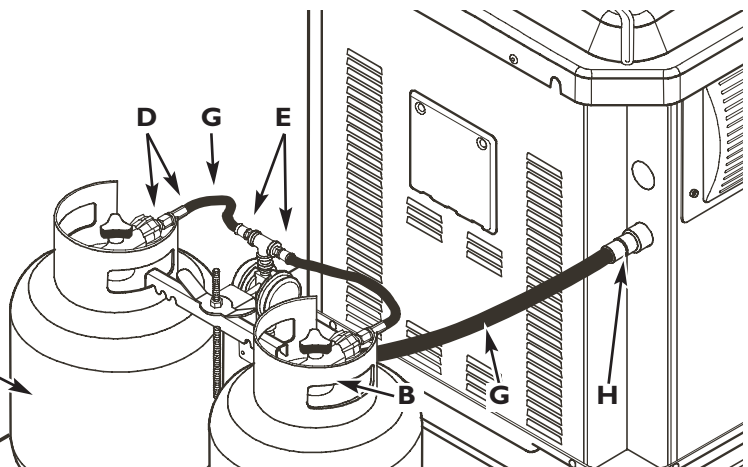
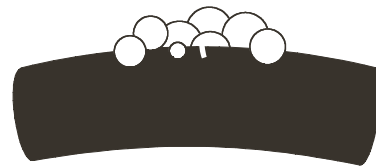

Figure 10 - Emplacements de la vérification des fuites
 A - Soudure du réservoir de combustible PL
 B - Soupapes d'arrêt de réservoir de combustible PL aux raccords du réservoir
 C - L'un et l'autre écrou de raccordement aux raccords de soupape d'arrêt de réservoir de combustible PL
 D - Côtés arrière des écrous de raccordement et des joints de raccordement du boyau

2. OUVREZ l'alimentation en combustible en tournant l'une et l'autre des soupapes d'arrêt des réservoirs de combustible PL un tour complet dans le sens ANTIHORAIRE.
3. En utilisant une éponge, un chiffon ou une petite brosse non métallique, appliquez le mélange eau-savon sur les emplacements illustrés à la Figure 10 ci-dessous.

⚠ WARNING	
	Le gaz propane est extrêmement inflammable et explosif.
	Un incendie ou une explosion peut causer des brûlures graves ou la mort.
<ul style="list-style-type: none"> • NE PAS fumer ou permettre de sources d'allumage dans l'emplacement où s'effectue une vérification de fuite. • Exécutez la vérification de fuite à l'extérieur SEULEMENT dans un endroit bien aéré. • NE VÉRIFIEZ JAMAIS les fuites en utilisant une allumette ou autre type de flamme. • NE VÉRIFIEZ JAMAIS les fuites alors que la génératrice est en cours d'utilisation. • Effectuez TOUJOURS une vérification de fuite lors de la première utilisation de la génératrice. • Exécutez TOUJOURS une vérification de fuite chaque fois que le réservoir de combustible PL ou tout composant du système d'alimentation de combustible est changé. • Exécutez TOUJOURS une vérification de fuite lorsque la génératrice est déplacée. • Exécutez une vérification de fuite au moins une fois par année ou si la génératrice n'a pas été utilisée depuis plus de 60 jours. 	

4. Vérifiez chaque emplacement illustré à la Figure 10 pour détecter des bulles ce qui indiquerait une fuite de combustible. Les bulles ressembleraient à quelque chose comme ceci:



E - Raccordements de soupape en T en laiton (tous les joints)
 F - Raccord du régulateur au boyau d'alimentation
 G - La longueur complète de tous les boyaux d'alimentation
 H - Raccord de boyau d'alimentation à la génératrice (tous les joints)

5. Fermez l'une et l'autre des soupapes de fermeture des réservoirs de combustible PL (tournez complètement dans le sens HORAIRE).
6. Appuyez et maintenez enfoncé le commutateur du tableau de commande **START/RUN/STOP** à la position **START** pour une période de 5 secondes pour libérer la pression gazeuse des boyaux. Voir "Fonctions et commandes du tableau de commande".
7. Resserrez ou remplacez les raccordements qui fuient.
8. Répétez les étapes 2 à 7 jusqu'à ce qu'il n'y ait plus de fuites détectées. N'utilisez PAS la génératrice si la fuite ne peut être arrêtée. Contactez un professionnel en combustible PL pour obtenir de l'aide.
9. FERMEZ l'une et l'autre des soupapes de fermeture des réservoirs de combustible PL jusqu'à ce que vous soyez prêt à utiliser la génératrice.
10. Nettoyez les résidus de savon avec de l'eau froide propre et assécher avec une serviette.
11. Attendez cinq minutes pour permettre à tout le gaz de s'évaporer de l'emplacement avant de démarrer la génératrice.

REMARQUE : La vérification de fuite doit être exécutée dans un espace suffisamment éclairé pour permettre de voir le développement de bulles. N'utilisez PAS une lampe de poche pour vérifier les bulles.

Pour enlever les réservoirs de combustible PL

1. Confirmez que la soupape de fermeture du réservoir de combustible PL est fermée (complètement tournée dans le sens HORAIRE).
2. Déconnectez le boyau d'alimentation du réservoir PL en tournant à la main le grand écrou de raccordement dans le sens ANTIHORAIRE (voir Figure 9).
3. Installez le couvercle de protection sur la prise de la soupape d'arrêt du réservoir de combustible PL.
4. Enlevez l'écrou à oreille de la tige filetée en tournant dans le sens ANTIHORAIRE. Soulevez et enlevez l'assemblage du boyau d'alimentation/régulateur de la tige filetée. Voir Figures 7 et 8.
5. Soulevez et enlevez le support de retenue pour réservoir de combustible PL de la tige filetée (voir Figure 6). Il peut être nécessaire de "remuer" les réservoirs de combustible PL pour libérer le support de retenue.
6. Soulevez avec soin le réservoir PL du support pour réservoir PL.

Vérifiez le niveau d'huile du moteur

MISE EN GARDE

Toute tentative de démarrer le moteur sans vérifier s'il a été entretenu de façon appropriée avec l'huile recommandée risque d'entraîner une panne de l'équipement.

- Reportez-vous à Entretien au sujet du remplissage de l'huile.
- La garantie sera annulée si des dommages à l'équipement sont entraînés par le non-respect de cette directive.

Le moteur de la génératrice a été rempli avec de l'**huile synthétique** (API SJ/CF 5W-30W) avant son expédition de l'usine. Cela permet à la génératrice de fonctionner dans une plage élargie de températures et de conditions climatiques. Avant de démarrer le moteur, vérifiez le niveau d'huile et assurez-vous que le moteur a subi l'entretien décrit dans la section "Entretien".

REMARQUE : L'utilisation de l'huile synthétique ne modifie aucunement les intervalles de changement d'huile décrits dans la section Entretien.

Toit amovible et porte d'accès

Le boîtier de la génératrice comprend un toit amovible et une porte d'accès pour la batterie.

Pour enlever le toit:

Deux vis sont situées de chaque côté du toit dans les fentes en demi-lune du toit. Retirez les quatre vis et soulevez le toit.

Pour enlever la porte d'accès à la batterie:





1. Débranchez toutes les charges connectées à la génératrice.
2. Retirez le toit de la façon décrite ci-dessus.
3. Retirez la vis en haut de la porte d'accès.
4. Tirez la porte d'accès vers l'extérieur de l'unité tout exerçant une pression vers le haut et en l'éloignant de la base.

La porte se dégagera de l'enceinte de la génératrice.

Pour installer la porte d'accès à la batterie et le toit:

1. Guidez le bas de la porte d'accès dans la base.
2. Poussez la porte d'accès jusqu'à ce qu'elle s'aligne avec les côtés.
3. Remplacez la vis de la porte.
4. Remplacez le toit et les quatre vis du toit.

Branchement de la batterie

 DANGER	
	Lors de l'entreposage et de la recharge les batteries dégagent du gaz d'hydrogène. La plus petite étincelle enflammera l'hydrogène et causera une explosion.
	Le fluide électrolyte de la batterie contient un acide et est extrêmement acide. Tout contact avec les composants de la batterie peut causer de graves brûlures chimiques.
	Une batterie présente un risque de choc électrique et une haute tension lors d'un court-circuit.
<ul style="list-style-type: none"> • NE jetez PAS la batterie dans un feu. • NE permettez PAS de flamme nue, d'étincelle, de chaleur, de tison de cigarette au cours et plusieurs minutes après la recharge de la batterie. • NE tentez PAS d'ouvrir ou de mutiler la batterie. • Portez des lunettes de sécurité, un tablier et des gants en caoutchouc. • Enlevez vos montres, bagues et autres objets métalliques. • Utilisez des outils dont les poignées sont isolées. 	

La génératrice est livrée avec une batterie rechargeable scellée de 12 volts C.C. de type AGM de 33 ampères-heures. Les câbles de la batterie sont branchés en usine.

La batterie perdra une partie de sa charge lors du transport et avant l'installation de la génératrice. Si la tension de la batterie est trop basse pour démarrer le moteur, rechargez la batterie, tel que décrit dans la section "Entretien".

Si la batterie ne reprend pas sa charge, elle ne devra être remplacée **UNIQUEMENT** qu'avec le même type de batterie de 12 volts C.C. de type AGM de 33 ampères-heures

Fonctions et commandes de la génératrice



Lisez ce manuel d'utilisation et les règles de sécurité avant d'utiliser votre génératrice.

Comparez les illustrations à votre génératrice pour vous familiariser avec l'emplacement des diverses commandes et réglages. Conservez ce manuel pour à des fins de référence.

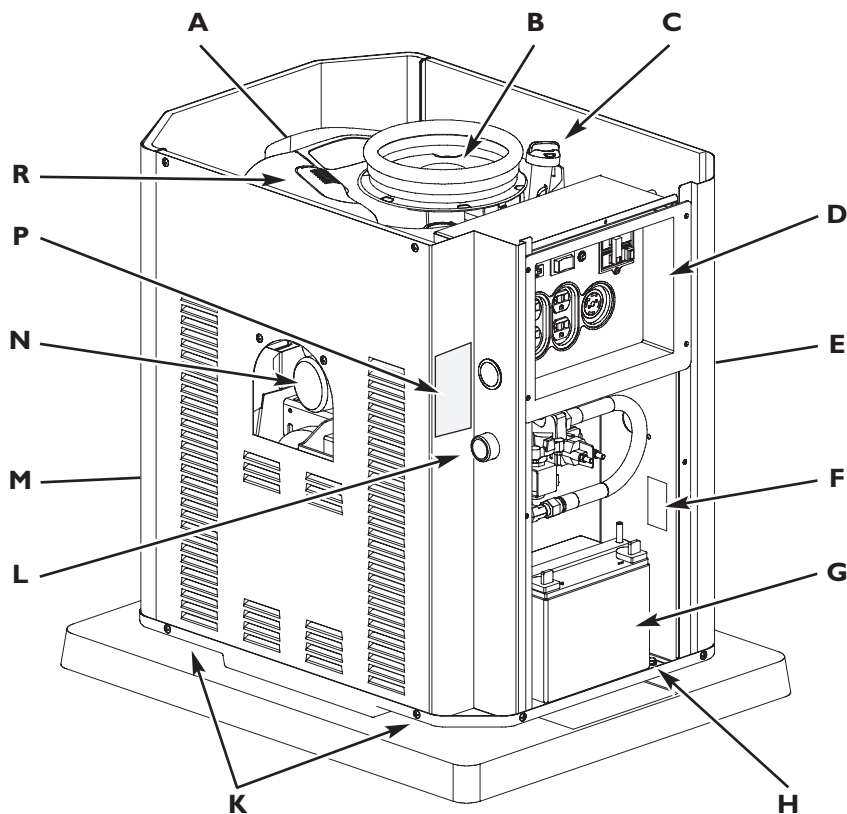

Commandes

Generator is shown with roof, oil filter access door, battery access door and control panel cover removed.

Voir Figures 5 à 8, précédentes, pour visualiser les composants principaux du réservoir de combustible PL.

A - Identification du numéro de modèle du moteur — (estampé sur le dessus du couvercle de soupape) Identifie le modèle ainsi que le type de moteur.

B - Tamis rotatif Empêche l'infiltration des gros débris dans le jet d'air de refroidissement du moteur.

C - Bouchon de remplissage et jauge d'huile — Vérifiez le niveau d'huile et remplissez le moteur avec l'huile recommandée ici.

D - Tableau de commande— Utilisé pour diverses opérations de fonctionnement et d'entretien. Voir "Fonctions et commandes du tableau de commande" à la page suivante.

E - Boyau de vidange d'huile— Fourni afin de faciliter les changements d'huile.

F - Décalque apposé sur l'unité— Identifie les numéro de modèle, de révision et de série.

G - Batterie — Batterie scellée de 12 volts C.C., 33 ampères-heures, fournissant l'énergie pour démarrer le moteur. La batterie reçoit une charge à faible débit lorsque la génératrice est en marche.

H - Borne de mise à la terre d'équipement— Connectez ici la génératrice à la mise à la terre.

K - Pochettes de levage— Fournies dans chaque coin inférieur pour le levage de la génératrice et son berceau de montage fixé.

L - Entrée de combustible — Les composants d'alimentation de combustible sont fixés ici à la génératrice.

M - Orifice d'échappement — Silencieux haute performance qui réduit le bruit du moteur afin de se conformer à la plupart des codes en milieu résidentiel. Il inclut un pare-étincelles approuvé.

N - Filtre à l'huile— Filtre à l'huile du moteur afin de prolonger la durée de vie utile de la génératrice.

P - Directives Danger/Démarrage/Arrêt - Observez ces mises en garde et procédures lors de l'utilisation de la génératrice.

R - Épurateur d'air— Cet élément comporte un élément filtrant sec et un dépoussiéreur primaire à mousse afin de protéger le moteur en filtrant la poussière et les débris hors de l'entrée d'air.

Fonctions et commandes du tableau de commande

Comparez cette illustration au tableau de commande de votre génératrice, afin de vous familiariser avec l'emplacement des prises, des commandes et des disjoncteurs :

Commandes

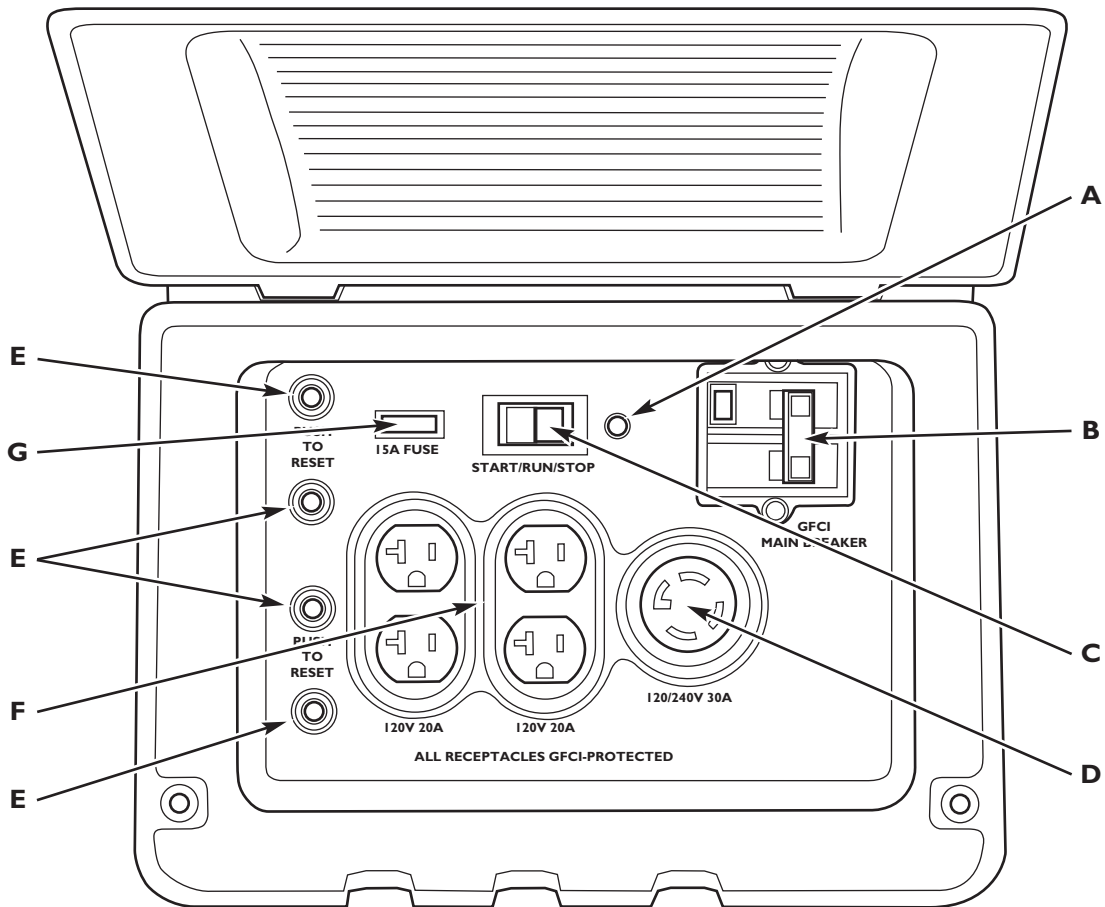

A - DEL — Lorsque cette DEL elle est allumée, elle indique que la génératrice produit une tension.

B - Disjoncteur/interrupteur de fuite de terre — Protège la génératrice contre les pannes de surtension électrique à la terre et doit être en position "On" pour alimenter toutes les prises du tableau de commande.

C - Commutateur START/RUN/STOP — Le commutateur à trois positions s'utilise comme suit:

- **"START"** est la position pour faire démarrer la génératrice. Appuyez et maintenez enfoncé l'interrupteur pour démarrer la génératrice.
- **"RUN"** est la position de l'interrupteur lorsque la génératrice fonctionne.
- **"STOP"** est la position pour arrêter la génératrice. Appuyez et relâchez jusqu'à ce que le moteur s'arrête.

D - Prise verrouillable 120/240 V 30 A — Fournit la puissance de sortie totale de la génératrice et est protégée par GFCI.

E - Disjoncteurs Pousser-pour-réarmer — Protègent la génératrice contre les surtensions à une prise.

F - Prises 120 volts 20 A — Chaque prise peut alimenter un maximum de 20 A de puissance. Les prises de 120 volts sont protégées GFCI. La charge totale des quatre prises ne peut excéder 7 000 watts.

G - Fusible de 15 A — Protège les circuits de commande C.C. de la génératrice. Si le fusible est fondu et ouvert ou a été enlevé, le moteur ne peut être lancé ou démarrer. Remplacez le fusible grillé uniquement par un fusible ATO de 15 A identique, disponible dans la plupart des magasins pour pièces d'automobile.

Prises

MISE EN GARDE

L'application de charges supérieures à la capacité de puissance/tension de la génératrice peut endommager celle-ci et/ou aux appareils électriques qui y sont branchés.

- Voir "Ne surchargez pas votre génératrice".
- Démarrez la génératrice et laissez le moteur se stabiliser avant de connecter des charges électriques.
- Connectez les charges électriques alors qu'elles sont en position OFF, puis placez-les en position ON pour utilisation.
- Placez les charges électriques en position OFF et déconnectez-les de la génératrice avant d'arrêter la génératrice.

Prise verrouillable de 120/240 volts C.A., 30 A

Cette prise (Figure 11) alimente entièrement la sortie de la génératrice et est protégée contre les surtensions par un disjoncteur bipolaire CFGI.

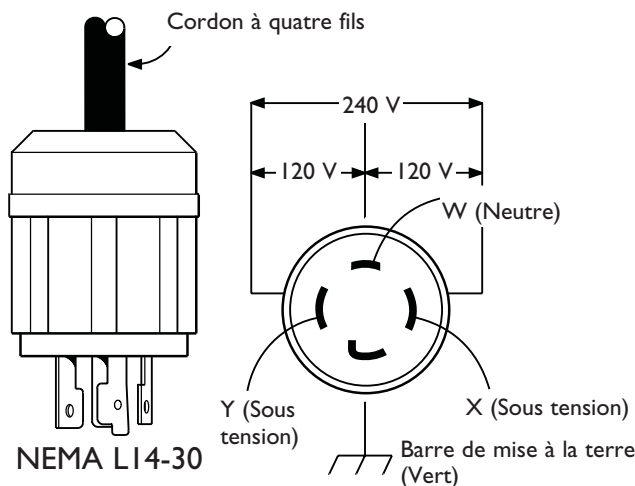

Figure 11 — Prise 120/240 volts C.A., 30 A

Utilisez une prise NEMA L14-30 avec cette prise de courant. Raccordez un ensemble de cordons à quatre fils pouvant résister à des charges de 250 volts C.A., à 30 A (ou supérieur). Vous pouvez vous servir du même cordon à quatre fils si vous prévoyez utiliser une charge de 120 volts. Inspectez les ensembles de cordon d'alimentation avant chaque utilisation. Entreposez les ensembles de cordon d'alimentation à l'intérieur.

Lors de l'opération avec du combustible PL, cette prise d'alimentation 120/240 volts C.A., monophasée 60 Hz nécessitant jusqu'à 7 000 watts de puissance (7.0 kW) à 29,16 A pour 240 volts ou deux charges indépendantes de 120 volts à 29,16 A chacune.

Prises doubles de 120 volts C.A., 20 A

Un disjoncteur avec bouton-poussoir de réenclenchement protège chaque prise double individuelle (Figure 12) contre les surtensions. Les quatre prises sont également protégées par un disjoncteur bipolaire CFGI.

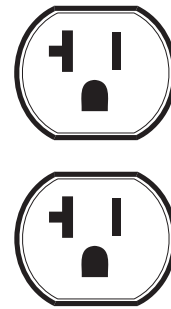

Figure 12 — Prise double de 120 volts, 20 A

Vous pouvez utiliser chacune des prises pour faire fonctionner des appareils électriques de 120 volts C.A., monophasée, 60 Hz nécessitant jusqu'à 2 400 watts (2,4 kW) à 20 A de puissance lors de l'opération avec du combustible LP. Utilisez un ensemble de cordons pouvant résister à des charges de 125 volts C.A., à 20 A (ou supérieur). Inspectez les ensembles de cordon d'alimentation avant chaque utilisation.

MISE EN GARDE

Il se peut que la capacité nominale des prises soit supérieure à la puissance nominale de la génératrice.

- NE tentez JAMAIS d'alimenter un appareil dont l'intensité nominale est supérieure à la capacité de la génératrice ou des prises.
- NE surchargez PAS la génératrice. Voir "Ne surchargez pas votre génératrice".

REMARQUE : Observez toutes les consignes de sécurité lors du branchement de toute rallonge ou d'un appareil à la génératrice.

Mise à la terre de l'équipement

La génératrice est équipée possède une borne de mise à la terre d'équipement qui raccorde les éléments du châssis de la génératrice aux bornes de mise à la terre des prises de sortie C.A.. La génératrice doit être mise à la terre en conformité avec tous les codes, normes et réglementations applicables.

La mise à la terre de l'équipement est raccordée au fil neutre C.A. et le neutre est raccordé au châssis de la génératrice. La borne de mise à la terre d'équipement est illustrée dans la section "Fonctions et commandes de la génératrice".

Exigences spéciales

Il se peut que la réglementation d'une agence fédérale ou provinciale de santé et de sécurité du travail, des codes de sécurité nationaux ou provinciaux ou des ordonnances régissent l'utilisation prévue de la génératrice. Veuillez consulter un électricien qualifié, un inspecteur en électricité ou l'agence compétente de votre région.

- Dans certains territoires, il faut enregistrer la génératrice auprès du fournisseur de l'alimentation de service.
- Des règlements additionnels régissent peut-être l'utilisation de la génératrice sur les chantiers de construction.

Mise en marche de votre génératrice



AVERTISSEMENT



Le gaz propane est extrêmement inflammable et explosif.



Un incendie ou une explosion peut causer des brûlures graves ou la mort.

Ces étapes doivent être exécutées après l'assemblage, l'entreposage, le déplacement, le nettoyage ou la réparation de la génératrice. NE PAS utiliser cette génératrice avant d'avoir lu et compris TOUTES les mises en garde et directives dans ce manuel de l'utilisateur.

- Assurez-vous que la génératrice est assemblée de façon appropriée.
- Inspectez les boyaux d'alimentation de combustible PL pour détecter des brûlures, du frottement, des vrilles et l'acheminement approprié avant chaque utilisation. Les boyaux ne doivent pas se trouver à moins de 3 pouces (8 cm) de surfaces chaudes.
- Vérifiez les fuites de tous les raccordements et boyaux de combustible PL. Voir "Vérification de fuite du système de combustible".
- Placez votre génératrice sur une surface de niveau dans un endroit bien aéré, à 5 pieds (152 cm) de matériau combustible et de bâtiment, y compris au-dessus. NE PAS utiliser la génératrice sur une surface de bois ou autres surfaces qui pourraient s'enflammer.

Démarrage du moteur

Suivez les directives de démarrage suivantes :

1. Assurez-vous que l'unité se trouve sur une surface plane et de niveau.

IMPORTANT : Si la génératrice n'est pas sur une surface de niveau, elle pourrait ne pas démarrer ou encore s'arrêter spontanément.

2. Ouvrez le couvercle du tableau de commande en utilisant un tournevis standard.
3. Débranchez toutes les charges électriques de la génératrice.
4. Ouvrez la(les) soupape(s) d'arrêt du réservoir PL.
5. Confirmez qu'un fusible de 15 A est installé dans le tableau de commande.
6. Maintenez enfoncé le commutateur START/RUN/STOP à la position START jusqu'à ce que le moteur démarre et que la DEL s'allume.



AVERTISSEMENT



Les moteurs en marche produisent de la chaleur. La température du silencieux et des surfaces environnantes peut atteindre et dépasser 65° C (150° F).

Un contact avec ces surfaces peut causer des brûlures graves.



La chaleur et les gaz d'échappement peuvent enflammer des matériaux combustibles et les structures ainsi que causer des dommages au réservoir de combustible PL et entraîner un incendie.

- NE touchez PAS aux surfaces chaudes et évitez le contact avec les gaz d'échappement.
- Laissez refroidir l'équipement avant d'y toucher.
- Laissez un dégagement d'au moins 1,52 m (5 pi) tout autour de la génératrice, y compris au-dessus.

IMPORTANT : Si vous relâchez le commutateur START avant que la DEL rouge s'allume, la génératrice s'arrêtera.

REMARQUE : NE démarrez PAS le moteur plus de 15 secondes, et faites une pause de 15 secondes, afin de réduire la chaleur dans le démarreur. Recommencez le processus de démarrage jusqu'à ce que le moteur démarre.

REMARQUE : Lors du démarrage de la génératrice, de l'air peut s'être accumulé dans le(s) ligne(s) d'alimentation en combustible, particulièrement après un remplacement des réservoirs de combustible. Plusieurs cycles de démarrage pourraient s'avérer nécessaires pour vidanger l'air avant que ne démarre le moteur.

Raccordement de charges électriques

1. Laissez le moteur tourner durant deux minutes après le démarrage.
2. Ouvrez le couvercle du tableau de commande et confirmez que le disjoncteur principal de la génératrice en position ON (fermé). Voir "Fonctions et commandes du tableau de commande".
3. Raccordez, puis tournez à la position désirée pour les appareils électrique fonctionnant sous 120 et ou 240 volts C.A., monophasés 60 Hz.
3. Fermez et verrouillez le couvercle du tableau de commande.

IMPORTANT :

- NE connectez PAS de charges de 240 volts aux prises doubles 120 volts.
- NE connectez PAS de charges triphasées à la génératrice.
- NE connectez PAS de charges 50 Hz à la génératrice.
- **NE SURCHARGEZ PAS LA GÉNÉRATRICE.** Voir "Ne surchargez pas votre génératrice".

Arrêt du moteur

1. Ouvrez le couvercle du tableau de commande en utilisant un tournevis standard.
2. Placez l'interrupteur de toutes les charges électriques à la position "OFF" (ARRÊT). Débranchez-les des prises du tableau de commande.

Ne démarrez jamais ni n'arrêtez jamais le moteur alors que des appareils électriques y sont branchés et en fonction.

3. Laissez le moteur fonctionner sans charge durant deux minutes, afin de permettre à la température interne du moteur et de la génératrice de se stabiliser.
4. Maintenez enfoncé le commutateur START/RUN/STOP à la position STOP jusqu'à ce que la DEL s'éteigne et que le moteur s'arrête.
5. Fermez manuellement la(les) soupape(s) d'arrêt du réservoir.
6. Fermez et verrouillez le couvercle du tableau de commande.

Protection contre les fuites de terre

Cette génératrice est munie d'un disjoncteur de fuite de terre (GFCI). Ce dispositif répond aux codes fédéraux, provinciaux et locaux.

Mise à l'essai du disjoncteur GFCI

Chaque mois, mettez à l'essai votre disjoncteur GFCI (voir "Fonctions et commandes du tableau de commande" pour l'emplacement) de la manière suivante :

1. Alors que la génératrice est en marche et que le couvercle du tableau de commande est ouvert, appuyez sur le bouton blanc "Test". Le disjoncteur devrait se déclencher (la poignée se déplace environ à la position centrale), coupant du même coup le courant vers les prises.



MISE EN GARDE

Si le disjoncteur ne se déclenche pas :

- N'utilisez PAS la génératrice.
 - Téléphonnez à un centre de service Briggs & Stratton Power Products.
2. Si la poignée se déplace vers la position centrale, enclenchez à nouveau le disjoncteur en poussant fermement la poignée à la position "Off" (gauche) et ensuite à la position "On" (droite).



MISE EN GARDE

Si le disjoncteur ne se réarme pas adéquatement :

- N'utilisez PAS la génératrice.
- Téléphonnez à un centre de service Briggs & Stratton Power Products.

Pendant le fonctionnement de la génératrice

Le déclenchement du disjoncteur alors que la génératrice est en marche indique habituellement la présence d'un défaut de l'équipement ou des rallonges électriques. Faites toutefois l'essai du disjoncteur de la manière suivante :

1. Ouvrez le couvercle du tableau de commande, débranchez les charges, réarmez le disjoncteur et mettez-le à l'essai en suivant la procédure décrite ci-dessus. Laissez la génératrice fonctionner sans charge durant 1 minute.



MISE EN GARDE

Si le disjoncteur se déclenche durant la période de 1 minute :

- N'utilisez PAS la génératrice.
 - Téléphonnez à un centre de service Briggs & Stratton Power Products.
2. Si le disjoncteur réussit l'essai, il se peut que l'équipement électrique ou les rallonges soient défectueux. Remplacez l'équipement électrique ou les rallonges défectueux avant d'utiliser à nouveau la génératrice.



MISE EN GARDE

Si l'essai du disjoncteur réussit :

- Demandez à un électricien qualifié de vérifier la présence de défaut dans tout l'équipement et les rallonges électriques.
- Remplacez l'équipement et les rallonges électriques défectueux ou faites-les réparer à un centre de réparation.

Ne surchargez pas votre génératrice

Capacité

Vous devez vous assurer que votre génératrice peut produire suffisamment de puissance nominale (en marche) et de crête (démarrage) pour les dispositifs que vous désirez alimenter simultanément. Suivez les étapes suivantes :

1. Sélectionnez les dispositifs que vous désirez alimenter simultanément.
2. Calculez la puissance nominale (en marche) de ces dispositifs. Il s'agit de la quantité de puissance que votre génératrice doit produire pour le fonctionnement de vos dispositifs. Voir la Figure 13.
3. Estimez la quantité de puissance de crête (démarrage) que vous aurez besoin. La puissance de crête est une demande brusque de puissance nécessaire au démarrage d'outils fonctionnant avec un moteur électrique ou des appareils comme une scie circulaire ou un réfrigérateur. Comme tous les moteurs ne démarrent pas au même moment, la puissance de crête peut être évaluée par l'addition du ou des dispositifs qui requièrent la plus haute puissance de crête, à la puissance nominale calculée à l'étape 2.

Exemple :

Puissance nominale totale (en marche) = 3 075

Puissance de crête supplémentaire la plus élevée = 1 800

Puissance totale de sortie requise de la génératrice = 4 875

Gestion de l'énergie

Il est important de vérifier les charges supplémentaires raccordées à votre génératrice, pour prolonger la durée de vie de votre génératrice et des dispositifs qui y sont branchés. Aucun dispositif ne doit être branché à la génératrice avant le démarrage de son moteur. La façon adéquate et sécuritaire de gérer la puissance de la génératrice est d'ajouter des charges supplémentaires en séquence, de la façon suivante :

1. Alors qu'aucun dispositif n'est branché à la génératrice, procédez au démarrage du moteur tel que décrit dans ce manuel.
2. Branchez et mettez sous tension la première charge, préférablement la plus puissante que vous désirez raccorder.
3. Laissez la sortie de la génératrice se stabiliser, (le moteur tourne en douceur et le dispositif fonctionne adéquatement).
4. Branchez et mettez sous tension la charge suivante.
5. À nouveau, permettez à la génératrice de se stabiliser.
6. Répétez les étapes 4 et 5 pour chaque charge supplémentaire.

Outils ou appareil électroménager	Puissance nominale * en watts (en fonctionnement)	Puissance de crête en watts (démarrage)
Objets essentiels		
Ampoule électrique - 75 watts	75	-
Chambre de surgélation	500	500
Pompe de puisard	800	1200
Réfrigérateur/congélateur - 18 pi2	800	1600
Pompe pour puits - 1/3 HP	1000	2000
Chauffage/Climatisation		
Climatiseur de fenêtre - 10 000 BTU	1200	1800
Ventilateur de fenêtre	300	600
Ventilateur de fournaise - 1/2 HP	800	1300
Cuisine		
Four à micro-ondes - 1 000 watts	1000	-
Cafetière	1500	-
Four électrique - 1 élément	1500	-
Plaque chauffante	2500	-
Salle familiale		
Lecteur DVD/CD	100	-
Magnétoscope à cassettes	100	-
Syntoniseur	450	-
Télévision en couleurs 27 po	500	-
Ordinateur personnel avec écran de 17 po	800	-
Autre		
Système de sécurité	180	-
Radio-réveil Am/FM	300	-
Ouvre-porte de garage 1/2 HP	480	520
Chauffe-eau électrique 40 gallons	4000	-
Emplacement de travail		
Lampe halogène	1000	-
Pulvérisateur sans air 1/3 HP	600	1200
Scie alternative	960	960
Perceuse électrique 1/2 HP	1000	1000
Scie circulaire 7 1/4 po	1500	1500
Scie à ongles - 10 po	1800	1800
Dégauchisseuse de table - 6 po	1800	1800
Banc de scie/scie radiale - 10 po	2000	2000
Compresseur d'air 1 1/2 HP	2500	2500

Figure 13 — Guide de référence de puissance

N'ajoutez jamais plus de charges que la capacité de la génératrice. Portez une attention spéciale aux crêtes imposées par rapport à la capacité de la génératrice, tel que décrit ci-dessus.

*Les puissances inscrites ne sont seulement qu'une approximation. Vérifiez l'outil ou l'appareil pour connaître sa puissance réelle.

Calendrier d'entretien

Respectez le calendrier d'entretien du nettoyeur selon le nombre d'heures de fonctionnement ou le temps écoulé, le premier des deux prévalant.

Lorsque l'appareil est utilisé dans les conditions adverses décrites ci-dessous, il faut en faire l'entretien plus fréquemment.

MAINTENANCE SCHEDULE FILL IN DATES AS YOU COMPLETE REGULAR SERVICE MAINTENANCE TASK	SERVICE DATES				SERVICE DATES		
	Before Each Use	Every 25 Hours or Yearly	Every 50 Hours or Yearly	Every 100 Hours or Yearly			
Clean debris	X						
Check oil level	X						
Change engine oil			X ¹				
Change oil filter				X			
Service air cleaner pre-cleaner		X ²					
Replace air cleaner cartridge				X ²			
Replace spark plug				X			
Check valve clearance				X ³			
Clean cooling system				X ⁴			
Remplacement des boyaux d'alimentation et du régulateur				X ⁵			

- 1 Changez l'huile plus souvent, si vous utilisez la génératrice dans un milieu sale ou poussiéreux.
- 2 Remplacez les pièces plus fréquemment si vous utilisez l'appareil dans un milieu sale ou poussiéreux.
- 3 Vérifiez seulement sur une base annuelle.
- 4 Nettoyez plus souvent dans des endroits sales ou poussiéreux.
- 5 Remplacez chaque cinq ans.

Recommandations générales

Un entretien régulier améliorera la performance et prolongera la durée de vie de la génératrice. Consultez un détaillant autorisé Briggs & Stratton pour l'entretien. **N'utilisez jamais une génératrice endommagée ou défectueuse.** Pour que la garantie soit entièrement valide, l'opérateur doit entretenir la génératrice conformément aux instructions contenues dans cette section.

Il faut effectuer toutes les opérations d'entretien et les réglages au moins une fois par saison. Suivez les instructions du "Calendrier d'entretien" ci-dessus.

REMARQUE : Une fois par année, vous devez nettoyer ou remplacer la bougie d'allumage et remplacer le filtre à air. Une nouvelle bougie d'allumage et un filtre à air propre permettent de s'assurer que le mélange combustible-air est adéquat en plus de contribuer au meilleur fonctionnement de votre moteur et d'augmenter sa durée de vie.

REMARQUE : L'assemblage de l'alternateur tourne sur un roulement à billes pré-lubrifiée et scellée, ne nécessitant aucune lubrification supplémentaire au cours de la durée de vie du roulement à billes.

Contrôle des émissions

L'entretien, le remplacement ou la réparation des dispositifs et systèmes antipollution peuvent être effectués par un établissement de réparation de moteurs hors route ou par une personne qualifiée. Voir "Garantie du dispositif antipollution".

Entretien

L'entretien consiste à garder l'unité propre. Utilisez l'unité dans un environnement où elle ne sera pas exposée à une poussière, saleté, humidité excessive ni à des vapeurs corrosives. Les ailettes de refroidissement d'air du boîtier ne doivent pas être obstruées par de la neige, des feuilles ou d'autres corps étrangers. Inspectez les fentes de refroidissement et les orifices de la génératrice. Ces ouvertures doivent demeurer propres et non obstruées.

Vérifiez souvent la propreté de l'appareil et nettoyez ce dernier lorsque de la poussière, des saletés, de l'huile, de l'humidité ou d'autres substances étrangères sont visibles sur sa surface intérieure/extérieure.

REMARQUE : N'utilisez PAS le jet direct d'un boyau d'arrosage pour nettoyer la génératrice. L'eau peut entrer dans le moteur et la génératrice et causer des problèmes.

Nettoyage des débris

- Utilisez un linge humide pour nettoyer les surfaces extérieures.
- Utilisez une brosse à soies douces pour détacher les accumulations de saletés ou d'huile.
- Utilisez un aspirateur pour ramasser les saletés et débris.

Les parties du moteur doivent être gardées propres afin de réduire le risque de surchauffe et d'inflammation des débris accumulés. Utilisez les mêmes instructions ci-dessus pour le moteur.

MISE EN GARDE

Le traitement inadéquat de la génératrice peut l'endommager et réduire sa durée de vie utile.

- N'exposez PAS la génératrice à l'humidité excessive, à la poussière, aux saletés ou aux vapeurs corrosives.
- N'insérez AUCUN objet dans les fentes de refroidissement.

Huile

Recommandations relatives à l'huile

REMARQUE : N'ajoutez au carter de moteur que de l'huile détergente de haute qualité ayant une des cotes suivantes : SF, SG, SH, SJ ou plus. N'utilisez PAS d'additifs spéciaux.

1. Choisissez la viscosité de l'huile en fonction du tableau suivant :

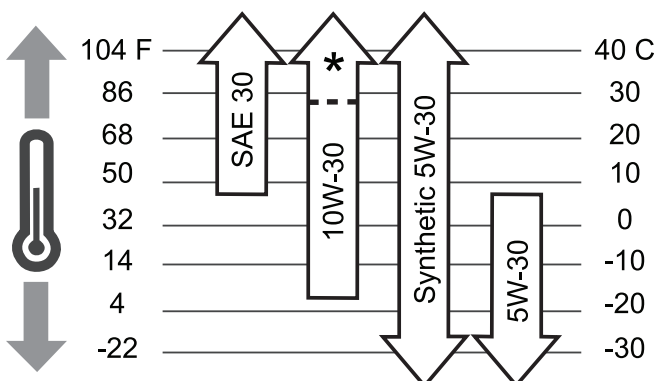

*Vérifiez fréquemment le niveau d'huile à de hautes températures.

REMARQUE : L'huile synthétique respectant la marque d'homologation ILSAC GF-2, API et portant le symbole d'entretien API avec la mention "SJ/CF (économie d'énergie)" ou plus, est une huile acceptable pour toutes les températures. L'utilisation d'huile synthétique ne modifie pas les intervalles de changement d'huile.

SAE 30 : 5° C (40° F) et plus est approprié pour toutes les utilisations au-dessus de 5° C (40° F), l'utilisation à des températures inférieures à 5° C (40° F) pourrait rendre le démarrage difficile.

10W-30 : -18 à 38° C (0 à 100° F) est plus appropriée pour les conditions de températures variables. Cette cote d'huile améliore les démarrages dans les températures froides, mais peut provoquer une augmentation de la consommation d'huile à 27° C (80° F) ou plus.

Huile synthétique 5W-30 : (-30 à 40° C (-20 à 120° F) procure la meilleure protection à toutes les températures, améliore le démarrage et entraîne une consommation d'huile inférieure.

5W-30 : 5° C et au-dessous (40° F et au-dessous) est recommandée pour utilisation en hiver et est plus efficace dans des conditions de température froide.

Vérification et ajout d'huile

Il est nécessaire de vérifier le niveau d'huile avant chaque utilisation ou après chaque période de 8 heures d'utilisation. Gardez un niveau d'huile constant.

1. Assurez-vous que l'unité se trouve sur une surface de niveau.
2. Enlevez le toit (voir Toit amovible et porte d'accès à la batterie).
3. Enlevez le bouchon de remplissage d'huile/jauge d'huile et essuyez avec un linge.
4. Vérifiez si le niveau d'huile est rempli jusqu'au repère maximum FULL de la jauge d'huile (Figure 14).

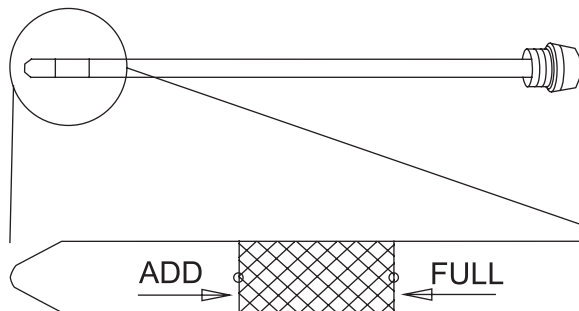

Figure 14 — Plage de remplissage d'huile

5. Au besoin, versez l'huile lentement dans l'orifice de remplissage. VÉRIFIEZ à nouveau le niveau d'huile. NE remplissez PAS trop.
6. Remplacez la jauge d'huile et serrez-la.
7. Remplacez le toit.

Changement d'huile à moteur et de filtre

Retirez les deux vis de chaque couvercle d'accès en plastique, puis enlevez les couvercles d'accès des deux côtés de l'enceinte de la génératrice.

Changement d'huile

1. Glissez le tube de vidange d'huile de la bride de serrage et déposez le tube de vidange d'huile dans un récipient approuvé.
2. Enfoncez et tournez le raccord de vidange d'huile d'un quart de tour dans le sens antihoraire. Tirez lentement le raccord vers l'extérieur jusqu'à ce que l'huile commence à s'écouler (Figure 15). **NE retirez PAS** le raccord de vidange d'huile.

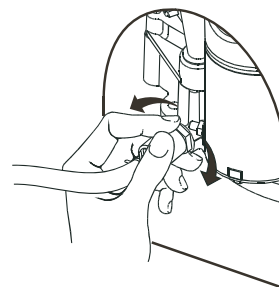

Figure 15 — Raccord de vidange d'huile

- Une fois l'huile vidangée, enfoncez le raccord et tournez-le d'un quart de tour dans le sens horaire jusqu'à ce qu'il se bloque en place.
- Glissez le tube de vidange d'huile dans son attache sur la génératrice.



MISE EN GARDE

Évitez les contacts prolongés ou répétés entre la peau et la vieille huile à moteur.

- La vieille huile à moteur a causé un cancer de la peau chez certains animaux de laboratoire.
- Lavez bien les parties exposées avec du savon et de l'eau.



CONSERVER HORS DE LA PORTÉE DES ENFANTS. NE PAS POLLUER. PRÉSERVER LES RESSOURCES. RETOURNER LA VIEILLE HUILE DANS DES CENTRES DE RÉCUPÉRATION.

Changement du filtre à huile

- Placez le bac de vidange d'huile sur la tuyauterie et faites-le glisser sous le filtre à huile (Figure 16).

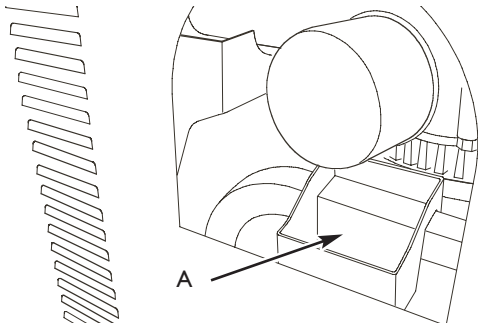

Figure 16 — Changement du filtre à l'huile avec le bac de vidange d'huile

A - Position du bac de vidange d'huile

- Saisissez le filtre à l'huile avec la main et tournez-le dans le sens antihoraire. Le filtre devrait se détacher de la génératrice.
- Avant l'installation du nouveau filtre, enduisez légèrement le joint d'étanchéité du nouveau filtre à l'huile avec de l'huile à moteur fraîche et propre.
- Visez avec soin le filtre à l'huile jusqu'à ce que le joint d'étanchéité s'adapte au porte-filtre. Resserrez à nouveau sur 1/2 ou 3/4 de tour supplémentaire.
- Retirez le bac de vidange d'huile sous le filtre à huile et nettoyez tout déversement d'huile.

Remplissez l'huile dans le moteur :

- Ajout de l'huile fraîche recommandée. Remplissez jusqu'au repère maximum FULL de la jauge d'huile.
- Démarrez et laissez le moteur fonctionner sans charge durant deux minutes et vérifiez les fuites d'huile.
- Arrêtez le moteur. Vérifiez à nouveau le niveau d'huile et ajoutez de l'huile au besoin. NE remplissez PAS trop.

Entretien des éléments filtrants

Votre moteur ne fonctionnera pas adéquatement et pourrait s'endommager si vous le faites fonctionner avec des éléments filtrants sales.

- Remplacez le **dépoussiéreur** du filtre à air à toutes les 25 heures d'utilisation ou une fois par an, le premier des deux prévalant.
- Remplacez la **cartouche** du filtre à air à toutes les 100 heures d'utilisation ou une fois par an, le premier des deux prévalant. Ce filtre à air est homologué UL en tant que matériau difficilement combustible. Remplacez la cartouche du filtre à air avec une pièce de remplacement originale pour l'équipement.
- Remplacez le filtre plus souvent si vous utilisez la génératrice dans un endroit sale ou poussiéreux.

Pour faire l'entretien des éléments filtrants, procédez comme suit :

- Enlevez le toit de la génératrice tel que décrit dans la section "Toit amovible et porte d'accès à la batterie".
- Tirez sur la poignée du couvercle du filtre à air et tournez-la vers le moteur.
- Retirez le couvercle du filtre à air.
- Soulevez avec soin la cartouche du filtre à air et du dépoussiéreur du bâti. La Figure 17 décrit l'espace du bâti du filtre à air.

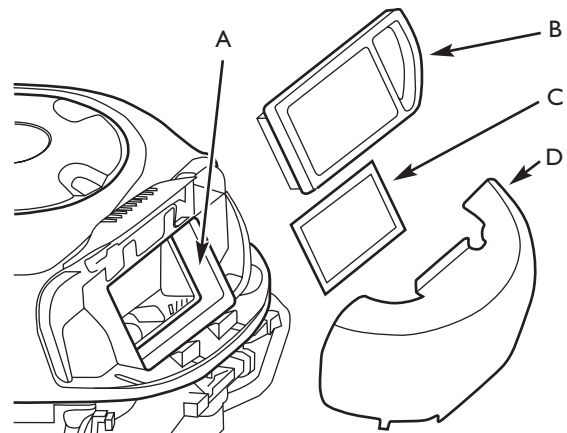

Figure 17 — Changements des éléments filtrants

A - Bâti du filtre à air

B - Cartouche du filtre à air

C - Dépoussiéreur du filtre à air

D - Couvercle du filtre à air

REMARQUE : Pour nettoyer le dépoussiéreur, lavez-le dans une eau savonneuse. Séchez le filtre en le comprimant dans un linge propre. NE PAS tordre. NE l'enduissez PAS d'huile.

- Utilisez avec soin un aspirateur dans l'espace du bâti du filtre à air de manière à éviter la chute de débris dans le moteur.
- Pour nettoyer la cartouche, frappez doucement le côté de papier en accordéon sur une surface plane.

IMPORTANT : N'utilisez PAS d'air comprimé ou de solvants pour nettoyer la cartouche. L'air comprimé peut endommager la cartouche; les solvants peuvent dissoudre la cartouche.

7. Placez le dépoussiéreur et la cartouche du filtre à air dans le bâti. La cartouche doit s'adapter solidement dans le bâti.
8. Alignez les pattes du couvercle dans les fentes du bâti et remplacez le couvercle.
9. Accrochez la poignée et fermez le couvercle.

AVERTISSEMENT	
	Si le filtre à air ou le couvercle du filtre à air n'est pas installé correctement, de graves blessures ou la mort pourraient résulter d'une explosion dans le silencieux.
	
<ul style="list-style-type: none"> • NE tentez JAMAIS de démarrer votre moteur sans filtres ou avec le couvercle du filtre à air enlevé. 	

10. Remplacez le toit.

Entretien de la bougie d'allumage

AVERTISSEMENT	
	Une étincelle involontaire peut causer un incendie ou un choc électrique.
	
<p>Lors du réglage ou des réparations de votre génératrice:</p> <ul style="list-style-type: none"> • Débranchez le câble de bougie de la bougie et placez-le à un endroit où il ne peut entrer en contact avec la bougie. <p>Lors de tests d'allumage du moteur:</p> <ul style="list-style-type: none"> • Utilisez un vérificateur de bougies d'allumage approuvé. • NE vérifiez PAS l'allumage lorsque la bougie d'allumage est enlevée. 	

Changez la bougie d'allumage à toutes les 100 heures d'utilisation ou une fois par an, le premier des deux prévalant. Ainsi, le moteur démarrera plus facilement et fonctionnera mieux.

1. Nettoyez la surface autour de la bougie d'allumage.
2. Enlevez la bougie d'allumage et examinez-la.
3. Vérifiez l'écartement des électrodes à l'aide d'une jauge d'épaisseur et réglez à l'écartement recommandé au besoin (voir Figure 18 et "Spécifications").

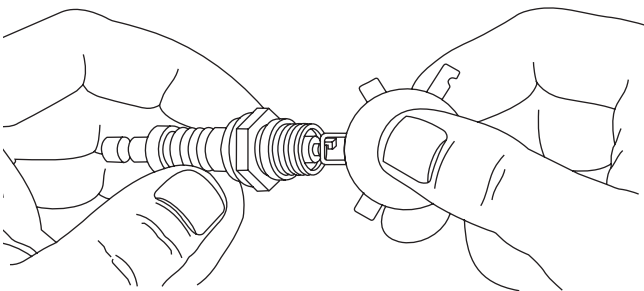

Figure 18 — Vérification de l'écartement des électrodes de la bougie d'allumage

4. Si les électrodes sont piquées, brûlées ou que la porcelaine est craquée, changez la bougie. Utilisez la bougie d'allumage de remplacement recommandée. Voir Spécifications.
5. Installez la bougie d'allumage et serrez-la solidement.

Vérification du jeu des soupapes

La vérification et le réglage réguliers du jeu des soupapes améliorent la performance et prolonge la durée de vie du moteur. Cette procédure ne peut être effectuée sans un désassemblage partiel du moteur et le recours à des outils spéciaux. Nous vous recommandons donc de demander à un distributeur de service autorisé de vérifier et de régler le jeu des soupapes aux intervalles recommandés.



Système de refroidissement à air du moteur

Avec le temps, les débris peuvent s'accumuler dans les ailettes de refroidissement du cylindre et ne peuvent être repérés que par un désassemblage partiel du moteur. Nous vous recommandons donc de demander à un distributeur de service Briggs & Stratton autorisé de nettoyer le système de refroidissement aux intervalles recommandés (voir "Calendrier d'entretien"). Il est aussi important de garder le moteur et les tamis rotatifs libres de débris. Voir "Nettoyage des débris".

Remplacement des boyaux d'alimentation et du régulateur

Nous vous recommandons fortement de remplacer les boyaux d'alimentation de combustible et le régulateur de combustible après cinq ans d'utilisation. Même si ces composants sont conçus pour utilisation à l'extérieur, une exposition constante aux éléments et au soleil cause une détérioration.

Recharge de la batterie

DANGER	
	Lors de l'entreposage et de la recharge les batteries dégagent du gaz d'hydrogène. La plus petite étincelle enflammera l'hydrogène et causera une explosion.
	Le fluide électrolyte de la batterie contient un acide et est extrêmement acide. Tout contact avec les composants de la batterie peut causer de graves brûlures chimiques.
	Une batterie présente un risque de choc électrique et une haute tension lors d'un court-circuit.
<ul style="list-style-type: none"> • NE jetez PAS la batterie dans un feu. • NE permettez PAS de flamme nue, d'étincelle, de chaleur, de tison de cigarette au cours et plusieurs minutes après la recharge de la batterie. • NE tentez PAS d'ouvrir ou de mutiler la batterie. • Portez des lunettes de sécurité, un tablier et des gants en caoutchouc. • Enlevez vos montres, bagues et autres objets métalliques. • Utilisez des outils dont les poignées sont isolées. 	

IMPORTANT: Il est préférable de démarrer la génératrice au moins une fois tous les sept jours et de la laisser fonctionner durant au moins 30 minutes. Si ceci ne peut être fait, la batterie perdra sa charge au fil du temps.

Si la génératrice ne fonctionne pas au moins une fois par mois, la batterie devrait être enlevée et être chargée à faible débit de façon à ce qu'elle soit chargée et prête à utiliser au besoin lors du démarrage de la génératrice. Si la tension de la batterie est trop faible, il est possible qu'elle se ne charge pas et que vous ayez besoin d'une nouvelle batterie.

Si vous devez charger la batterie, procédez comme suit :

1. Ouvrez le couvercle du tableau de commande.
2. En utilisant l'outil d'enlèvement de fusible fourni, enlevez le fusible de 15 A du tableau de commande.
3. Déconnectez le câble négatif de la batterie à la borne négative de la batterie (marquée **NEGATIVE, NEG** ou **(-)**).

MISE EN GARDE

L'omission de débrancher le câble négatif de la batterie entraînera une panne de l'équipement.

- NE tentez PAS d'utiliser une batterie d'appoint.
- La garantie sera annulée si des dommages à l'équipement sont entraînés par le non-respect de cette directive.

4. Rechargez la batterie avec le chargeur de batterie à 2 A jusqu'à ce que le chargeur de batterie indique une charge complète.



AVERTISSEMENT



Une surcharge causera le bris du bâti de la batterie et déversera l'électrolyte de la batterie.

Le fluide électrolyte de la batterie contient un acide et est extrêmement acide.



Tout contact avec les composants de la batterie peut causer de graves brûlures chimiques.

- NE rechargez PAS à une charge nominale de plus de 2 A.
- Portez des lunettes de sécurité, un tablier et des gants en caoutchouc.

IMPORTANT : Si la batterie ne reprend pas sa charge, elle ne devra être remplacée **UNIQUEMENT** qu'avec le même type de batterie de 12 volts C.C. de type AGM de 33 ampères-heures. **NE PAS** remplacer avec un type de batterie contenant un électrolyte d'accumulateur au plomb.

5. Connectez le câble négatif de la batterie à la borne négative de la batterie (marquée **NEGATIVE, NEG** ou **(-)**).
6. Assurez-vous que la quincaillerie des terminaux positif et de retour de la batterie sont fixés solidement.
7. Réinstallez le fusible de 15 A dans le tableau de commande.

La génératrice est maintenant prête pour le démarrage et l'utilisation.

Entretien de la batterie

Si vous devez faire l'entretien de la batterie, procédez comme suit :

1. Ouvrez le couvercle du tableau de commande.
2. En utilisant l'outil d'enlèvement de fusible, enlevez le fusible de 15 A du tableau de commande.
3. Déconnectez le câble négatif de la batterie, puis déconnectez le câble positif de la batterie.
4. Entretenez et remplacez la batterie au besoin.
5. Connectez le câble rouge de la batterie à la borne positive de la batterie (marquée **POSITIVE, POS** ou **(+)**).
6. Connectez le câble négatif de la batterie à la borne négative de la batterie (marquée **NEGATIVE, NEG** ou **(-)**).
7. Assurez-vous que la quincaillerie des terminaux positif et de retour de la batterie sont fixés solidement.
8. Réinstallez le fusible de 15 A dans le tableau de commande.

La génératrice est maintenant prête pour le démarrage et l'utilisation.

Entreposage

Il est préférable de démarrer la génératrice au moins une fois tous les sept jours et de la laisser fonctionner durant au moins 30 minutes. Si cela n'est pas possible et que vous devez entreposer la génératrice durant plus de 30 jours, suivez les directives ci-après pour préparer l'unité en vue de l'entreposage:

1. Lorsque le moteur est encore chaud, changez l'huile tel que décrit plus tôt dans "Calendrier d'entretien".
2. Enlevez la bougie d'allumage et versez environ 30 ml (1 once) d'huile à moteur dans le cylindre. Remplacez la bougie d'allumage mais **NE** connectez **PAS** le fil de la bougie.
3. Assurez-vous que la soupape d'arrêt du réservoir est fermée.
4. Appuyez momentanément sur l'interrupteur "START/RUN/STOP" pour distribuer l'huile.
5. Connectez le fil de la bougie d'allumage à la bougie.
6. Nettoyez la génératrice tel qu'indiqué dans "Nettoyage de la génératrice". Assurez-vous que les fentes d'air de refroidissement et les ouvertures sur la génératrice sont ouvertes et non obstruées.
7. Rechargez la batterie tel que décrit dans "Recharge de la batterie".
8. Si la génératrice est soumise à des températures atteignant le gel, déconnectez les câbles de la batterie et transportez la batterie dans un emplacement chaud. Rechargez la batterie avant de l'utiliser à la prochaine saison.

Dépannage

Problème	Cause	Solution
Le moteur fonctionne, mais il n'y a aucune sortie de C.A.	<ol style="list-style-type: none"> 1. Disjoncteur ouvert ou défectueux. 2. Défaillance dans la génératrice. 	<ol style="list-style-type: none"> 1. Réarmez ou remplacez le disjoncteur. 2. Contactez un centre local de service.
Le moteur tourne bien sans charge mais connaît des ratés lorsque les charges sont branchées.	<ol style="list-style-type: none"> 1. Court-circuit dans une des charges branchées. 2. Surcharge de la génératrice. 3. Court-circuit sur un circuit de la génératrice. 4. La pression de combustible est incorrecte. 5. Le mélange de gaz naturel est incorrect. 	<ol style="list-style-type: none"> 1. Débranchez la charge électrique ayant un court-circuit. 2. Voir "Ne surchargez pas votre génératrice". 3. Contactez un centre local de service. 4. Voir "Le système de combustible gazeux". 5. Voir "Le système de combustible gazeux".
Le moteur ne démarre pas, ou il démarre et a des ratés.	<ol style="list-style-type: none"> 1. Fusible de 15 A manquant ou grillé. 2. Panne d'essence. 3. Batterie défectueuse. 4. Raccordement, lâche, inapproprié ou défectueux de réservoir de combustible PL. 5. La température ambiante est trop basse pour réapprovisionner les vapeurs dans les réservoirs de combustible PL. 	<ol style="list-style-type: none"> 1. Installez un fusible (neuf) de 15 A. Voir "Fonctions et commandes du tableau de commande". 2. Ouvrez les soupapes d'arrêt du réservoir de combustible; vérifiez les réservoirs PL. 3. Remplacez la batterie. 4. Vérifiez les raccordements du réservoir de combustible PL. 5. Assurez-vous que deux réservoirs de 20 lb de combustible PL sont connectés à la génératrice.
Le moteur s'arrête lorsqu'il est en marche.	<ol style="list-style-type: none"> 1. Panne d'essence. 2. Niveau d'huile à moteur bas. 	<ol style="list-style-type: none"> 1. Vérifiez les soupapes d'arrêt du réservoir de combustible PL, remplissez les réservoirs de combustible PL. 2. Vérifiez et ajoutez de l'huile.

Remarques

Caractéristiques du produit

Puissance nominale maximum (PL*)	7,0 kW
Charge nominale maximum :	
à 240 volts	29,1 A
à 120 volts	58,2 A
Tension nominale C.A.	120/240 volts
Fréquence nominale	60 Hz à 3 600 tr/m
Phase	Monophasé
Facteur de puissance	1.0
Pression d'alimentation en combustible PL	11-14 po CE
Pression d'alimentation en combustible (gaz naturel) GN	5-7 po CE
Plage d'utilisation normale	De -20° F (-28,8° C) à 104° F (40° C)
Niveau de bruit en sortie	81 dB(A) à 23 pi (7 m) à pleine charge
Poids à l'expédition	127 Kg. (280 lb)

* Le débit de gaz naturel dépend du combustible spécifique, mais la dépréciation typique de la génératrice se situe entre 10 et 20 % du débit du gaz de pétrole liquéfié. Les puissances nominales d'un modèle de moteur sont initialement établies en commençant par le code SAE (Society of Automotive Engineers) J1940 (Small Engine Power & Torque Rating Procedure) (Revision 2002-05). Étant donné la vaste gamme de produits sur lesquels nos moteurs sont installés, ainsi que la variété de problèmes environnementaux reliés au fonctionnement de l'équipement, il est possible que le moteur que vous avez acheté ne développe pas la puissance nominale indiquée lorsqu'il est utilisé pour entraîner un appareil (puissance d'utilisation réelle). La différence peut être liée à divers facteurs incluant, sans s'y limiter, les suivants : différences dans l'altitude, la température, la pression barométrique, l'humidité, l'essence, la lubrification du moteur ou la vitesse maximum régulée du moteur, variations individuelles d'un moteur à l'autre, conception spécifique de l'appareil entraîné, façon dont le moteur est utilisé, rodage du moteur pour réduire la friction et nettoyer les chambres de combustion, réglage des soupapes et du carburateur et autres facteurs. Les puissances nominales peuvent également être réglées selon des comparaisons avec d'autres moteurs semblables employés à des fins similaires. Il est donc possible qu'elles ne correspondent pas aux valeurs obtenues à l'aide des codes précédents.

Moteur

Alésage	3.56 po. (90,6 mm)
Course de piston	3.06 po. (77,78 mm)
Cylindrée	30.59 po. (501 cc)
Bougie d'allumage	
Type :	Champion RC12YC ou l'équivalent
Définir l'écartement à :	0,030 po (0,76 mm)
Distance d'éclatement :	0.010-0.014 po (0,25-0,36 mm)
Jeu des soupapes avec ressorts de soupape installés et piston 6 mm (1/4 po) passé le point mort supérieur du temps de compression (à vérifier lorsque le moteur est froid).	
Admission	0.003-0.005 po. (0,08-0,13 mm)
Échappement	0.005-0.007 po. (0,13-0,18 mm)
Capacité du carter d'huile (sans filtre)	48 onces (1,4 litres)
Type d'huile :	Huile synthétique 5W-30

REMARQUE : Pour un meilleur fonctionnement, la charge de la génératrice ne devrait pas dépasser 85 % de la puissance nominale. La puissance du moteur sera réduite de 3,5 % pour chaque 300 mètres (1 000 pieds) au-dessus du niveau de la mer, et de 1 % pour chaque 5,6° C (10° F) au-dessus de 25° C (77°). Le moteur fonctionnera de façon satisfaisante jusqu'à un angle maximum de 15°.

Pièces de rechange

Vous trouverez des pièces de rechange auprès de votre distributeur de service Briggs & Stratton autorisé. Chacun possède un inventaire de pièces d'origine d'entretien Briggs & Stratton et des outils spéciaux d'entretien. Des mécaniciens de formation assurent un service de réparation spécialisé pour tous les produits Briggs & Stratton. Seuls les distributeurs étant "Agréés Briggs & Stratton" sont requis de se conformer aux standards de Briggs & Stratton.

Lorsque vous achetez un équipement mû par un moteur Briggs & Stratton, vous êtes assuré d'un service professionnel et fiable chez plus de 30 000 distributeurs de service autorisés Briggs & Stratton au monde incluant plus de 6 000 maîtres techniciens en service.

Vous pouvez trouver le distributeur de service Briggs & Stratton autorisé en cherchant dans notre outil de recherche sur notre site Web www.briggsandstratton.com ou dans l'annuaire téléphonique sous la rubrique "Moteurs" ou "Génératrices" ou rubriques similaires.

Articles d'entretien

Plusieurs articles pratiques de service et d'entretien sont disponibles auprès de votre distributeur autorisé. Voici quelques-uns de ces articles :

- Cartouche de filtre à air
- Huile à moteur
- Ensemble d'entretien
- Filtre à l'huile
- Élément du dépoussiéreur
- Bougie d'allumage de résistance
- Clé pour bougie d'allumage
- Vérificateur d'allumage
- Peinture de retouche

GARANTIE DU DISPOSITIF ANTIPOLLUTION

**Briggs & Stratton Corporation (B&S), le California Air Resources Board (CARB)
et le United States Environmental Protection Agency (U.S. EPA)**

Énoncé de garantie du dispositif antipollution (Droits et obligations du propriétaire relatifs à la garantie contre les défauts)

Énoncé de garantie du dispositif antipollution pour la Californie, les États-Unis et le Canada

Le California Air Resources Board (CARB), l'U.S. EPA et B&S sont heureux de vous expliquer la garantie couvrant le dispositif antipollution de votre petit moteur hors route. En Californie, les nouveaux modèles de petits moteurs hors route de l'année 2006 et ultérieurs doivent être conçus, construits et équipés de façon à respecter les normes anti-smog rigoureuses de l'état. Ailleurs aux États-Unis, les nouveaux moteurs à étincelles hors route homologués, modèles 1997 ou plus récents, doivent respecter des normes semblables définies par l'U.S. EPA. B&S doit garantir le dispositif antipollution de votre moteur pour les périodes indiquées ci-dessous, à condition qu'il n'y ait pas eu d'abus, de négligence, de mauvais entretien sur ledit moteur.

Votre dispositif antipollution comprend des pièces comme le carburateur, le filtre à air, le système d'allumage, le conduit d'essence, le silencieux et le convertisseur catalytique. Il peut aussi y avoir des connecteurs et d'autres dispositifs reliés aux émissions.

Dans le cas d'un défaut couvert par la garantie, B&S réparera votre petit moteur hors route sans frais, et ce, incluant le diagnostic, les pièces et la main d'œuvre.

Couverture de garantie contre les défauts du dispositif antipollution de Briggs & Stratton

La garantie de votre petit moteur hors route couvre les pièces défectueuses du dispositif antipollution pour une période de deux ans, sujette aux dispositions détaillées ci-dessous. Si une pièce de votre moteur couverte par la garantie est défectueuse, B&S la réparera ou la remplacera.

Responsabilités de la garantie du propriétaire

En tant que propriétaire de petit moteur hors route, vous êtes responsable de l'exécution de l'entretien requis indiqué dans vos instructions d'utilisation et d'entretien. B&S recommande de conserver tous les reçus reliés à l'entretien de votre petit moteur hors route; toutefois, B&S ne peut refuser la garantie uniquement parce que vous êtes dans l'impossibilité de produire les reçus ou que vous n'avez pas effectué toutes les étapes de l'entretien prévu.

Néanmoins, vous devez savoir, en tant que propriétaire de petit moteur hors route, que B&S peut renier la garantie si votre moteur ou une pièce font défaut en raison d'abus, de négligence, d'entretien inadéquat ou de modifications non approuvées.

Dès qu'un problème survient, vous avez la responsabilité de faire examiner votre moteur chez un distributeur de service B&S autorisé. Les réparations couvertes par la garantie non contestées doivent être effectuées dans un délai raisonnable, n'excédant pas 30 jours.

Si vous avez des questions au sujet de vos droits et responsabilités reliés à la garantie, veuillez communiquer avec un représentant de B&S au 1-414-259-5262.

La garantie du dispositif antipollution est une garantie contre les défauts. Les défauts sont évalués selon la performance normale du moteur. La garantie n'est pas reliée à un test du dispositif antipollution à l'usage.

Dispositions de la garantie contre les défauts du dispositif antipollution de Briggs & Stratton

Les dispositions qui suivent sont spécifiques à la couverture de garantie contre les défauts du dispositif antipollution. Elle est un ajout à la garantie sur les moteurs de B&S pour les moteurs non régulés, figurant dans le manuel d'utilisation.

1. Pièces garanties

La couverture de cette garantie n'englobe que les pièces énumérées ci-dessous (pièces du dispositif antipollution) dans la mesure où ces pièces étaient présentes sur le moteur au moment de l'achat.

- a. Système de contrôle d'alimentation en carburant
 - Dispositif d'enrichissement pour démarrage à froid (étrangleur à glissement)
 - Carburateur et pièces internes
 - Pompe à carburant
 - Conduit d'essence, raccords de conduit d'essence, brides de serrage
- b. Circuit d'entrée d'air
 - Filtre à air
 - Collecteur d'admission
- c. Système d'allumage
 - Bougie(s) d'allumage
 - Système d'allumage à magnéto
- d. Système de catalyseur
 - Catalytic converter
 - Collecteur d'échappement
- e. Éléments divers utilisés dans les systèmes précédemment mentionnés
 - Soupapes et interrupteurs de dépression, de température, de position, à délai critique
 - Connecteurs et dispositifs

2. Durée de la couverture

B&S garantit au propriétaire initial et à tous les acheteurs ultérieurs que les pièces garanties seront libres de tout défaut de matériel et de main d'œuvre qui pourrait entraîner la défectuosité des pièces garanties, et ce, pour une période de deux ans à compter de la date de livraison du moteur à un acheteur au détail.

3. **Aucun frais**

La réparation ou le remplacement de toute pièce garantie s'effectuera sans frais pour le propriétaire, y compris la main d'œuvre reliée au diagnostic concluant qu'une pièce garantie est effectivement défectueuse, si le diagnostic est effectué chez un distributeur de service B&S approuvé. Pour obtenir des services en vertu de la garantie sur les émissions, veuillez appelez le distributeur de service autorisé de B&S le plus près de chez vous. Vous le trouverez dans les "Pages Jaunes" sous "Moteurs, essence", "Essence, moteurs", "Tondeuses à gazon" ou une catégorie similaire.

4. **Réclamations et exclusions de couverture**

Les réclamations au titre de la garantie doivent être présentées conformément aux dispositions de la politique de garantie du moteur de B&S. La couverture de garantie n'englobe pas les défauts sur des pièces garanties qui ne sont pas les pièces originales de B&S ou les défauts reliés à un abus, de la négligence ou un entretien inapproprié tel que détaillé dans la politique de garantie du moteur de B&S. B&S n'a pas la responsabilité de couvrir les défauts des pièces garanties causées par l'utilisation de pièces ajoutées, non originales ou modifiées.

5. **Entretien**

Toute pièce garantie dont le remplacement n'est pas prévu dans l'entretien requis, ou qui ne doit faire l'objet que d'une inspection régulière et qu'il ne faut que "réparer ou remplacer au besoin", est garantie contre les défauts pour la durée de la période de garantie. Toute pièce garantie dont le remplacement fait partie de l'entretien requis est garantie contre les défauts seulement pour la période se terminant au premier remplacement prévu de ladite pièce. Toute pièce de rechange dont la performance et la durabilité sont équivalentes peut être utilisée pour l'entretien ou les réparations. Le propriétaire est responsable de l'exécution de l'entretien requis, indiqué dans le manuel d'utilisation de B&S.

6. **Couverture indirecte**

La couverture prévue aux présentes englobe toute défectuosité de l'un des composants du moteur causée à la suite d'une défectuosité d'une des pièces garanties encore couverte par la garantie.

Période de durabilité des émissions et indice de pollution atmosphérique sur l'étiquette d'émissions du moteur

Les renseignements concernant la période de durabilité des émissions et l'indice de pollution atmosphérique doivent être fournis avec les moteurs qui répondent aux normes relatives aux émissions de catégorie 2 de la California Air Resources Board (CARB). Le fabricant du moteur doit fournir ces renseignements aux consommateurs sur des étiquettes d'émissions.

La **période de durabilité des émissions** décrit le nombre d'heures pendant lesquelles le moteur peut fonctionner en respectant les normes relatives aux émissions, en supposant que l'entretien est effectué conformément aux directives de fonctionnement et d'entretien. Les catégories utilisées sont les suivantes :

Modéré : Le moteur peut fonctionner pendant 125 heures tout en respectant la norme relative aux émissions.

Intermédiaire : Le moteur peut fonctionner pendant 250 heures tout en respectant la norme relative aux émissions.

Prolongé : Le moteur peut fonctionner pendant 500 heures tout en respectant la norme relative aux émissions.

Par exemple, l'utilisation d'une tondeuse poussée est d'environ 20 à 25 heures par année. Par conséquent, la **période de durabilité des émissions** d'un moteur de catégorie **intermédiaire** équivaut à une période de 10 à 12 années.

L'**indice de pollution atmosphérique** est un nombre calculé décrivant le taux relatif d'émissions pour un groupe de moteurs donné. Plus l'**indice de pollution atmosphérique** est faible, plus le moteur est dit "propre". Ces renseignements sont affichés sous forme graphique sur l'étiquette d'émissions.

Période de conformité des émissions sur l'étiquette de conformité des émissions du moteur

À compter du 1er juillet 2000, certains moteurs Briggs & Stratton respecteront les normes relatives aux émissions de phase 2 de la United States Environmental Protection Agency (USEPA). Dans le cas des moteurs homologués phase 2, la période de conformité des émissions indiquée sur l'étiquette de conformité des émissions indique le nombre d'heures de fonctionnement pendant lesquelles le moteur a démontré qu'il respectait les exigences fédérales en matière d'émissions. Pour les moteurs de cylindrée inférieure à 225 cc, la catégorie C = 125 heures, B = 250 heures et A = 500 heures. Pour les moteurs de cylindrée égale ou supérieure à 225 cc, la catégorie C = 250 heures, B = 500 heures et A = 1000 heures.

Ce moteur est de catégorie intermédiaire; son indice de pollution atmosphérique est de 2. Il appartient à la catégorie C en ce qui a trait à la période de conformité des émissions EPA. Il a une cylindrée de 501 cc.

Vous trouverez ci-dessous une représentation générique de l'étiquette d'émissions apparaissant sur un moteur homologué.

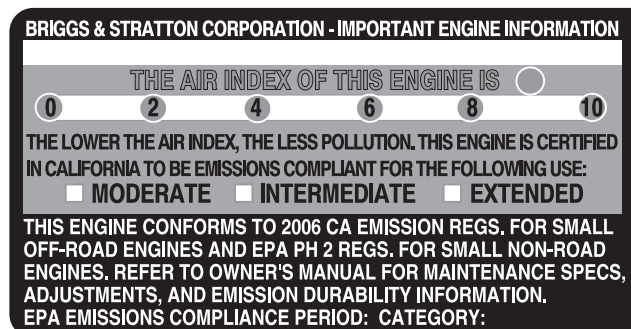

GARANTIE DU PROPRIÉTAIRE DE GÉNÉRATRICE RÉSIDENIELLE 7 KW ET 10 KW BRIGGS & STRATTON POWER PRODUCTS GROUP, LLC

Prise d'effet au 1^{er} Septembre 2005, annule et remplace toutes les garanties précédentes et les garanties antérieures au 1^{er} Septembre 2005

GARANTIE LIMITÉE

Briggs & Stratton Power Products Group, LLC réparera ou remplacera, sans frais, toutes pièces d'équipement défectueuses comportant un vice de matériau ou un défaut de fabrication ou les deux. En vertu de la présente garantie, les frais de transport de produit soumis pour réparation ou remplacement sont à la charge de l'acheteur. La présente garantie sera en vigueur durant les périodes stipulées ci-dessous et est assujettie aux conditions stipulées ci-dessous. Pour obtenir des services en vertu de la garantie, veuillez consulter notre Outil de recherche d'un Service après-vente agréé au <http://www.briggspowerproducts.com> afin de trouver un distributeur de service après-vente agréé dans votre région.

IL N'EXISTE AUCUNE AUTRE GARANTIE EXPRESSE. LES GARANTIES IMPLICITES, INCLUANT CELLES DE QUALITÉ MARCHANDE ET D'ADAPTATION À UN USAGE PARTICULIER, SONT LIMITÉES À UNE PÉRIODE D'UN AN À PARTIR DE LA DATE D'ACHAT OU JUSQU'À LA LIMITE PERMISE PAR LA LOI, TOUTE GARANTIE IMPLICITE EST EXCLUE. LA RESPONSABILITÉ POUR DOMMAGES ACCESSOIRES OU INDIRECTS EST EXCLUE DANS LA MESURE OÙ UNE TELLE EXCLUSION EST PERMISE PAR LA LOI. Certains États/provinces ou pays n'autorisent aucune restriction sur la durée d'une garantie implicite, et certains États/provinces ou pays n'autorisent pas l'exclusion ou la limitation des dommages consécutifs ou indirects. Par conséquent, les restrictions et exclusions décrites ci-dessus pourraient ne pas s'appliquer dans votre cas. La présente garantie vous accorde certains droits légaux spécifiques et vous pourriez également en avoir d'autres, qui peuvent varier d'un État ou d'une province à l'autre et d'un pays à l'autre.

PÉRIODE DE GARANTIE

Usage par un consommateur	2 ans
Usage à des fins commerciales	aucune

La période de garantie débute à la date d'achat par le premier acheteur au détail ou par le premier utilisateur commercial final, et se prolonge pour la durée stipulée dans le tableau ci-dessus. "Usage par un consommateur" signifie utilisation domestique personnelle dans une résidence, par l'acheteur au détail. "Usage à des fins commerciales" signifie toute autre utilisation, y compris à des fins commerciales, générant de revenus ou de location. Aux fins de la présente garantie, dès qu'un équipement a été utilisé commercialement une fois, il est par la suite considéré comme étant d'usage à des fins commerciales.

POUR EXERCER LA GARANTIE SUR TOUT PRODUIT FABRIQUÉ PAR BRIGGS & STRATTON, IL N'EST PAS NÉCESSAIRE DE L'ENREGISTRER. CONSERVEZ LE REÇU COMME PREUVE D'ACHAT. SI, LORS D'UNE RÉCLAMATION DE GARANTIE, VOUS NE POUVEZ PROUVER LA DATE INITIALE DE L'ACHAT, NOUS UTILISERONS LA DATE DE FABRICATION DU PRODUIT COMME DATE DE RÉFÉRENCE POUR DÉTERMINER LA PÉRIODE DE GARANTIE.

À PROPOS DE LA ÉQUIPEMENT GARANTIE

Nous acceptons de faire effectuer les réparations couvertes par la garantie et tenons à nous excuser pour tout inconvénient subi. Tout agent d'un service après-vente agréé peut exécuter les réparations couvertes par la garantie. La plupart des réparations couvertes par la garantie sont traitées automatiquement; cependant, il arrive parfois que les demandes de service en vertu de la garantie soient non fondées. Par exemple, la garantie ne couvre pas les dommages causés à l'équipement par une utilisation abusive, par un manque d'entretien périodique, durant l'expédition, la manutention ou l'entreposage, ou en raison d'une installation inadéquate. De même, la garantie sera annulée si la date de fabrication ou le numéro de série apposé à l'équipement a été enlevé ou si l'équipement a été changé ou modifié. Durant la période de garantie, le distributeur de service après-vente agréé réparera ou remplacera, à son gré, toute pièce qui, après examen, est trouvée défectueuse à la suite d'une utilisation et d'un entretien normaux. La présente garantie ne couvre pas les réparations et les équipements suivants:

- **Usure normale:** Comme tout autre dispositif mécanique et moteurs, les groupes électrogènes d'extérieur nécessitent l'entretien périodiques de certaines pièces pour fonctionner adéquatement. La présente garantie ne couvre pas les frais de réparation des pièces ou des équipements dont la durée de vie utile a été dépassée à la suite d'une utilisation normale.
- **Installation et entretien:** La présente garantie ne couvre pas les équipements ou les pièces qui ont fait l'objet d'une installation ou de modifications et de changements inadéquats ou non autorisés, d'une mauvaise utilisation, de négligence, d'un accident, d'une surcharge, d'emballage, d'entretien inadéquat, de réparation ou d'entreposage qui, selon nous, auraient nu à la performance et à la fiabilité du produit. De plus, la garantie ne couvre pas l'entretien normal tel que le réglage, le nettoyage du circuit d'alimentation et son obstruction (causée par l'accumulation de produits chimiques, de saletés, de calamine, de calcaire, etc.).
- **Exclusions supplémentaires:** La présente garantie exclut les pièces qui s'usent telles que les jauges d'huile, les joints toriques, les filtres, les fusibles et les bougies, etc., ou tout dommage ou tout mauvais fonctionnement résultant d'un accident, d'une utilisation abusive, de modifications, de changements ou d'un entretien inadéquat du système, du gel ou d'une détérioration chimique. Les pièces accessoires ne sont pas couvertes par la garantie du produit. Cette garantie exclut toute défaillance due à une catastrophe naturelle ou à toute autre force majeure hors du contrôle du fabricant. Est aussi exclu tout équipement usé, remis à neuf ou de démonstration, tout équipement utilisé pour l'alimentation principale en remplacement de l'alimentation de service et tout équipement utilisé pour l'alimentation d'appareils de maintien des fonctions vitales.

BRIGGS & STRATTON POWER PRODUCTS GROUP, LLC
JEFFERSON, WI, USA

198182-F, Rev. 2 (11/21/05)

Free Manuals Download Website

<http://myh66.com>

<http://usermanuals.us>

<http://www.somanuals.com>

<http://www.4manuals.cc>

<http://www.manual-lib.com>

<http://www.404manual.com>

<http://www.luxmanual.com>

<http://aubethermostatmanual.com>

Golf course search by state

<http://golfingnear.com>

Email search by domain

<http://emailbydomain.com>

Auto manuals search

<http://auto.somanuals.com>

TV manuals search

<http://tv.somanuals.com>